

Manual



Harjo
PROLINE

Owner's manual · Anleitung · Handleiding

Mode d'emploi · Ководство

Owner's manual.....	5
Anleitung	15
Handleiding.....	25
Mode d'emploi	35
Руководство	45

Contents

Read this first	6
Golden rules for sensible tanning in the tanning unit	7
Tanning table	8
Operation.....	9
Warrenty	12
Declaration of Conformity.....	13
Bill of materials.....	55
Assembly tanning unit	56
Removing the acryl sheets	70
Technical data	72
Information on Lamps	72
Line-up / Dimensions	73
Electrical diagrams	74

Congratulations on the purchase of your Hapro sunbed. Your new sunbed has been manufactured with the utmost care and attention and consists of high-quality parts. All Hapro sunbeds have been developed to give you the best possible tan.

Read this first

The information contained in this manual regarding assembly and operation should be followed in full. Failure to do so may render the product warranty or liability on behalf of the supplier null and void. If there is any uncertainty as to whether the instructions contained in this manual have been followed properly and entirely, you should contact the supplier of the sunbeds.

- 1 Contact your authorised Hapro dealer immediately if this unit does not function as outlined in this manual.
- 2 Do not operate this unit in humid spaces.
- 3 Always make sure the fuses can carry the load. This unit has to be protected by ground fault circuit interrupter (GFCI) of 0.03A.
- 4 Always disconnect the power to the unit at the wall breaker (isolator) when servicing or cleaning the in-side construction of the cabine. Maintenance for which the procedure is not described in this manual should only be carried out by a qualified electrician. Never clean the electrical components with fluids.
- 5 Ensure that the canopy does not touch the wall when opened.
- 6 Prevent the acrylic sheets from coming into contact with sharp objects.
- 7 This unit may not be operated if:
 - the user is not wearing protective uv-goggles;
 - an acrylic panel is missing;
 - one or more of the fans in the unit are not functioning properly;
 - the timing mechanism is not functioning properly;
 - the temperature inside the cabin is 30°C or higher.
- 8 To ensure maximum tanning effectiveness, change the acrylic sheet after every 1200 hours of operation.
- 9 To ensure maximum tanning effectiveness, replace the lamps and the facial tanning lamps according to manufacturer's instructions.
- 10 Check local regulations to find out the proper procedure for lamp disposal.
- 11 Note: only a special acrylic cleaner may be used to clean the acrylic sheet. Never use cleaners that contain alcohol, as these can damage the acrylic sheet.
- 12 The UV-type of the tanning unit is indicated on the specification sticker.
- 13 Ultraviolet radiation from the sun or UV appliances can cause skin or eye damage. These biological effects depend upon the quality and quantity of the radiation as well as the skin and eye sensitivity of the individual.
- 14 Excessive exposure may cause skin to burn. Excessive repeated exposure to ultraviolet radiation from the sun or UV appliances may lead to premature ageing of the skin as well as increase risk of skin tumours.
- 15 The unprotected eye may develop surface inflammation and in some cases, after a cataract operation for example, damage may occur to the retina after recessive exposure. Cataracts may develop after prolonged exposures.
- 16 If the supply cord is damaged, it must be replaced by the manufacturer or service agent or a similarly qualified person in order to avoid a hazard.
- 17 To replace lamps, remove by turning a quarter turn to the left. Placement of new lamps is done in the reverse to the above mentioned procedure.
- 18 When installing the equipment, follow the re-commended minimum distances listed in the "Dimensions / Placement" chapter.
- 19 Children should be supervised to ensure that they do not play with the tanning unit.
- 20 Non-users, especially children, must not be present when the appliance is being operated.

Note

Please consult enclosed tanning schedule for advised tanning times.

Repairs may only be carried out by qualified personnel.

Always disconnect the main power at the circuit breaker before servicing or repairing the unit.

Golden rules for sensible tanning

These rules are in accordance with the European regulations concerning safe use of tanning equipment. We advise you to inform your clients about these rules.

- 1 Before your client starts tanning, first thoroughly consult the tanning table included in this book and follow the recommendation given.
- 2 This sunbed is not suitable for use by:
 - Persons with reduced sensory and/or mental capacity
 - Persons lacking knowledge of or experience with sunbeds, with the exception of individuals who are being supervised or have received instructions regarding the use of the sunbed by a person who assumes responsibility for their safety.
- 3 Sunbeds are not suitable for use by:
 - Persons whose skin is prone to burn without being exposed to sunlight
 - Persons whose skin is already sunburned or has been burned in a tanning bed
 - Persons who have been diagnosed with skin cancer or precursors of skin cancer
 - Persons without a medical advice who experience unexpected symptoms such as itching within 48 hours of using a sunbed for the first time.
 - persons who tend to freckle
 - persons with a natural red hair colour
 - persons having abnormal discoloured patches on skin
 - persons having more than 16 moles (2 mm or more) on the body
 - persons having atypical moles (defined as asymmetrical moles larger than 5 mm in diameter with variable pigmentation and irregular borders; in case of doubt, seek medical advice)
 - Seek medical advice if persistent lumps or sores appear on the skin or if there are changes in pigmented moles.
 - persons with a family history of melanoma.
 - persons under a doctor's care for diseases that involve photosensitivity and/or receiving photosensitising medications
 - persons who burn easily when exposed to the sun, or having a history of frequent severe sunburn during childhood
 - persons who are not able to tan at all or able to tan without burning when exposed to the sun
 - Persons younger than 18
- 4 Make sure that upon commencing a series of tanning sessions your customers have a rest day following their first tanning session. If there is no sign of any undesirable skin reaction they can then continue with the series of sessions.
- 5 Make sure that your customers do not tan more than once a day. This applies to tanning using an appliance and tanning in natural sunlight. The skin does not make a distinction between the two. Take exposure to natural sunlight into account.
- 6 Some medicines and beauty products contain substances which can cause certain undesirable reactions when combined with exposure to UV radiation. Other substances may also sometimes have a similar effect. Below you will find a list of substances which can react when combined with exposure to UV radiation:
 - Sulphonamide - in various medications, including antibiotics
 - Tetracyclines - in antibiotics and acne medication
 - Nalidexine acid - in urinary tract infection medication
 - Chlorothiazide - in diuretics
 - Sulphonylurea - in diabetes medication
 - Phenothiazines - anxiety medication
 - Triacetyldiphenylisatine - in laxatives
 - Psoralenes - in tanning accelerators
 - Cyclamates - in sweeteners
 - Para-aminobenzoic acid (PABA) - in sun-screen creams/oils
 - Musk ambrette, musk oil - in perfumes
 - Bleaching agents - in washing powders/liquids
 - Eosine - in colourings
 - Halogenated salicylamide - in antifungal substances
- 7 When combined with exposure to ultraviolet light, cosmetic products, e.g. perfumes and make-up can cause the skin to react. Ensure that your customers skin is clean before they start tanning. Some products penetrate deep into the skin. Advise your customers to make sure that their skin is clean during their tanning session. Recommend that they cleanse their skin thoroughly a few hours before each tanning session, or better still, recommend that they wear no make-up at all the day before. Also tell your customers to remove any jewellery before tanning.
- 8 Make sure that your customers do not use cream or oil that contains a sun block or self-tanning lotion when using the tanning equipment. These products contain substances which influence tanning times and thus make the prescribed times unreliable. Also make sure that your customers do not use tanning pills in combination with a series of tanning sessions or exposure to natural sunlight. The combination of tanning pills and UV light can increase the possibility of skin irritation and sunburn.
- 9 If the skin is red and taut shortly after the tanning session it is likely sunburned. Wait one week for these symptoms to disappear before tanning again, revise the tanning plan and reduce the length of the individual tanning sessions for the customer in question. If tanning gives rise to undesirable reactions that you cannot explain, stop the series of tanning sessions and advise your customer to see their doctor if the symptoms do not disappear within a short space of time.
- 10 Make sure that your customers always wear protective goggles to protect their eyes - even if you may have seen pictures of people tanning without using these goggles. UV light which directly enters the eyes can cause eye disorders (snow blindness, actinic conjunctivitis or cataracts). Contact lenses and sun glasses are not a substitute for goggles.
- 11 Reduce tanning time by 20% during the first 50 hours when using new lamps. During these 50 hours, the lamps emit 120% power instead of the usual 100%. After the first 50 hours, lamps will supply the usual 95% to 100% power for approx. 450 hours.
- 12 Protect sensitive skin parts such as scars, tattoos and genitals from exposure.
- 13 In cases of pronounced individual sensitivity or allergic reaction to ultraviolet radiation, medical advice is recommended before starting exposure

Note

If your customers are using any medication, ask them to consult their doctor before starting a series of tanning sessions.

Tanning tables

Skin Types Tanning effect Sunburn		fair-skinned (II)	average (III)	dark-skinned (IV)
		normal tanning	fast tanning	fast tanning
		mostly	rarely	rarely
<p>All lamps are 0,3 W/m² + UV-type 3</p> <p>Important: Times listed apply to the specified lamps only, see specification sticker on the back of the appliance.</p> <p>For replacing UV lamps, see specification sticker on the back of the appliance.</p>	1st session (minutes)	5	5	5
	2nd session (minutes)	6	7	7
	3rd session (minutes)	7	8	9
	4th session (minutes)	8	10	12
	5th session (minutes)	9	11	14
	6th session (minutes)	10	13	16
	7th session (minutes)	11	14	18
	8th session (minutes)	12	15	20
	9th session (minutes)	12	17	22
	10th session (minutes)	13	19	25
Maximum tanning sessions a year		60 <i>(15KJ-m2)</i>	43 <i>(15KJ-m2)</i>	33 <i>(15KJ-m2)</i>



Warning

Allow at least 48 hours between the first two exposures.

Operation

The machine is set up for standard use with an external timer or a coinbox. If the machine must function without the external timer or coinbox, i.e. with an internal timer, the required tanning time will have to be adjusted according to the following procedure.

General:



- ▶ Hold the buttons for "body cooling off" and "body cooling on" down together for 10 seconds.
- ▶ After 10 seconds, the display will show "0" (tanning time).
- ▶ By pressing the button "body cooling on" you can increase the tanning time (maximum 30 minutes).
- ▶ By pressing the button "body cooling off" you can decrease the tanning time.
- ▶ Pressing the "start" button confirms the adjustment. When confirming, there will be a short electronic bleep tone.
- ▶ If the use of an external timer is chosen, the indication "-A" will be displayed.
- ▶ The use of an internal timer will be indicated by the display of "-H".

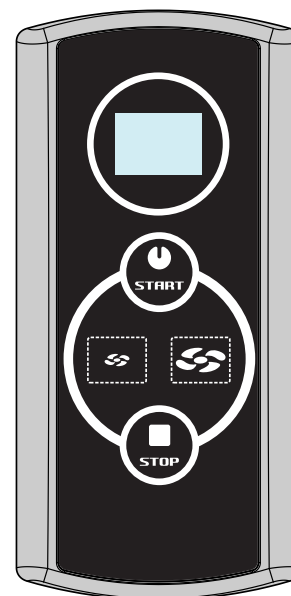

Note

Should the set up need to be interrupted, this can be done by pressing the "stop" button.

If no adjustment is entered within 30 seconds, the operation will return to its original settings.

When using an external timer or a coinbox, the tanning time indicator must be set at 0.

Operation in combination with an external timer or coinbox:

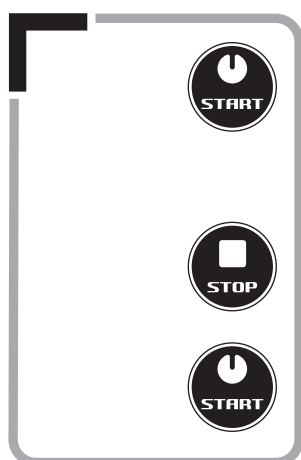

- ▶ If there is an external timer or coinbox, the machine starts up automatically.
- ▶ By pressing the "stop" button once, the machine's operation will be paused. If the "stop" button is pressed several times, the machine will remain set at pause. The machine will only stop when the tanning time has expired.
- ▶ If the machine is set at pause, it can be restarted by pressing the "start" button.

Note

The tanning time ascends numerically.

Operation without the use of an external timer or coinbox:

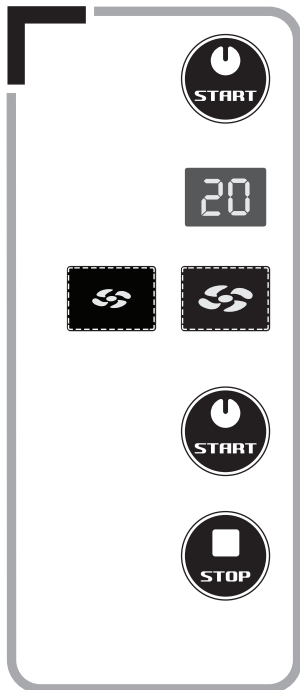

▶ By pressing the "start" button once, the tanning time can be shortened.

▶ The maximum tanning time will be indicated by the flashing numbers on the display.

▶ The tanning time can be decreased or increased by using the "body cooling off and on" buttons.

▶ By pressing the "start" button, the machine starts operating.

▶ If during tanning the "stop" button is pressed once, the machine's operation will be paused. The lights and ventilation will go off. The tanning time continues to run down. The tanning session can be restarted at any time by pressing the "start" button.

If the "stop" button is pressed a second time, the machine will turn into the standby mode. The tanning session has now finished.

Other control functions:

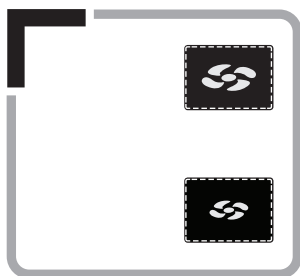

▶ By pressing the "body cooling on" button, the body cooling can be turned on.

▶ By pressing the "body cooling off" button, the body cooling can be turned off.

Fault reporting:

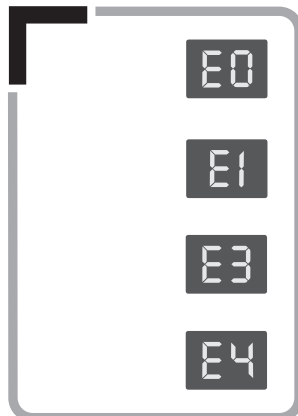

- ▶ Error!
Unknown control panel.
- ▶ Error!
Internal timer is defect.
- ▶ Error!
Communication fault between control and switch parts.
- ▶ Error!
Communication fault switch part.

Note

If a fault is reported, the electronics will give off beep tones to alert you. If one of the abovementioned faults appears on your display, you must not use the machine and remove the plug from the socket. Contact your dealer for more guidance.

Reading out the Counters:

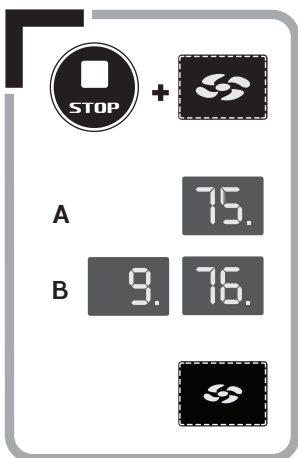

▶ In order to read out the counter of the tubes, the "stop" button and the "body cooling on" button must be pressed simultaneously for three seconds.

▶ Timing indicator x 10 = working hours tubes

Example:

A. 759 hours is indicated as 75.

B. 9760 is displayed alternately with 1 second intervals as: 9. - 76. - 9. - 76.

▶ By pressing the "body cooling off" button for 10 seconds, the counter is reset at 0 hours.

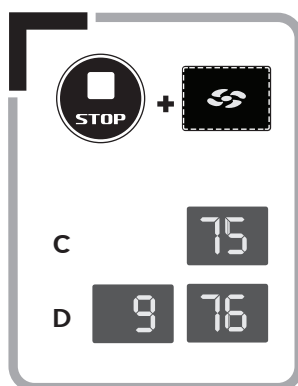

▶ The counter for the entire machine gives the total number of hours, including the ventilation time. By pressing the "stop and body cooling off" buttons simultaneously for three seconds, the timer can be read off the display.

▶ Timing indicator x 10 = working hours tubes

Example:

C. 759 hours is indicated as 75

D. 9760 is displayed alternately with 1 second intervals as: 9 - 76 - 9 - 76

Note

This timer cannot be reset to "0".

Warranty

Our tanning units are manufactured with the greatest attention and are of excellent quality.

Every Hapro Proline is manufactured to meet the international IEC/EN standards. We provide a manufacturer's warranty of 1 year.

Your new sunbed has a manufacturer's guarantee

of 1 year, which commences on the date of installation. Within the warranty period all faults that are the result of material or manufacturing errors will be repaired at no cost. Please contact your dealer for any warranty enquiries.

In order to make a claim under the terms of this guarantee, you must be able to produce the original

invoice or receipt bearing the date of purchase. The type and serial number of the appliance should also be indicated.

The warranty is subordinate to the national regulations on product warranties.

Not covered under this warranty

Units which have the type, serial number and/or other identification labels removed, damaged or altered.

Lamps and acrylic sheets.

Damage due to purchaser abuse, neglect, transport, improper use or improper maintenance.

Damage due to use of accessories not originally supplied by Hapro or inferior accessories.

Damage due to installation, repair or assembly not done by Hapro authorised personnel.

Damage due to fire, lightning, earthquakes or other natural disasters.

Manufacturer

Hapro International b.v.
Fleerbosseweg 33
4420 AC Kapelle, The Netherlands
www.hapro.com

Product identification

Product: Tanning equipment
Model: Hapro Proline
Type: 28 V
28 V Intensive

This document is valid for all above mentioned types produced as from 06/02/2009.

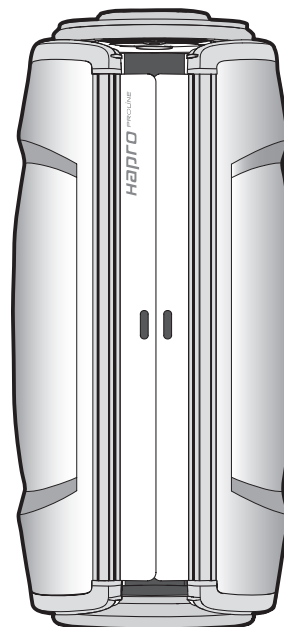

Means of conformity

The products are in conformity with Directive 89/336/EC of the European Community and the Low-Voltage Directive 2006/95/EC of the European Community.

Testing, Electro-Magnetic Compatibility

Carried out by: Hapro Laboratory
Fleerbosseweg 33
4420 AC Kapelle, The Netherlands
Standards used: EN 61000-6-3:2001; EN 55022:1998;
EN 61000-6-1:2001
EMC Certificate no.: 2121039.0551

Testing, Low-Voltage Directive

Carried out by: Hapro Laboratory
Fleerbosseweg 33
4420 AC Kapelle, The Netherlands
Standards used: EN 50366:2003; EN 60335-1:2007;
EN 60335-2-27:2003



Representative

Name: D.C. van de Linde
Function: Managing Director
Date: 06/02/2009
Signature:

Inhalt

Bitte zuerst lesen	16
Goldene Regeln für verantwortungsvolles Sonnen mit einem Bräunungsgerät ..	17
Bräunungstabelle	18
Bedienung	19
Garantiebestimmunge	22
Konformitätserklärung	23
Stückliste	55
Montage	56
Demontage der Acrylplatten	70
Technische Daten	72
Informationen zu den Röhren	72
Aufstellung / Abmessungen	73
Schaltpläne	74

Herzlichen Glückwunsch zum Kauf Ihrer Hapro-Sonnenbank. Ihre neue Sonnenbank wurde mit der größtmöglichen Sorgfalt hergestellt und besteht aus qualitativ hochwertigen Einzelteilen. Alle Hapro-Sonnenbanken sind so entwickelt und abgestimmt, dass die bestmögliche Bräunung Ihres Teints gewährleistet wird.

Bitte zuerst lesen

Alle in diesem Handbuch bereitgestellten Informationen bezüglich Zusammenbau, Anweisungen und anderen Themen müssen richtig und vollständig befolgt werden. Befolgen Sie die Informationen nicht richtig oder vollständig, erlischt jedwede Produktgarantie oder Haftbarkeit gegenüber dem Lieferanten. Wenn Ihnen etwas unklar ist oder wenn Probleme auftreten, obwohl Sie alle in diesem Handbuch enthaltenen Anweisungen richtig und vollständig befolgt haben, wenden Sie sich an den Lieferanten dieser Sonnenbank.

- 1 Falls Sie Beanstandungen an Ihrem Gerät haben, nehmen Sie Kontakt mit Ihrem Vertragshändler auf.
- 2 Betreiben Sie dieses Gerät nicht in feuchten Räumen.
- 3 Achten Sie immer auf ausreichende Absicherung. Das Gerät darf nur über einen Fehlerstromschutzschalter (0,03 A) angeschlossen werden.
- 4 Bei Wartungsarbeiten muss das Gerät immer erst Spannungsfrei gemacht werden. Alle Reparaturarbeiten, außer den beschriebenen, müssen von einem Elektro-Fachmann ausgeführt werden. Elektrische Komponenten niemals mithilfe von Flüssigkeiten reinigen.
- 5 Achten Sie darauf, dass der geöffnete Himmel die Wand nicht berührt, damit keine Beschädigungen auftreten.
- 6 Vermeiden Sie Kontakte zwischen der Acrylscheibe und scharfkantigen Gegenständen.
- 7 Das Gerät darf nicht betrieben werden, wenn:
 - der Benutzer keine UV-Schutzbrille trägt;
 - die Acrylplatte nicht vorhanden ist;
 - die Ventilatoren des Gerätes nicht optimal funktionieren;
 - die Schaltuhr fehlerhaft ist;
 - die Temperatur in der Kabine 30° C oder mehr beträgt.
- 8 Wechseln von Röhren; lösen Sie die Röhren, durch eine Vierteldrehung nach links und ziehen Sie sie aus ihren Fassungen. Einbau geschieht in umgekehrter Reihenfolge.
- 9 Ersetzen Sie, um einen optimalen Gerätewirkungsgrad zu erhalten, alle 1200 Betriebsstunden die Acrylscheiben.
- 10 Ersetzen Sie die Röhren, um einen optimalen Gerätewirkungsgrad zu erhalten, wie vom Hersteller angegeben.
- 11 Entsorgen Sie verbrauchte Lampen auf die dafür vorgeschriebene Weise.
- 12 Achtung: Zum Reinigen von Acrylscheiben darf nur spezieller Acrylreiniger verwendet werden. Niemals alkoholhaltige Reiniger verwenden, da diese die Acrylscheibe beschädigen können.
- 13 Der UV-Typ Ihres Bräunungsgerätes ist auf dem Typenschild angegeben.
- 14 UV-Strahlung kann Schäden an Augen und Haut verursachen. Diese biologischen Effekte sind abhängig von der Strahlungsmenge und -stärke sowie der personenspezifischen Empfindlichkeit von Haut und Augen.
- 15 Die Haut kann durch übermäßiges Aussetzen der Strahlen verbrennen. Wird die Haut wiederholt übermäßig der UV-Strahlung durch die Sonne oder Bräunungsgeräte ausgesetzt, kann dies zur vorzeitigen Alterung der Haut sowie zu einem erhöhten Risiko einer Tumorbildung führen.
- 16 Sind die Augen ungeschützt, können Entzündungen auf der Oberfläche entstehen. Nach z. B. einer Star-Operation kann eine übermäßige Strahlenbelastung zu Schäden an der Netzhaut führen. Anders wiederum kann die Augenkrankheit Star durch wiederholte übermäßige Bestrahlung entstehen.
- 17 Falls das Netzkabel beschädigt sein sollte, muss es zur Vorbeugung vor Unfällen durch den Kundendienst des Herstellers oder einem qualifizierten Fachmann ersetzt werden.
- 18 Bei der Installation des Gerätes müssen die im Kapitel Abmessungen/Aufstellung angegebenen min. Abstände beachtet werden.
- 19 Kinder sollten beaufsichtigt werden, sodass sie nicht mit den Bräunungsgeräten spielen können.
- 20 Wenn das Gerät betrieben wird, dürfen sich außer dem Benutzer keine Personen, ganz besonders keine Kinder, in der unmittelbaren Umgebung des Gerätes aufhalten.

Achtung

Beachten Sie die beiliegende Bräunungstabelle für die empfohlenen Bräunungszeiten.

Reparaturen dürfen nur von qualifiziertem Fachpersonal durchgeführt werden.

Vor Beginn von Wartungsarbeiten muss das Gerät vom Stromnetz getrennt werden (bzw. Spannungsfrei gemacht werden).

Goldene Regeln für verantwortungsvolles Sonnen mit einem Bräunungsgerät

Information entsprechen der Europäischen Richtlinien in Bezug auf Bräunen mithilfe von Bräunungsgeräten.

- 1 Bevor ein Kunde ein Bräunungsgerät verwendet, lesen Sie bitte die Bräunungstabelle in dieser Broschüre sorgfältig durch. Beachten Sie die Empfehlungen.
- 2 Diese Sonnenbank ist für folgende Anwender nicht geeignet:
 - Personen mit reduzierter Sinneswahrnehmung und/oder mentaler Leistungsfähigkeit
 - Personen, denen das Wissen über oder die Erfahrung mit Sonnenbänken fehlt; es sein denn diese Personen stehen unter der Aufsicht einer Person, die die Verantwortung für ihre Sicherheit übernimmt, oder sie haben zuvor Anweisungen zur Verwendung von Sonnenbänken von einer solchen Person erhalten.
- 3 Sonnenbänke sind für folgende Anwender nicht geeignet:
 - Personen, die anfällig für Hautverbrennungen sind, auch wenn sie nicht direkt dem Sonnenlicht ausgesetzt sind
 - Personen, die bereits durch die Sonne oder einer Sonnenbank Verbrennung erlitten haben
 - Personen, die jünger als 18 Jahre alt sind
 - Personen, bei denen Hautkrebs oder Vorboten von Hautkrebs diagnostiziert wurden
 - Personen, bei denen unvorhergesehene Symptome, wie beispielsweise Juckreiz, innerhalb von 48 Stunden nach der ersten Nutzung einer Sonnenbank auftraten und die kein ärztliches Attest vorweisen können
 - Personen, die zur Sommersprossenbildung neigen
 - Personen, die von Natur aus rothaarig sind
 - Personen, die anormal verfärbte Hautpartien haben
 - Personen, deren Körper mehr als 16 Muttermale (2 mm oder größer) aufweist
 - Personen, die atypische Muttermale haben (d. h. asymmetrische Muttermale, die größer als 5 mm im Durchmesser sind und eine unterschiedliche Pigmentierung und unregelmäßige Ränder aufweisen; im Zweifelsfall einen Arzt zu Rate ziehen)
 - Ziehen Sie einen Arzt zu Rate, falls sich beständige Blasen oder wunde Stellen bilden oder wenn eine Veränderung der pigmentierten Muttermale auftritt.
 - Personen, in deren Familiengeschichte Fälle von Melanomen aufgetreten sind
 - Personen, die sich aufgrund einer Krankheit, zu deren Symptom Lichtempfindlichkeit gehört, in ärztlicher Behandlung befinden oder die infolge von Arzneimitteln lichtempfindlich sind
 - Personen, die leicht einen Sonnenbrand bekommen, wenn sie der Sonne ausgesetzt sind, oder die sich in ihrer Kindheit bereits häufig schwere Sonnenbrände zugezogen haben
- 4 Achten Sie darauf, dass Ihre Kunden nach dem ersten Sonnenbad einer Bräunungskur einen Tag Ruhe einplanen. Sollten sich in der Zwischenzeit keine unerwünschten Hautreaktionen ergeben, kann die Kur fortgesetzt werden.
- 5 Achten Sie darauf, dass sich Ihre Kunden nicht öfters als einmal täglich bräunen. Machen Sie - genauso wie Ihre Haut - keinen Unterschied zwischen dem Sonnen mit einem Bräunungsgerät und einem Sonnenbad im Freien.
- 6 In manchen Medikamenten und in Kosmetika kommen Stoffe vor, die zusammen mit UV-Strahlung unerwünschte Reaktionen hervorrufen können. Auch andere Stoffe haben manchmal die gleiche Auswirkung. Nachstehend finden Sie eine Übersicht einiger dieser Stoffe, die eine Reaktion mit UV-Strahlen hervorrufen:
 - Sulfonamid - in verschiedenen Arzneimitteln, unter anderem Antibiotika
 - Tetracyclinen - in Antibiotika, Mitteln gegen Akne
 - Nalidexinsäure - in Arzneimitteln gegen Infektionen der Harnwege
 - Chlorthiazid - in harntreibenden Mitteln
 - Sulfonylureum - in Mitteln gegen Diabetes
 - Phenothiazinen - in Mitteln gegen Stress
 - Triacetyldiphenylisatin - in Abführmitteln
 - Psoralenen - in Mitteln zum schnelleren Bräunen
 - Cyclamaten - in Süßstoffen
 - Para-aminobenzoensäure (PABA) - in Sonnenschutzmitteln
 - Moschus-Amber, Moschusöl - in Parfüms
 - Bleichmittel - in Waschmitteln
 - Eosin - in Färbemitteln
 - Halogenisierte Salizylanilid - in pilztötenden Stoffen
- 7 Die Haut kann ebenfalls auf ultraviolettes Licht, in Kombination mit Kosmetikprodukten, Parfüms und Make-up reagieren. Achten Sie darauf, dass Ihre Kunden vor Beginn des Sonnenbades eine saubere Haut haben. Manche Produkte ziehen tief in die Haut ein. Achten Sie deshalb darauf, dass Ihre Kunden Ihre Haut einige Stunden vor Beginn eines jeden Sonnenbades gründlich reinigen. Am besten wäre, bereits einen Tag vor dem Sonnenbad kein Make-up mehr zu verwenden. Bitten Sie Ihre Kunden, Ihren Schmuck vor Beginn des Sonnenbades abzulegen.
- 8 Achten Sie darauf, dass Ihre Kunden keine Sonnencreme, kein Öl oder keinen Selbstbräuner unter dem Apparat verwenden. Die in diesen Produkten enthaltenen Stoffe können die Bestrahlungszeiten beeinflussen und Sie können sich nicht mehr auf die vorgeschriebenen Zeiten verlassen. Achten Sie des Weiteren darauf, dass Ihre Kunden die Sonnenbankkur oder ein natürliches Sonnenbad nicht mit Bräunungspillen kombinieren. In Kombination mit ultraviolettem Licht kann durch eine Bräunungspille eher eine empfindliche Hautreaktion hervorgerufen werden oder Sie können einen Sonnenbrand bekommen.
- 9 Wenn die Haut einige Zeit nach dem Sonnenbad rot und straff wird, hat der Kunde wahrscheinlich einen Sonnenbrand bekommen. Warten Sie eine Woche mit dem nächsten Sonnenbad, bis der Sonnenbrand abgeklungen ist. Kontrollieren Sie den Kurplan und bitten Sie den Kunden, kürzer zu sonnen oder mit der Kur zu stoppen. Wenn Ihre Haut nach dem Bräunen aus unerklärlichen Gründen unerwünschte Reaktionen zeigt, raten Sie diesem Kunden, Kontakt mit seinem Arzt aufzunehmen, falls die Beschwerden nicht schnell vorübergehen.
- 10 Sorgen Sie dafür, dass Ihre Kunden die Augen mit einer speziellen UV-Schutzbrille schützen, auch wenn Sie in irgendwelchen Prospekten Abbildungen sehen, wo ohne Brille gesonnt wird. Direkt in die Augen eindringende UV-Strahlen können Augenerkrankungen verursachen (Schneebblindheit, Schweißblitzaugen oder Star). Kontaktlinsen und Sonnenbrille sind kein Ersatz für die Schutzbrille.
- 11 Verringern Sie während der ersten 50 Brennstunden der Röhren die Bestrahlungszeit um 20 %. Während dieser 50 Stunden geben die Röhren nicht die normale hundertprozentige Energie ab, sondern 120 %. Nach den ersten 50 Brennstunden geben die Röhren in einer Zeitdauer von mehr als 450 Stunden die normale Leistung von 95 bis 100 % ab.
- 12 Schützen Sie empfindliche Hautpartien, wie beispielsweise Narben, Tätowierungen und den Genitalbereich vor direkter Lichtaussetzung.
- 13 Im Falle einer ausgeprägten individuellen Empfindlichkeit oder allergischen Reaktion auf ultraviolette Strahlung, wird empfohlen, vor dem Bräunen medizinischen Rat einzuholen.

Achtung

Sollten Ihre Kunden Arzneien verwenden, verweisen Sie bitte auf vorherige Konsultierung des Arztes, d. h. bevor also mit der Bräunungskur begonnen wird.

Bräunungstabelle

Hauttyp		helle (II)	helle bis getönte (III)	dunkle (IV)
Bräunungseffekt		bräunt langsam	bräunt schnell	bräunt schnell
Sonnenbrand (empfindlich gegen Sonnenlicht)		meistens	selten	selten
<p>Alle Lampen sind:</p> <p>0,3 W/m² + UV-type 3</p> <p>Die Zeitangaben gelten nur für die spezifizierten Lampen, siehe das Typenschild auf der Geräte rückwand.</p> <p>Für den Austausch der Lampen siehe das Typenschild auf der Geräte rückwand.</p>	1. Sitzung (min)	5	5	5
	2. Sitzung (min)	6	7	7
	3. Sitzung (min)	7	8	9
	4. Sitzung (min)	8	10	12
	5. Sitzung (min)	9	11	14
	6. Sitzung (min)	10	13	16
	7. Sitzung (min)	11	14	18
	8. Sitzung (min)	12	15	20
	9. Sitzung (min)	12	17	22
	10. Sitzung (min)	13	19	25
max. Bräunungs-sitzungen pro Jahr		60 <i>(15KJ-m2)</i>	43 <i>(15KJ-m2)</i>	33 <i>(15KJ-m2)</i>



Warnung

Halten Sie eine Ruhephase von 48 Stunden zwischen der ersten und zweiten Sitzung ein.

Bedienung

Das Gerät ist standardmäßig auf den Einsatz mit einem externen Timer oder einem Münzautomat eingestellt. Falls das Gerät ohne externen Timer oder Münzautomat, d.h. mit einem internen Timer betrieben wird, muss die gewünschte Besonnungszeit gemäß dem nachfolgenden Verfahren eingestellt werden.

Allgemeines:

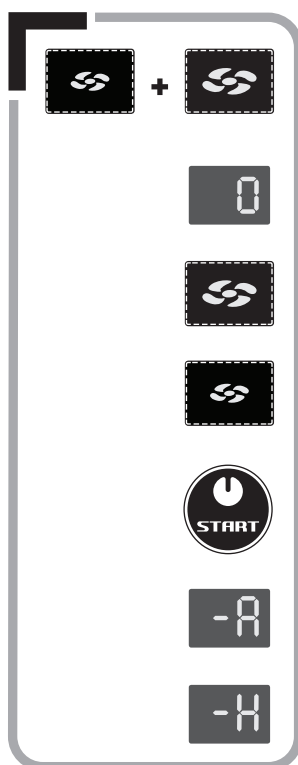

- ▶ Halten Sie die Tasten "Körperkühlung aus" und "Körperkühlung ein" gleichzeitig 10 Sekunden lang gedrückt.
- ▶ Nach 10 Sekunden erscheint "0" (die Besonnungszeit) auf dem Display.
- ▶ Durch Drücken der Taste "Körperkühlung ein" kann die Besonnungszeit erhöht werden (maximal 30 Minuten).
- ▶ Durch Drücken der Taste "Körperkühlung aus" kann die Besonnungszeit gesenkt werden.
- ▶ Durch Drücken der Taste "Start" wird die Einstellung bestätigt. Bei der Bestätigung ertönt ein kurzer Piepton.
- ▶ Wenn der Einsatz mit einem externen Timer gewählt wird, erscheint "-A" auf dem Display.
- ▶ Wenn der Einsatz mit einem internen Timer gewählt wird, erscheint "-H" auf dem Display.

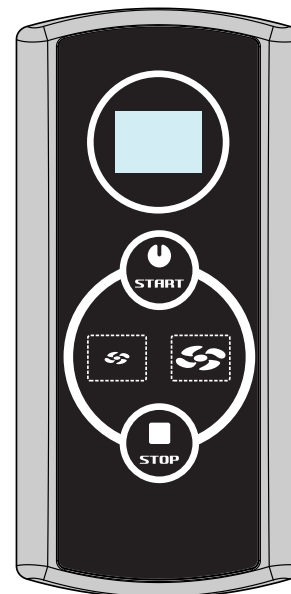

Achtung

Zum Unterbrechen der Einstellung kann die Taste "Stop" gedrückt werden.

Wenn 30 Sekunden lang keine Einstellung erfolgt, kehrt die Bedienung in die Ausgangssituation zurück.

Beim Einsatz eines externen Timers oder Münzautomaten muss die Besonnungszeit auf 0 Minuten eingestellt werden.

Bedienung in Verbindung mit einem externen Timer oder Münzautomat:

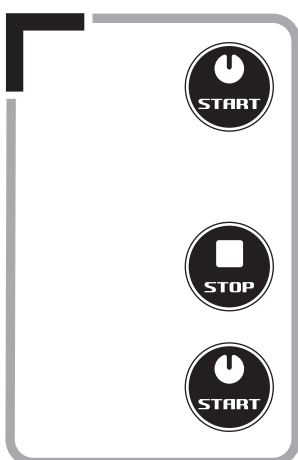

- ▶ Wenn ein externer Timer oder ein Münzautomat angeschlossen ist, wird das Gerät automatisch in Betrieb gesetzt.
- ▶ Wenn Sie 1 Mal die Taste "Stop" drücken, wird das Gerät in den Pausen-Modus gesetzt. Wenn die Taste "Stop" mehrmals gedrückt wird, bleibt das Gerät im Pausen-Modus. Das Gerät stoppt erst nach Ablauf der Besonnungszeit.
- ▶ Wenn das Gerät im Pausen-Modus steht, kann es mittels der Taste "Start" wieder in Betrieb gesetzt werden.

Achtung

Die Besonnungszeit nimmt zu.

Bedienung ohne Einsatz eines externen Timers oder Münzautomaten:

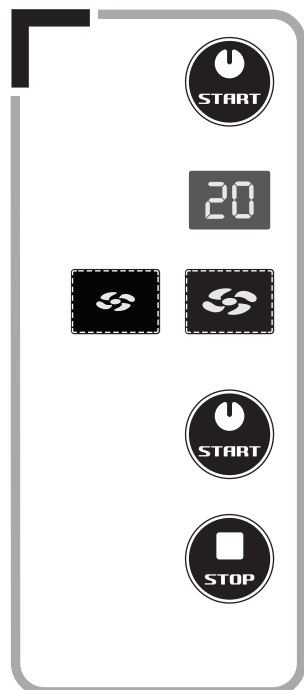

- ▶ Wenn Sie 1 Mal die Taste "Start" drücken, kann die Besonnungszeit gesenkt werden.
- ▶ Auf dem Display erscheint blinkend die eingestellte maximale Besonnungszeit.
- ▶ Mit den Tasten "Körperkühlung aus und ein" kann die Besonnungszeit gesenkt bzw. erhöht werden.
- ▶ Durch Drücken der Taste "Start" kann das Gerät in Betrieb gesetzt werden.
- ▶ Wenn beim Sonnen 1 Mal die Taste "Stopp" gedrückt wird, wird das Gerät in den Pausen-Modus gesetzt. Röhren und Kühlung schalten ab. Die Besonnungszeit läuft weiter ab. Die Besonnung kann jederzeit fortgesetzt werden; zu diesem Zweck muss wieder die Taste "Start" gedrückt werden.
Wird nochmals die „Stop“ Taste gedrückt, schaltet das Gerät auf „Stand-by“. Die Besonnung ist jetzt abgeschlossen.

Sonstige Bedienfunktionen:

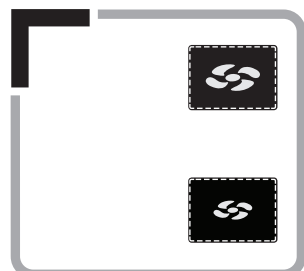

- ▶ Mit der Taste "Körperkühlung ein" kann die Körperkühlung eingeschaltet werden.
- ▶ Mit der Taste "Körperkühlung aus" kann die Körperkühlung ausgeschaltet werden.

Störungsmeldungen:

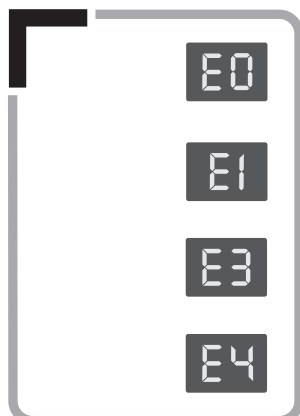

- ▶ Fehlermeldung!
Bedienteil unbekannt.
- ▶ Fehlermeldung!
Interner Timer ist defekt.
- ▶ Fehlermeldung!
Kommunikationsstörung zwischen Bedien- und Schaltteil.
- ▶ Fehlermeldung!
Kommunikationsstörung Schaltteil.

Achtung

Bei einer Fehlermeldung erklingen Pieptöne. Wenn eine der oben stehenden Fehlermeldungen auf Ihrem Display erscheint, benutzen Sie das Gerät bitte nicht mehr und ziehen Sie den Stecker aus der Steckdose. Nehmen Sie Kontakt mit Ihrem Händler auf.

Ablesen der Stundenzähler:

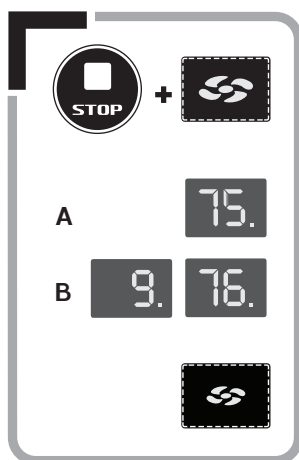

▶ Zum Ablesen der Stundenzähler müssen die Tasten "Stopp" und "Körperkühlung stärker" 3 Sek. lang gleichzeitig gedrückt werden.

▶ Zeitangabe x 10 = Brennstunden der Lämpchen
Beispiel:

- A. 759 Stunden werden als 75. angezeigt
- B. 9760 wird in 1-Sekunden-Intervallen als: 9. - 76. - 9. - 76. angezeigt

▶ Wenn Sie die Taste "Körperkühlung schwächer" 10 Sekunden lang drücken, wird der Stundenzähler wieder auf 0 Stunden gesetzt.

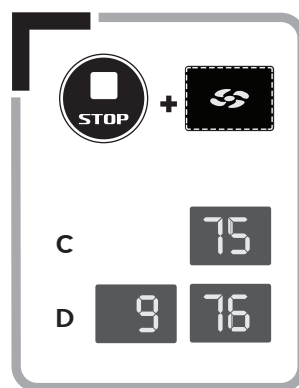

▶ Der Stundenzähler für das ganze Gerät gibt die Gesamtanzahl Stunden an, d.h. auch die Lüftungszeit. Wenn Sie die Tasten "Stopp und Körperkühlung schwächer" 3 Sekunden lang gleichzeitig drücken, können Sie den Stundenzähler ablesen.

▶ Zeitangabe x 10 = Brennstunden der Lämpchen
Beispiel:

- C. 759 Stunden werden als 75 angezeigt
- D. 9760 wird in 1-Sekunden-Intervallen als: 9 - 76 - 9 - 76 angezeigt

Achtung

Dieser Stundenzähler kann nicht auf "0" gesetzt werden.

Garantie

Unsere Bräunungsgeräte werden mit größter Sorgfalt hergestellt und sind von hervorragender Qualität. Alle Hapro ProLine Geräte entsprechen den internationalen IEC/EN-Normierungen. Wir gewähren eine Fabrikgarantie von 1 Jahr.

Darum gewähren wir Ihnen auf dieses Lumina Bräunungsgerät, vom Zeitpunkt des Ankaufs an, 1 Jahr Garantie. Innerhalb des Garantiezeitraumes

werden alle Störungen als Folge von Material- und/oder Herstellungsfehlern, kostenlos repariert.

Um die Garantie in Anspruch nehmen zu können nehmen Sie bitte, mit der ursprünglichen Rechnung, Kontakt mit Ihrem Lumina Händler auf. Bei Geräten, bei denen die Rechnung verändert oder unlesbar gemacht wurde, verfällt die Garantie.

Diese Garantiebestimmungen entbinden, im Bezug auf Garantieverpflichtungen des Fabrikanten und seiner Handelspartner gegenüber dem Konsumenten, nicht die nationalen Bestimmungen.

Von der Garantie ausgeschlossen sind

Geräte, bei denen die Typen- oder Seriennummer oder sonstige Erkennungsmerkmale entfernt, beschädigt oder verändert wurden.

Lampen und Acrylglascheiben.

Schäden die als Folge unsachgemäßer Benutzung,

Gewalt bei Benutzung oder Transport und mangelnder Pflege des Gerätes entstanden sind.

Schäden als Folge der Benutzung von nicht originalen und/oder mangelhaften Ersatzteilen.

Schäden als Folge von Reparaturen, die von einem

durch Hapro nicht anerkannten Betrieb ausgeführt wurden.

Schäden als Folge von Feuer, Blitzschlag, Erdbeben oder anderer Naturgewalten.

Hersteller

Hapro International b.v.
 Fleerbosseweg 33
 4420 AC Kapelle, Niederlande
 www.hapro.com

Produktidentifizierung

Produkt: Bräunungsgerät
 Model: Hapro Proline
 Typ: 28 V
 28 V Intensive

Dieses Dokument ist für alle oben erwähnten Arten
 gültig die produziert wurden vom 06/02/2009.

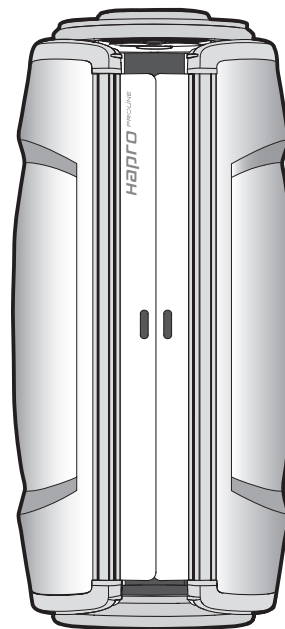
**Konformitätserklärung**

Die Produkte sind konform mit den Richtlinien 89/336/EC und 2006/95/EC (über Niederspannung) der Europäischen Gemeinschaft.

Prüfungen, elektromagnetische Verträglichkeit

Ausgeführt von: Hapro Laboratory
 Fleerbosseweg 33
 4420 AC Kapelle, Niederlande
 Zugrunde liegende Normen: EN 61000-6-3:2001; EN 55022:1998;
 EN 61000-6-1:2001
 EMV-Zertifikatsnr.: 2121039.0551

Prüfungen, Richtlinie über Niederspannung

Ausgeführt von: Hapro Laboratory
 Fleerbosseweg 33
 4420 AC Kapelle, Niederlande
 Zugrunde liegende Normen: EN 50366:2003; EN 60335-1:2007;
 EN 60335-2-27:2003

**Vertreter**

Name: D. C. van de Linde
 Funktion: Geschäftsführer
 Datum: 06/02/2009
 Unterschrift:

Inhoud

Lees dit eerst	26
Gouden regels voor verstandig zonnen in het bruiningsapparaat . . .	27
Bruiningstabel	28
Bediening	29
Garantie	32
Conformiteitsverklaring	33
Stuklijst	55
Montage bruiningsapparaat	56
Demonteren van de acrylplaat	70
Technische gegevens	72
Informatie over de lampen	73
Afmetingen	73
Electrische schema's	74

Gefeliciteerd met de aankoop van uw Hapro zonnebank. Uw nieuwe zonnebank is gemaakt met de grootst mogelijke zorg en bestaat uit kwalitatief hoogstaande onderdelen. Alle Hapro zonnebanken zijn ontwikkeld en afgestemd om u een zo mooi mogelijke gebruinde teint te bezorgen.

Lees dit eerst

Alle zaken mbt opbouw, instructies en overige vermeldingen in deze handleiding dienen correct en volledig te worden uitgevoerd. Indien dit niet correct of volledig gebeurt, kan geen aanspraak gemaakt worden op enige productgarantie of aansprakelijkheid vanuit leverancierszijde. Indien er onduidelijkheid is of het vermelde goed en volledig uitgevoerd is, dient u contact op te nemen met de leverancier van de zonnebank.

- 1 Mocht er iets aan uw toestel mankeren, neemt u dan contact op met uw dealer.
- 2 Plaats het toestel niet in vochtige ruimtes.
- 3 Zorg ervoor dat het toestel correct afgezekerd is. Het toestel mag alleen via een aardlekschakelaar van 0,03A aangesloten worden.
- 4 Bij het schoonmaken van het toestel moet deze spanningsloos gesteld worden. Alle niet beschreven werkzaamheden moeten worden uitgevoerd door een vakbekwame elektromonteur. Elektrische componenten niet vochtig reinigen.
- 5 Zorg er voor dat de hemel, indien geopend, de muur niet raakt i.v.m. beschadigingen
- 6 Vermijd contact van scherpe voorwerpen met de acrylplaat.
- 7 Het toestel mag niet gebruikt worden indien:
 - de gebruiker geen beschermende UV-bril draagt;
 - een acrylplaat afwezig is;
 - de ventilatie van het toestel niet optimaal kan functioneren;
 - de timer defect is;
 - de temperatuur in de cabine 30°C of meer is.
- 8 Vervang de acrylplaten na elke 1200 branduren voor optimale effectiviteit van het toestel.
- 9 Vervang, voor een optimale effectiviteit, de lagedruklampen zoals door de fabrikant aangegeven.
- 10 Voer uw gebruikte lampen af op de wettelijk voorgeschreven manier.
- 11 Let op: Voor het reinigen van de acrylplaat mag alleen speciale acrylreiniger gebruikt worden. Nooit reinigers gebruiken die alcohol bevatten, deze kunnen de acrylplaat beschadigen.
- 12 Het UV-type van uw bruiningsapparaat staat vermeld op het typeplaatje.
- 13 Ultraviolette straling van de zon of UV apparaten kan huid of oogbeschadigingen veroorzaken. Deze biologische effecten zijn afhankelijk van de kwaliteit en de kwantiteit van de straling evenals van de huid- en ooggevoeligheid van het individu.
- 14 De huid kan verbranden na buitensporige blootstelling. Buitensporig herhaalde blootstelling aan ultraviolette straling van de zon of UV apparaten kan leiden tot vroegtijdige veroudering van de huid evenals verhoogd risico op het ontstaan van huidtumoren.
- 15 Blootstelling van het onbeschermd oog aan UV-straling kan leiden tot oppervlakte ontstekingen. Langdurige blootstelling (na bijvoorbeeld een staaroperatie) kan leiden tot schade aan het netvlies. Veelvuldige blootstelling van het onbeschermd oog aan UV-straling kan staar tot gevolg hebben.
- 16 Om ongelukken te voorkomen moet het netsnoer als dit beschadigd is, vervangen worden door de fabrikant, haar service agent of een gelijkwaardige gekwalificeerde persoon.
- 17 Verwisselen van lampen; verwijder de lamp door deze een kwartslag naar links te draaien. Lampen plaatsen gaat in de omgekeerde volgorde.
- 18 Als het toestel geïnstalleerd wordt, neem dan goed de voorgeschreven minimale afstanden in acht, zoals voorgeschreven in het hoofdstuk Afmetingen / Opstelling.
- 19 Houd toezicht op kinderen zodat zij niet met het bruiningsapparaat spelen.
- 20 Niet-gebruikers, met name kinderen, niet aanwezig mogen zijn als het apparaat in bedrijf is.

Let op

Kijk in de bijgaande bruiningstabel voor de geadviseerde bruiningstijden.

Reparaties mogen alleen door gekwalificeerd personeel gedaan worden.

Bij onderhoud en reparatie van het toestel dient altijd de voedingsspanning losgekoppeld.

Gouden regels voor verstandig zonnen in een bruiningsapparaat

De ondergenoemde punten bevatten informatie overeenkomstig de Europese regels met betrekking tot het bruinen met behulp van bruiningstoestellen.

- 1 Neem voordat uw klant gaat bruinen in een bruiningsapparaat eerst de bruiningstabel die u in dit boekje tegenkomt grondig door en volg de adviezen op.
- 2 Deze zonnebank is niet bedoeld voor gebruik door:
 - Personen met een verminderd zintuiglijk-, mentaal- en /of geestelijk vermogen
 - Personen zonder kennis of ervaring, behalve zij die onder toezicht staan van, of instructie gehad hebben over het gebruik van de zonnebank door een persoon verantwoordelijk voor hun veiligheid.
- 3 Zonnebanken dienen niet gebruikt te worden door:
 - Personen waarbij de huid verbrand zonder aan de zon te zijn blootgesteld.
 - Personen wiens huid reeds door zon of zonnebank verbrand is.
 - Personen jonger dan 18 jaar.
 - Personen waarbij huidkanker of voortekenen hiervan zijn geconstateerd.
 - Personen zonder medisch advies, waarbij binnen 48 uur na het eerste zonnebad onverwachte effecten zoals jeuk zijn geconstateerd.
 - Personen die snel sproetjes ontwikkelen.
 - Personen die van nature roodharig zijn.
 - Personen met abnormale verkleuringen op de huid.
 - Personen met meer dan 16 moedervlekken (van 2 mm of groter) op het lichaam.
 - Personen met atypische moedervlekken (gedefinieerd als asymmetrische moedervlekken van meer dan 5 mm in doorsnede met variabele pigmentatie en onregelmatige randen; bij twijfel medisch advies inwinnen).
 - Ga naar de dokter als u last blijft houden van bultjes of pijnlijke plekken op de huid of als er veranderingen in pigmentvlekken optreden.
 - Personen met een familiegeschiedenis van melanomen.
 - Personen die onder doktersbehandeling staan voor ziekten die verband houden met lichtgevoeligheid en/of lichtgevoelige medicatie krijgen.
 - Personen die gemakkelijk verbranden als ze worden blootgesteld aan de zon of een geschiedenis hebben van frequente, ernstige roodverbrande huid tijdens hun jeugd.
 - Personen die helemaal niet kleuren of wel kleuren zonder te verbranden als ze worden blootgesteld aan de zon.
- 4 Zorg dat uw klanten na het eerste zonnebad een rustdag nemen. Doen zich geen ongewenste huidreacties voor, dan kunnen zij de kuur vervolgen.
- 5 Draag er zorg voor, dat uw klanten niet meer dan eenmaal per dag bruinen. Maak hierbij geen onderscheid tussen binnen en buiten zonnen, de huid doet dit ook niet.
- 6 In sommige medicijnen en schoonheidsproducten komen stoffen voor die, in combinatie met zonnebaden, ongewenste reacties kunnen oproepen. Ook andere stoffen hebben soms een soortgelijk effect. Hieronder treft u een opsomming aan van een aantal stoffen die kunnen reageren met UV-stralen:
 - Sulfonamide - in diverse geneesmiddelen waaronder antibiotica
 - Tetracyclines - in antibiotica, anti-acnémiddelen
 - Nalidexinezeer - in geneesmiddelen tegen infecties aan de urinewegen
 - Chloorthiazide - Plaspillen
 - Sulfonylureum - in geneesmiddelen tegen suikerziekte
 - Phenothiazinen - in geneesmiddelen tegen stress
 - Triacetyldiphenylisatine - in laxeremiddelen
 - Psoralenen - in bruiningversnellers
 - Para-aminobenzoëzuur (PABA) - in anti-zonnebrandmiddelen
 - Musk ambrette, Muskolie - in parfums
 - Witmakers - in wasmiddelen
 - Eosine - in kleurstoffen
 - Gehalogeneerd salicylanilide - in schimmelwerende stoffen
- 7 Cosmetische producten - parfums en make-up - kunnen in combinatie met ultraviolet licht een huidreactie veroorzaken. Zorg er daarom voor dat uw klanten een schone huid hebben als zij gaan zonnebaden. Sommige middelen dringen diep in de huid door. Zorg er daarom voor dat uw klanten hun huid een paar uur voor elk zonnebad grondig reinigen en bij voorkeur een dag van te voren, helemaal geen make-up gebruiken. Laat uw klanten hun si-eraden verwijderen, voordat uw klanten gaan zonnen.
- 8 Zorg ervoor dat uw klanten geen anti-zonnebrandcrème, -olie of zelfbruinend middel onder het bruiningsapparaat gebruiken. Deze producten bevatten stoffen die de bruiningstijden beïnvloeden en de voorgeschreven tijden onbetrouwbaar maken. Zorg er tevens voor dat uw klanten geen gebruik maken van bruiningspillen in combinatie met een zonnebankkuur of het zonnen buiten. De combinatie van gebruik van bruiningspillen en blootstelling aan UV-licht kan de kans op huidirritatie en zonnebrand vergroten.
- 9 Als de huid enige tijd na het zonnebad rood en strak wordt, heeft deze waarschijnlijk zon-
nebrand opgelopen. Wacht een week met een volgend zonnebad, tot dit over is, controleer het kuurplan en zorg dat uw klanten korter zonnen. Levert het bruinen ongewenste reacties op die u niet kunt verklaren, zorg dan dat uw klanten stoppen met de kuur. Adviseer uw klant, contact op te nemen met hun arts, als de klachten niet binnen korte tijd verdwijnen.
- 10 Draag er zorg voor dat uw klanten hun ogen altijd met de meegeleverde beschermbril beschermen. UV-licht dat rechtstreeks de ogen binnendringt kan de oorzaak zijn van oogandoeningen (sneeuwblindheid, lasogen of staar). Contactlenzen en zonnebrillen zijn niet toegestaan als vervanging van zonnebankbrilletjes.
- 11 Verminder de bruiningstijd met 20 % tijdens de eerste 50 branduren van de lampen. Gedurende deze 50 branduren geeft de lamp niet de normale 100 % energie, maar 120 %. Na de eerste 50 branduren leveren de lampen gedurende ruim 450 uur het normale vermogen van 95 tot 100 %.
- 12 Bescherm gevoelige huiddelen, zoals littekens, tatoeages en genitaliën tegen blootstelling aan ultraviolette straling.
- 13 In geval van een uitgesproken gevoeligheid of allergische reactie op ultraviolette straling, raden wij u aan medisch advies in te winnen voordat u de zonnebank gebruikt.

Let op

Als uw klanten medicijnen gebruiken, vraag hen dan eerst overleg te plegen met hun arts, voordat zij een bruiningskuur beginnen.

Bruiningstabel

Huid type Bruinings effect Zonnebrand (gevoelig voor zonlicht)		Lichte huidkleur	Licht tot getinte huidskleur	Donkere huidkleur
		Wordt langzaam bruin	Wordt snel bruin	Snelle bruining
		Meestal	Zelden	Zelden
<p>Alle Lampen zijn:</p> <p>0,3 W/m² + UV Type 3</p> <p>Vermelde tijden zijn alleen van toepassing voor de gespecificeerde lampen, zie type plaatje.</p> <p>Voor vervanging van de UV-lampen zie type plaatje.</p>	1e sessie (minuten)	5	5	5
	2e sessie (minuten)	6	7	7
	3e sessie (minuten)	7	8	9
	4e sessie (minuten)	8	10	12
	5e sessie (minuten)	9	11	14
	6e sessie (minuten)	10	13	16
	7e sessie (minuten)	11	14	18
	8e sessie (minuten)	12	15	20
	9e sessie (minuten)	12	17	22
	10e sessie (minuten)	13	19	25
Maximale aantal bruiningssessies per jaar		60 (15KJ-m ²)	43 (15KJ-m ²)	33 (15KJ-m ²)



Waarschuwing

Houd 48 uur rust tussen de eerste en tweede sessie

Bediening

Standaard staat het apparaat ingesteld voor gebruik met een externe timer of muntautomaat. Indien het apparaat zonder externe timer of muntautomaat, dus met interne timer moet functioneren, dient de des gewenste bezonningsstijd ingesteld te worden volgens onderstaande procedure.

Algemeen

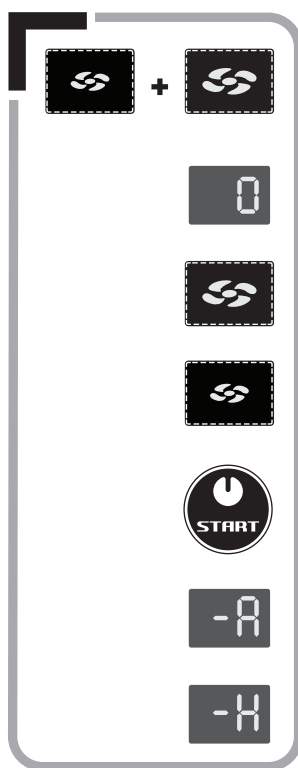

- ▶ Houdt de knoppen "lichaamskoeling uit" en "lichaamskoeling aan" 10 seconden gelijktijdig ingedrukt.
- ▶ Na 10 seconden geeft het display "0" (de bezonningsstijd) aan.
- ▶ Door op de knop "lichaamskoeling aan" te drukken, kan de bezonningsstijd worden verhoogd (maximaal 30 minuten)
- ▶ Door op de knop "lichaamskoeling uit" te drukken, kan de bezonningsstijd worden verlaagd
- ▶ Door op de knop "start" te drukken wordt de instelling bevestigd. Tijdens bevestiging geeft de elektronica een korte pieptoon.
- ▶ Indien er gekozen is voor gebruik met een externe timer geeft het display "-A" aan.
- ▶ Indien er gekozen is voor gebruik met een interne timer geeft het display "-H" aan.

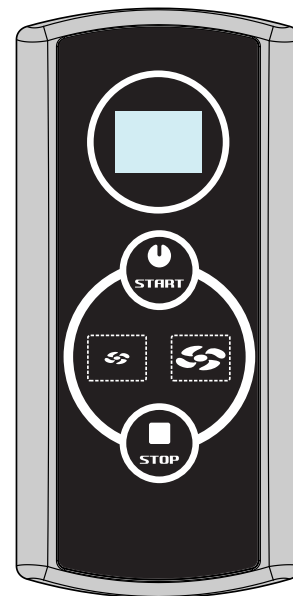

Let op

Indien het instellen afgebroken dient te worden kan dit door de knop "stop" in te drukken.

Indien voor een periode van 30 seconden geen instelling wordt meegegeven zal de bediening terugvallen naar de beginsituatie.

Bij gebruik van een externe timer of muntautomaat, dient de bezonningsstijd op 0 minuten ingesteld te staan.

Bediening in combinatie met een externe timer of muntautomaat:

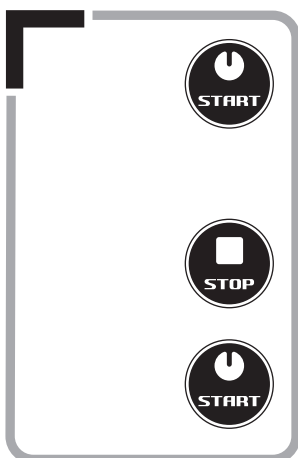

- ▶ Het apparaat wordt automatisch gestart indien er een externe timer of muntautomaat aanwezig is.
- ▶ Door 1 keer op de knop "stop" te drukken, vervalt het apparaat in pauze. Indien meerdere keren op de knop "stop" wordt gedrukt, blijft het apparaat in pauze staan. Het apparaat stopt pas indien de bezonningsstijd is verstreken.
- ▶ Indien het apparaat in pauze staat kan deze weer gestart worden d.m.v de knop "start".

Let op

De bezonningsstijd loopt op.

Bediening zonder gebruik van een externe timer of muntautomaat:



- ▶ Door 1 maal op de knop "start" te drukken kan de bezonningstijd lager worden ingesteld.
- ▶ Het display geeft knipperend de ingestelde maximale bezonningstijd aan.
- ▶ Met de knoppen "lichaamskoeling uit en aan" kan de bezonningstijd worden verlaagd en verhoogd.
- ▶ Door op de knop "start" te drukken kan het apparaat worden gestart.
- ▶ Indien tijdens het zonnen 1 keer de knop "stop" wordt ingedrukt, vervalt het apparaat in pauze. De lampen en ventilatie gaan uit. De bezonningstijd loopt verder af. Op ieder moment kan de bezonningssessie worden hervat door weer op de knop "start" te drukken.

Indien nu een tweede keer op de knop "stop" gedrukt wordt, gaat het apparaat op stand-by. De bezonningssessie is nu voorbij.

Overige bedieningsfuncties:

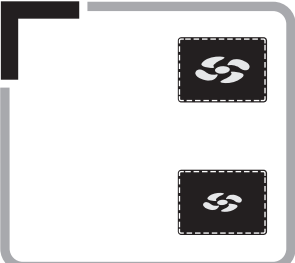

- ▶ Met de knop "lichaamskoeling aan" kan men de lichaamskoeling aan zetten.
- ▶ Met de knop "lichaamskoeling uit" kan men de lichaamskoeling uit zetten.

Storingmeldingen:

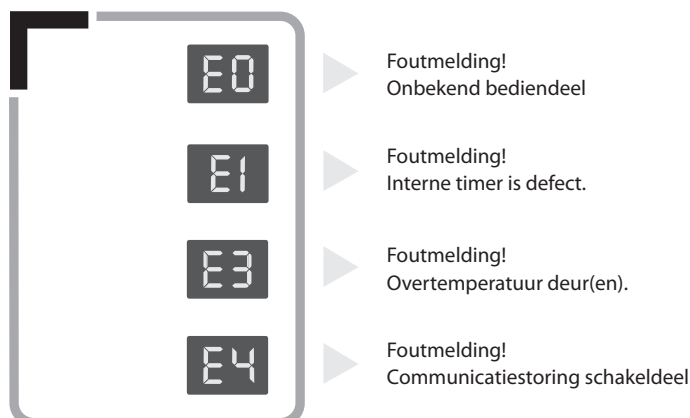

Let op

Indien een error melding wordt gegeven geeft de elektronica pieptonen. Indien u een van bovenstaande foutmeldingen op uw display krijgt, dient u het apparaat niet meer te gebruiken en de stekker uit het stopcontact te halen. Neem contact op met uw dealer.

Uitlezen van de urentellers:

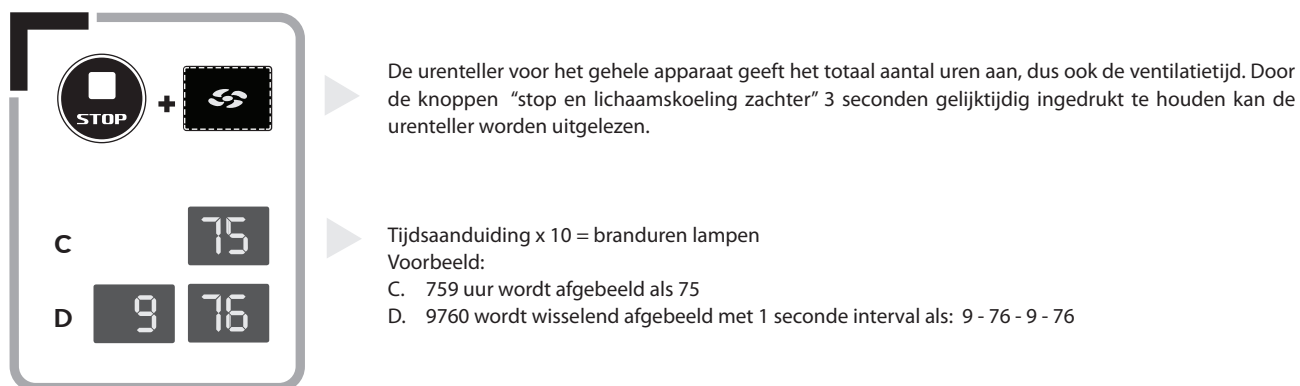
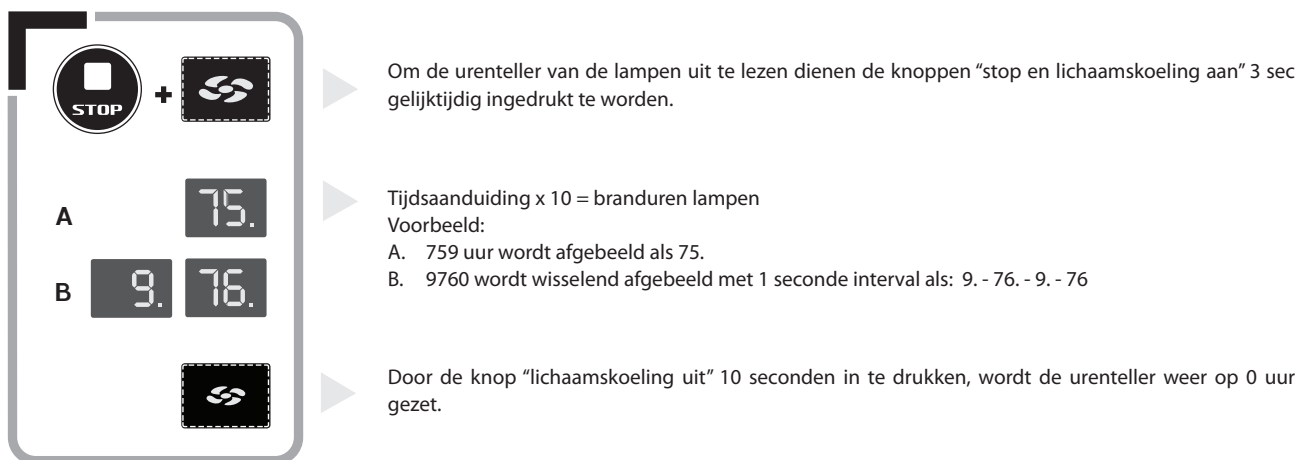

Let op

Deze urenteller is niet op "0" te zetten.

Garantie

Onze bruiningsapparaten worden met uiterste zorg gefabriceerd en zijn van uitstekende kwaliteit. Alle Hapro Proline bruiningstoestellen worden geproduceerd conform de internationale IEC/EN normeringen. Wij verstrekken een fabrieksgarantie van 1 jaar.

Op uw nieuwe zonnepaneel heeft u een fabrieksgarantie van 1 jaar, welke in gaat op de datum van

installatie. Binnen de garantietermijn worden alle storingen als gevolg van materiaal- en of fabriekgefouten kosteloos gerepareerd. Voor garantie-zaken kunt u contact opnemen met uw dealer.

Om aanspraak te maken op de garantie dient u de originele factuur te overleggen. Indien de factuur op enigerlei wijze is veranderd of onleesbaar gemaakt, komt de garantie te vervallen.

Deze garantievoorwaarden zijn ondergeschikt aan de nationale regels met betrekking tot de garantie bepaling van producten.

Van garantie zijn uitgesloten

Apparaten waarvan het type-, serienummer en/of andere identificatiegegevens zijn verwijderd, beschadigd of gewijzigd.

Lampen en acrylplaten.

Schade ten gevolge van oneigenlijk gebruik, ruwe

behandeling of ruw transport en tekortkomingen in onderhoud.

Schade ten gevolge van toepassing van niet-originele of ondegdelijke accessoires.

Schade tengevolge van reparaties, installatie en

montage door een niet door Hapro erkende reparateur.

Schades veroorzaakt door vuur, bliksem, aardbeving, of andere natuurrampen.

Producent

Hapro International b.v.
 Fleerbosseweg 33
 4420 AC Kapelle, Nederland
 www.hapro.com

Product identificatie

Product: Bruiningsapparaat
 Model: Hapro Proline
 Type: 28 V
 28 V Intensive

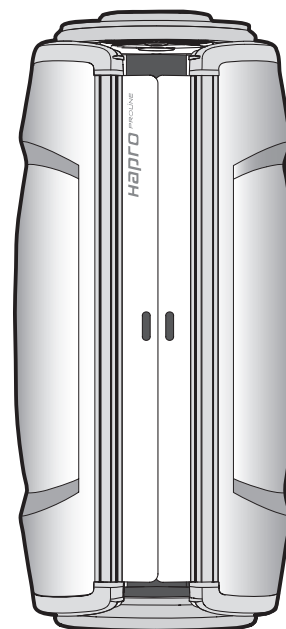

Dit document geldt voor alle bovenstaande typen geproduceerd vanaf 06/02/2009.

Conformiteitsverklaring

De producten zijn in overeenstemming met de Richtlijn 89/336/EC van de Europese Gemeenschap en met de Laagspanning Richtlijn 2006/95/EC van de Europese Gemeenschap.

Test, Electro-Magnetische Compatibiliteit

Uitgevoerd door: Hapro Laboratory
 Fleerbosseweg 33
 4420 AC Kapelle, Nederland
 Gebruikte standaarden: EN 61000-6-3:2001; EN 55022:1998;
 EN 61000-6-1:2001
 EMC Certificaat nummer.: 2121039.0551

Test, Laagspanning richtlijn

Uitgevoerd door: Hapro Laboratory
 Fleerbosseweg 33
 4420 AC Kapelle, Nederland
 Gebruikte standaarden: EN 50366:2003; EN 60335-1:2007;
 EN 60335-2-27:2003



Vertegenwoordigend

Naam: D.C. van de Linde
 Functie: Algemeen directeur
 Datum: 06/02/2009
 Handtekening:

Tables des matières

A lire préalablement	36
Règles d'or pour un bronzage raisonnable dans l'unité de bronzage . . .	37
Tableau de bronzage	38
Utilisation	39
Garantie	42
Déclaration de conformité	43
Liste des matériaux	55
Assemblage de l' unité de bronzage	56
Démontage/ nettoyer de la plaque acrylique du ba	70
Données techniques	72
Information sur les lampes	72
Alignement / Dimensions	73
Schéma électrique	74

Nous vous félicitons pour l'achat de votre banc solaire Hapro. Votre nouveau banc solaire a été fabriqué avec le plus grand soin et se compose d'éléments de la plus haute qualité. Tous les bancs solaires Hapro sont développés et mis au point pour vous procurer un teint hâlé magnifique.

A lire préalablement

Vous devez vous conformer rigoureusement et intégralement à tout ce qui concerne le montage, les instructions et autres détails contenus dans ce manuel. Faute de cela, le droit de garantie du produit comme la responsabilité du fournisseur seront annulés. S'il subsiste un doute, bien que vous ayez rigoureusement suivi les instructions figurant dans le manuel, vous devez contacter le fournisseur du banc solaire.

- 1 Prenez immédiatement contact avec votre revendeur agréé Hapro si l'unité ne fonctionne pas comme décrite dans ce manuel.
- 2 Ne faites pas fonctionner cette unité dans un endroit humide.
- 3 Assurez-vous toujours que les fusibles sont capables de supporter la charge. Cette unité doit être protégée par un interrupteur de court-circuit à la masse (GFCl) ou 0,03A.
- 4 Débranchez toujours la prise de courant de l'unité lorsque vous entretenez ou nettoyez la structure intérieure de la cabine. Tout entretien dont la procédure n'est pas décrite dans le présent manuel ne devrait être effectué que par un électricien qualifié. N'utilisez en aucun cas des produits à base d'alcool qui pourraient détériorer la plaque.
- 5 Assurez vous que le plafonnier n'entre pas en contact avec le mur lorsqu'il est ouvert.
- 6 Evitez que la plaque acrylique n'entre en contact avec des objets tranchants.
- 7 L'appareil ne peut être utilisé si :
 - l'utilisateur ne porte pas de lunettes de protection contre les UV;
 - il manque un panneau acrylique;
 - la ventilation de l'appareil ne fonctionne pas de manière optimale;
 - la minuterie est défectueuse;
 - la température à l'intérieur de la cabine est égale ou supérieure à 30° C.
- 8 Remplacez les plaques acryliques toutes les 1200 heures de service pour garantir une efficacité optimale de l'appareil.
- 9 Remplacez les tubes basse pression comme indiqué par le fabricant, pour garantir une efficacité optimale.
- 10 Jetez les lampes usagées en respectant les prescriptions légales en la matière.
- 11 Remarque : pour le nettoyage de la plaque acrylique, n'utiliser qu'un nettoyant spécial pour acrylique. Ne jamais employer de produits nettoyants à base d'alcool, ceux-ci pouvant endommager la plaque acrylique.
- 12 Le niveau UV de votre appareil de bronzage est mentionné sur l'étiquette de spécifications.
- 13 La radiation UV du soleil ou des bancs solaires peut causer des dommages des yeux et de la peau. Les effets biologiques dépendent de la qualité et de la quantité de la radiation aussi que de la sensibilité de la peau et des yeux de l'individu.
- 14 La peau peut hâler après une exposition excessive. Cet excès de radiation peut mener à un vieillissement de la peau aussi qu'au risque élevé sur la formation des tumeurs de la peau.
- 15 L'œil exposé peut développer une inflammation et parfois - p.e. après une opération à cause de la cataracte - on peut constater une dégradation de la rétine. Une cataracte peut se former après des expositions excessives.
- 16 Si le cordon d'alimentation est endommagé, il doit être remplacé par le fabricant ou une personne qualifiée, afin d'éviter tout danger.
- 17 Remplacement des lampes; tourner la lampe d'un quart de tour vers la gauche pour l'enlever. Suivre ces instructions en ordre inverse pour le placement des lampes.
- 18 Lors de l'installation de l'appareil, veiller à prendre en compte les distances minimales recommandées, indiquées dans le chapitre Dimensions / Mise en place.
- 19 Les enfants doivent être surveillés pour être certain qu'ils ne jouent pas avec l'appareil de bronzage.
- 20 Non utilisateurs, en particulier les enfants, ne peuvent se trouver à proximité de l'appareil en cas de fonctionnement.

Remarque

Consultez la table de bronzage pour les temps de bronzage conseillés.

Les réparations ne peuvent être effectuées que par du personnel qualifié.

D'entretien ou de réparation de l'appareil, la tension d'alimentation doit être systématiquement débranchée.

Règles d'or pour un bronzage raisonnable

Ces règles sont en accord avec les règlements européens relatifs à une utilisation sûre des installations de bronzage. Nous vous conseillons d'informer vos clients de ces règles.

- 1 Avant que votre client se bronze sous un appareil de bronzage, lisez attentivement le tableau de bronzage que vous trouverez dans ce livret et suivez les conseils donnés.
- 2 Ce banc solaire ne convient pas aux utilisations suivantes :
 - Personnes ayant une capacité sensorielle et/ou mentale diminuée
 - Personnes manquant d'informations ou d'expérience concernant les bancs solaires, hormis les personnes encadrées ou ayant reçu des instructions en relation avec l'utilisation du banc solaire d'une personne assumant entièrement la responsabilité de sa sécurité.
- 3 Les bancs solaires ne conviennent pas aux utilisations suivantes
 - Personnes dont la peau est sensible aux brûlures même en l'absence d'exposition solaire
 - Personnes dont la peau est déjà brûlée par le soleil ou a été brûlée sur un banc de bronzage
 - Personnes n'ayant pas atteint l'âge de 18 ans
 - Personnes diagnostiquées avec un cancer de la peau ou à un stade pré cancéreux
 - Personnes n'ayant pas consulté de médecin et qui présentent des symptômes subits comme des démangeaisons, 48 heures après avoir utilisé un banc solaire pour la première fois.
 - les personnes qui ont des taches de rousseur
 - les personnes qui ont une teinte naturelle de cheveux roux
 - les personnes présentant des taches décolorées anormales sur la peau
 - les personnes ayant plus de 16 grains de beauté (de 2 mm ou plus) sur le corps
 - les personnes présentant des grains de beauté atypiques (définis comme des grains de beauté asymétriques supérieurs à 5 mm de diamètre, et présentant une pigmentation variable et des bords irréguliers ; en cas de doute, demandez conseil à votre médecin)
 - Consultez un médecin en cas de présence de grosseur ou d'irritation persistante sur la peau ou en cas de modification au niveau de la pigmentation des grains de beauté.
 - les personnes avec des antécédents de mélanome dans la famille
 - les personnes suivies par un médecin pour des maladies liées à la photosensibilité et/ou qui prennent des médicaments pour ce genre de problème
 - les personnes qui ont facilement des coups de soleil lorsqu'elles sont exposées aux rayons de soleil, ou qui ont présenté des antécédents de coups de soleils fréquents et graves durant leur enfance
 - les personnes qui sont incapables de bronzer ou de bronzer sans être brûlées lorsqu'elles sont exposées aux rayons de soleil
- 4 Veillez à ce que vos clients prennent un jour de repos après leur premier bain de soleil. Si des réactions cutanées indésirables ne se présentent pas, ils pourront suivre la cure.
- 5 Veillez à ce que vos clients ne suivent pas plus d'une seule séance de bronzage par jour. Cette règle s'applique au bronzage sur installation solaire tout comme au bronzage à la lumière naturelle du soleil. Votre peau ne fait d'ailleurs aucune distinction entre les deux. Si l'on tient compte de l'exposition à la lumière naturelle du soleil.
- 6 Certains médicaments et produits de beauté contiennent des substances pouvant causer des réactions indésirables lorsqu'elles sont combinées à une exposition aux rayons UV. D'autres substances peuvent également parfois présenter des effets similaires. Voici une liste de substances susceptibles de provoquer des réactions en cas d'exposition à des rayons UV
 - Sulfamides - dans différents médicaments dont les antibiotiques
 - Tétracyclines - dans les antibiotiques, les préparations anti-acné
 - Acide nalidexine - dans les médicaments de traitement des infections des voies urinaires
 - Chlorothiazide - dans les diurétiques
 - Sulfonylurée - dans les médicaments contre le diabète
 - Phénothiazines - dans les médicaments anti-stress
 - Triacétyldiphenylisatine - dans les laxatifs
 - Psoralènes - dans les accélérateurs de bronzage
 - Cyclamates - dans les édulcorants
 - Acide para-aminobenzoïque (PABA)
 - dans les huiles/crèmes de protection solaire
 - Ambrette musc, huile musc - dans les parfums
 - Agents blanchissants - dans les poudres/liquides à lessiver
 - Éosine - dans les colorants
 - Salicylamide halogéné - dans les substances anti-fongiques
- 7 Lorsque combinés à une exposition aux rayons ultraviolets, les produits cosmétiques - parfums et maquillages, peuvent entraîner une réaction de la peau. Veillez à ce que vos clients aient la peau propre, lorsqu'ils prennent un bain de soleil. Certains produits pénètrent profondément dans la peau. Veillez à ce que vos clients nettoient à fond leur peau, quelques heures avant chaque bain de soleil. Le mieux c'est de ne pas utiliser de maquillage, un jour avant la séance de bronzage. Les clients doivent enlever leurs bijoux avant de se bronzer.
- 8 Veillez à ce que vos clients n'utilisent pas de crème / huile antisolaires, ou de produits solaires autobronzants sous l'appareil de bronzage. Ces produits contiennent des substances qui influencent les temps de bronzage et rendent dès lors les temps prévus peu fiables. Veillez, de plus, à ce que vos clients n'utilisent pas de pilules de bronzage en combinaison avec une cure de solarium ou des bains de soleil en plein air. La combinaison des pilules de bronzage et des rayons UV peut augmenter les risques d'irritation de la peau et de coups de soleil.
- 9 Si, après un bain de soleil, la peau est rouge et tendue, elle a sans doute eu un coup de soleil. Attendez une semaine que ces symptômes aient disparu avant de vous faire à nouveau bronzer, contrôlez le plan de la cure de bronzage de vos clients et veillez à ce que la séance de bronzage de vos clients soit plus courte. Si vos séances de bronzage donnent lieu à des réactions indésirables que vous ne pouvez expliquer, veillez à ce que vos clients arrêtent la cure de bronzage. Conseillez à votre client de consulter un médecin, si les troubles cutanés ne disparaissent pas en peu de temps.
- 10 Veillez à ce que vos clients protègent toujours leurs yeux avec des lunettes de soleil spéciales - même si vous avez vu des photos de personnes se faisant bronzer sans utiliser de lunettes protectrices. Les rayons UV qui pénètrent directement dans les yeux peuvent être à l'origine de troubles de la vue (cécité des neiges, conjonctivites actiniques ou cataractes). Les verres de contact et les lunettes de soleil ne remplacent pas les lunettes en verre anti-X.
- 11 Réduisez le temps de bronzage de 20% durant les 50 premières heures d'utilisation des (nouvelles) installations de bronzage. Au cours de ces 50 premières heures, les lampes n'émettent pas 100% d'énergie comme d'habitude mais bien 120% d'énergie. Après ces 50 premières heures, les lampes émettront la capacité normale, soit entre 95% et 100%.
- 12 Protégez les parties cutanées sensibles telles que cicatrices, tatouages, organes génitaux contre toute exposition.
- 13 En cas de sensibilité prononcée ou de réaction allergique aux rayons ultraviolets, nous vous recommandons de contacter votre médecin avant de vous exposer pour la première fois.

Attention

Si vos clients utilisent des médicaments, demandez-leur de contacter d'abord leur médecin pour lui demander s'ils sont bien autorisés à suivre une cure de bronzage.

Tableau de bronzage

Type de peau		peau à teint clair(II)	peau mixte(III)	peau à teint foncé (IV)
Effet de bronzage		brunit lentement	brunit vite	bronzage rapide
Crème solaire (sensible aux rayons solaires)		la plupart du temps	rarement	rarement
<p>Toutes les lampes sont: 0,3 W/m² + UV-Type 3</p> <p>Important Les temps mentionnés s'appliquent seulement aux lampes spécifiées, voir plaque signalétique derrière l'appareil. Regardez la plaque signalétique qui se trouve derrière l'appareil, si vous désirez remplacer les lampes.</p>	1e séance (min)	5	5	5
	2e séance (min)	6	7	7
	3e séance (min)	7	8	9
	4e séance (min)	8	10	12
	5e séance (min)	9	11	14
	6e séance (min)	10	13	16
	7e séance (min)	11	14	18
	8e séance (min)	12	15	20
	9e séance (min)	12	17	22
	10e séance (min)	13	19	25
Séances de bronzage maximales par an		60 (15KJ-m2)	43 (15KJ-m2)	33 (15KJ-m2)



Avertissement

Prenez 48 heures de repos entre la première et la deuxième séance.

Utilisation

Par défaut, l'appareil est réglé pour une utilisation avec minuterie externe ou poste à prépaiement. Si l'appareil doit fonctionner sans minuterie externe ou poste à prépaiement, à savoir avec une minuterie interne, les temps d'exposition doit être déterminé suivant la procédure décrite ci-après.

Généralités:

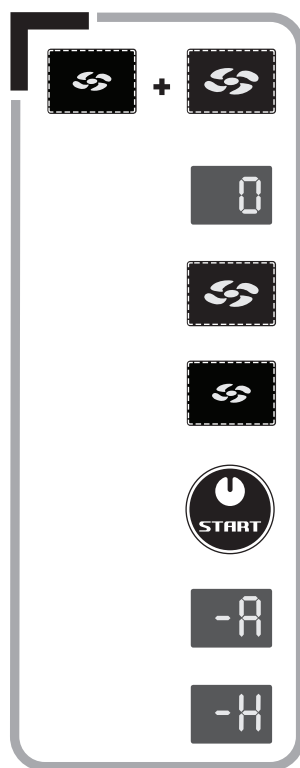

- ▶ Maintenez les boutons "ventilation corporelle éteint" et "ventilation corporelle allumé" simultanément enfoncés pendant 10 secondes.
- ▶ Après 10 secondes, l'écran d'affichage indique "0" (temps d'exposition).
- ▶ En appuyant sur le bouton "ventilation corporelle allumé", le temps d'exposition peut être augmenté (maximum 30 minutes).
- ▶ En appuyant sur le bouton "ventilation corporelle éteint", le temps d'exposition peut être réduit.
- ▶ En appuyant sur le bouton "start", le réglage est confirmé. Durant la confirmation, l'électronique fait entendre un bref bip.
- ▶ Si vous avez opté pour une utilisation avec minuterie externe, l'écran d'affichage indique "-A".
- ▶ Si vous avez opté pour une utilisation avec une minuterie interne, l'écran d'affichage indique "-H".

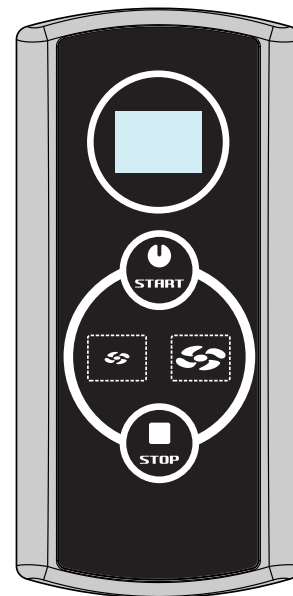

Remarque

Pour interrompre le réglage, appuyez sur le bouton "stop".

Si aucun réglage n'est introduit durant une période de 30 secondes, les commandes reviennent à la situation de départ.

Si vous utilisez une minuterie externe ou un poste à prépaiement, le temps d'exposition doit être réglé sur 0 minute.

Utilisation avec une minuterie externe ou un poste à prépaiement :

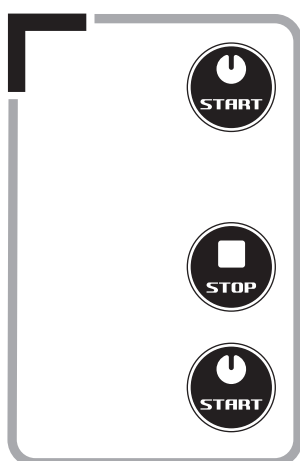

- ▶ S'il y a un timer externe ou une système des jetons la machine va se démarrer automatiquement.
- ▶ En appuyant 1 fois sur le bouton "stop", l'appareil se met en pause. Si vous appuyez plusieurs fois sur le bouton "stop", l'appareil reste en mode pause. L'appareil ne s'arrête qu'une fois le temps d'exposition écoulé.
- ▶ Si l'appareil est en pause, il peut être redémarré en appuyant sur le bouton "start".

Remarque

Le temps d'exposition continue à s'écouler.

Utilisation sans minuterie externe ou poste à prépaiement:

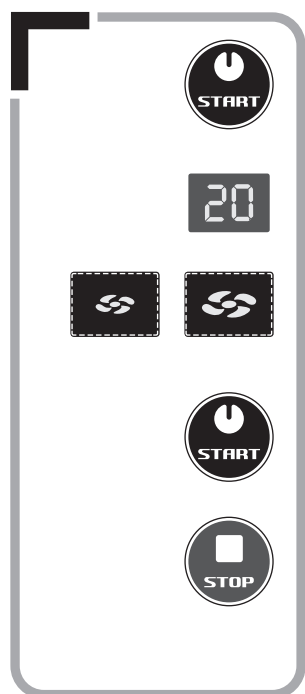

The diagram shows a control panel with the following elements from top to bottom: a circular 'START' button with a power symbol, a digital display showing '20', two square buttons with a fan icon (one solid, one dashed), another circular 'START' button with a power symbol, and a circular 'STOP' button with a square symbol.

- ▶ En appuyant 1 fois sur le bouton "start", le temps d'exposition peut être réduit.
- ▶ L'écran d'affichage fait clignoter le temps d'exposition maximal.
- ▶ A l'aide des boutons "ventilation corporelle éteint et allumé", le temps d'exposition peut être réduit ou augmenté.
- ▶ En appuyant sur le bouton "start", l'appareil peut être mis en marche.
- ▶ Si le bouton "stop" est enfoncé 1 fois durant la séance, l'appareil se met en pause. Les lumières et la ventilation vont s'étendre. Le temps d'exposition continue à s'écouler. La séance de bronzage peut reprendre à tout moment en appuyant à nouveau sur le bouton "start".

Si vous appuyez le bouton Stop un deuxième fois la machine va se mettre veille. La séance de bronzage est alors terminée.

Autres fonctions d'utilisation:



The diagram shows two square buttons with a fan icon, one solid and one dashed, representing the body ventilation controls.

- ▶ Le bouton "ventilation corporelle allumé" permet d'allumer la ventilation corporelle.
- ▶ Le bouton "ventilation corporelle éteint" permet d'éteindre la ventilation corporelle.

Messages de panne:

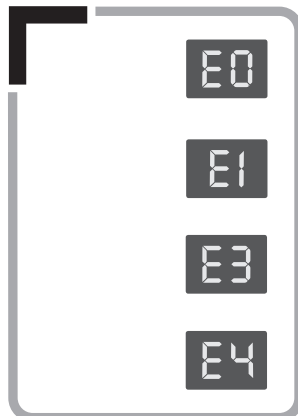

- ▶ Erreur!
Panneau de contrôle inconnu
- ▶ Erreur!
La minuterie interne est défectueuse.
- ▶ Erreur!
Panne de communication entre l'élément de commande et l'élément de connexion.
- ▶ Erreur!
Erreur de communication changer partie

Remarque

Lorsqu'un message d'erreur s'affiche, l'électronique fait entendre des bips. Lorsqu'un des messages d'erreur ci-dessus s'affiche sur votre écran d'affichage, vous ne devez plus utiliser l'appareil et débrancher sa prise de courant. Contactez ensuite votre revendeur.

Lecture des compteurs d'heures:

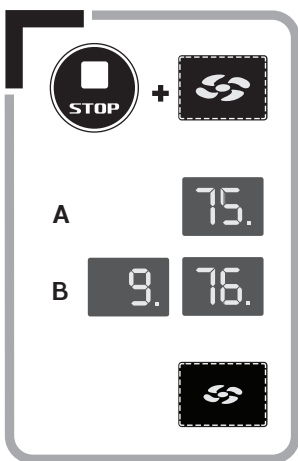

- ▶ Pour lire les compteurs d'heures d'utilisation des lampes, appuyez simultanément sur les boutons "stop et ventilation corporelle allumée" pendant 3 sec.
- ▶ Indication de temps x 10 = heures d'utilisation des lampes.
Exemple :
A. 759 heures sont indiquées par le chiffre 75.
B. 9760 heures sont indiquées alternativement à 1 seconde d'intervalle par: 9 - 76 - 9 - 76.
- ▶ En maintenant le bouton "ventilation corporelle éteint" enfoncé pendant 10 secondes, le compteur d'heures est remis à 0 heure.

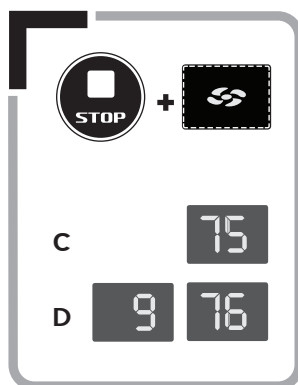

- ▶ Le compteur d'heures pour l'ensemble de l'appareil indique le nombre d'heures total d'utilisation, donc également les temps de ventilation. En appuyant simultanément sur les boutons "stop et ventilation corporelle éteint" pendant 3 secondes, vous pouvez lire ce compteur d'heures.
- ▶ Indication de temps x 10 = heures d'utilisation des lampes.
Exemple :
C. 759 heures sont indiquées par le chiffre 75
D. 9760 heures sont indiquées alternativement à 1 seconde d'intervalle par: 9 - 76 - 9 - 76

Remarque

Ce compteur d'heures ne peut être remis à "0".

Garantie

Nos appareils de bronzage sont fabriqués avec le plus grand soin et sont de la plus haute qualité. Tous les Hapro Proline satisfont aux normes internationales IEC/EN. Nous offrons une garantie d'usine de 1 an

Vous bénéficiez sur votre nouveau banc solaire d'une garantie usine d'1 an à compter de la date

d'installation de votre banc. Durant cette période de garantie, toutes les pannes résultant de défauts de fabrication ou de matériel seront réparées gratuitement. Pour toute question relative à la garantie, veuillez prendre contact avec votre revendeur.

Afin d'introduire une demande sous les termes de

cette garantie, vous devez être en mesure de produire l'original de la facture ou le reçu portant la date d'achat. Le type ainsi que le numéro de série du matériel devraient également être indiqués.

La garantie est soumise aux règlements nationaux concernant la détermination de la garantie des produits.

Ne sont pas couverts par cette garantie

Les unités dont les étiquettes indiquant le type, le numéro de série et/ou d'autres étiquettes d'identification ont été ôtées, abîmées ou falsifiées.

Les lampes et plaques acryliques.

Les dégâts résultant d'une utilisation abusive de la part de l'acheteur, d'une négligence, du transport, d'une utilisation ou d'un entretien inapproprié.

Les dégâts résultant de l'utilisation d'accessoires n'ayant pas été fournis à l'origine par Hapro ou d'accessoires de qualité inférieure.

Les dégâts causés par une installation, une réparation ou un assemblage n'ayant pas été réalisé par du personnel agréé par Hapro.

Les dégâts causés par le feu, l'orage, les tremblements de terre ou toute autre catastrophe naturelle.

Fabricant

Hapro International b.v.
 Fleerbosseweg 33
 4420 AC Kapelle, Pays-Bas
 www.hapro.com

Identification du produit

Produit : Matériel de bronzage
 Modèle : Hapro Proline
 Type: 28 V
 28 V Intensive

Ce document est valable pour tous les types
 fabriqués à partir de 06/02/2009.

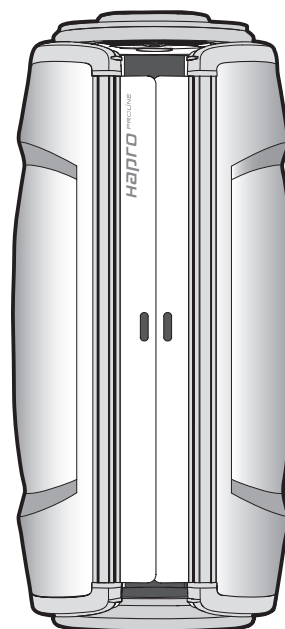

Moyens de conformité

Les produits sont conformes à la Directive 89/336/CE de la Communauté européenne et à la Directive "Basse Tension" 2006/95/CE de la Communauté européenne.

Essai d'épreuve, compatibilité électromagnétique

Réalisé par : Laboratoire Hapro
 Fleerbosseweg 33
 4420 AC Kapelle, Pays-Bas
 Normes utilisées : EN 61000-6-3:2001 ; EN 55022:1998 ;
 EN 61000-6-1:2001
 Certificat CEM n° : 2121039.0551

Essai d'épreuve, Directive Basse Tension

Réalisé par : Laboratoire Hapro
 Fleerbosseweg 33
 4420 AC Kapelle, Pays-Bas
 Normes utilisées : EN 50366:2003 ; EN 60335-1:200 ;
 EN 60335-2-27:2003



Représentant

Nom : D.C. van de Linde
 Fonction : Administrateur délégué
 Date : 06/02/2009
 Signature:

Содержание

Вначале прочитайте это	46
Десять золотых правил для безопасного загара в солярии . . .	47
Таблица рекомендуемой продолжительности загара	48
Работа	49
Гарантийные обязательства	52
Заявление о соответствии	53
Спецификация материалов	55
Монтаж аппарата для загара	56
Демонтаж акриловых пластин	70
Технические характеристики	72
Информация о лампах	72
Установка	73
Электрические схемы	74

Поздравляем вас с приобретением солярия Harjo. Этот новый солярий изготовлен с исключительным вниманием и состоит из высококачественных деталей. Все солярии Harjo разработаны и созданы для того, чтобы обеспечить наилучший загар для вашей кожи.

Вначале прочитайте это

Все, что касается сборки, инструкций и других вопросов эксплуатации в данном руководстве, должно соблюдаться точно и полно. Несоблюдение требований данного руководства лишает вас права на гарантийное обслуживание, а производителя освобождает от ответственности. Если вам что-либо неясно, или данное руководство было полностью соблюдено, вам необходимо связаться с поставщиком солярия.

1. Если в вашем аппарате чего-либо не хватает, свяжитесь с вашим поставщиком.
2. Аппарат не должен находиться во влажном помещении.
3. Следите за тем, чтобы аппарат был правильно изолирован. Аппарат можно подключать только через устройство защитного отключения с номиналом тока утечки 0,03 А. Если аппарат не подключен с помощью штепсельной вилки, то необходимо установить устройство отключения или полюсный переключатель.
4. Чтобы предотвратить несчастные случаи, при чистке аппарат должен быть отключен от питания. Все не перечисленные здесь работы должны выполняться квалифицированным электромонтером. Электрические компоненты нельзя подвергать влажной чистке.
5. При установке аппарата необходимо соблюдать минимальные расстояния, которые даны в главе Размеры/установка.
6. В случае установки аппарата в кабине, должны соблюдаться минимальные расстояния до стен, которые даны в главе «Монтаж аппарата для загара». Это необходимо для обеспечения циркуляции воздуха вокруг аппарата.
7. Не допускайте контакта острых предметов с акриловым покрытием.
8. Аппаратом нельзя пользоваться:
 - без солнцезащитных очков с ультрафиолетовой защитой
 - если отсутствуют или повреждены синие или белые фильтры
 - отсутствует акриловое покрытие верхней
 - или нижней части
- плохо работает система вентиляции аппарата
- поврежден таймер
- основание аппарата не полностью закрывается
- температура в помещении, где находится аппарат, выше 30 °C
9. Чтобы заменить лампу, вывинтите её, повернув на четверть оборота влево. Установка новых ламп выполняется в обратном порядке.
10. Меняйте акриловые панели и синие фильтры после каждых 1200 часов работы. Это обеспечит максимальную эффективность работы аппарата для загара. Синие фильтры можно заменять только фильтрами такого же типа.
11. Для достижения максимальной эффективности работы меняйте лампы высокого и низкого давления так часто, как это рекомендовано производителем. Заменяйте их лампами точно такого же типа.
12. Следите за тем, чтобы лампы после использования утилизировались в соответствии с действующими нормами.
13. Внимание: для очистки акриловой пластины пользуйтесь исключительно специальным очистителем для акрила. Никогда не применяйте чистящие средства, содержащие спирт, поскольку они могут повредить акрил.
14. UV-тип вашего аппарата указан на табличке.
15. Ультрафиолетовое излучение солнечных лучей и солярия могут вызвать поражения кожи и глаз. Результаты его воздействия зависят от качества и количества излучения, а также от индивидуальной чувствительности глаз и кожи.
16. После чрезмерного облучения кожа может обгореть. Постоянно повторяющееся чрезмерное воздействие ультрафиолетового излучения может привести к преждевременному старению кожи, а также повышает риск возникновения рака кожи.
17. Если глаза не были защищены, в них может развиваться поверхностное воспаление и иногда, например после операции по удалению катаракты, после чрезмерного воздействия ультрафиолетового излучения, может быть повреждена сетчатка глаза. Многократные чрезмерные воздействия ультрафиолетового излучения могут привести к возникновению катаракты.
18. Чтобы предотвратить несчастные случаи, если поврежден сетевой шнур, он должен быть заменен производителем, его сервисным агентом или соответствующим специалистом.
19. Не оставляйте детей без присмотра вблизи солярия.
20. Документация к устройству, использующему УФ-излучение, должна сопровождаться заявлением, что присутствие других лиц, особенно детей, при работе устройства запрещается.

Внимание

Для того, чтобы узнать рекомендуемое время загара, смотрите таблицу рекомендуемой продолжительности загара.

Ремонт может проводиться только квалифицированными специалистами.

При ремонте и обслуживании аппарата питание всегда должно быть отключено.

Десять золотых правил для безопасного загара в солярии

Нижеследующие правила в соответствии с европейскими нормами содержат информацию, касающуюся загара с использованием аппаратов для загара.

- Прежде чем ваши клиенты начнут пользоваться солярием, внимательно ознакомьтесь инструкциями, которые вы найдете в настоящем руководстве и следуйте всем рекомендациям.
- Данный солярий не рекомендуется использовать:
 - лицам с пониженной чувствительностью и/или пониженными интеллектуальными способностями;
 - лицам, не имеющим знаний об эксплуатации солярия или соответствующего опыта, за исключением случаев, когда за ними наблюдает лицо, знающее правила эксплуатации и несущее ответственность за их безопасность.
- Солярии не рекомендуется использовать:
 - лицам, чья кожа предрасположена к быстрому сгоранию;
 - лицам, чья кожа уже сгорела на солнце или в солярии;
 - лицам моложе 18 лет;
 - лицам с диагнозом рака кожи или с подозрением рака кожи;
 - без медицинской консультации нельзя использовать солярий лицам, испытывающим жжение, зуд или другие симптомы в течение 48 часов после первого сеанса.
 - лица, склонные к появлению веснушек
 - лица, чей естественный цвет волос - рыжий
 - лица с нарушенной пигментацией кожи
 - лица, имеющие более 16 родинок (размером 2 мм или больше) на теле
 - лица с нетипичными родинками или родимыми пятнами (асимметричными родинками более 5 мм в диаметре с различной пигментацией и неровными границами, в случае сомнений необходимо проконсультироваться с врачом)
 - Обратитесь к врачу при появлении опухолей, повреждений кожи, изменений в пигментированных родинках или родимых пятнах.
 - лица, генетически предрасположенные к меланоме
 - лица, проходящие курс лечения от болезней, связанных со светочувствительностью, или принимающие препараты, приводящие к повышенной светочувствительности лица, которые быстро «обгорают» на солнце или которые получали серьезные солнечные ожоги в детстве
 - лица, которые совсем не загорают или не могут загореть, не получая солнечных ожогов
- После первого сеанса загара ваши клиенты должны отдохнуть 1 день. Если не возникло нежелательных реакций кожи, через день можно продолжить сеансы загара.
- Следите за тем, чтобы ваши клиенты загорали не более одного раза в день. При этом не имеет значения, был ли это загар в солярии или естественный загар на солнце, кожа этого не перенесет. При нормальной переносимости солнца следите, за тем, чтобы число посещений солярия одним и тем же человеком не превышало 50 в год.
- Вещества, содержащиеся в некоторых лекарствах и косметических средствах, в комбинации с загаром, могут вызвать нежелательные реакции. Также некоторые другие вещества могут иногда вызывать похожий эффект. Ниже приводится перечень некоторых веществ, которые могут вызвать реакцию при ультрафиолетовом облучении.
 - Сульфонамиды – в разнах препаратах, в том числе в антибиотиках
 - Тетрациклины – в антибиотиках, средствах против прыщей
 - Налидиксовая кислота – препарат против инфекций мочевыводящих путей
 - Хлортиазиды – мочегонные средства
 - Сульфонилы – в лекарствах против диабета
 - Фенотиазины – в средствах против стресса
 - Триacetилдифенилсатин – в слабительных средствах
 - Псорален – в средствах для загара
 - Парааминобензойная кислота - в средствах против солнечных ожогов
 - Мускус, мускусное масло – в духах
 - Отбеливатели – в моющих средствах
 - Эозин – в красящих веществах
 - Галогенизированные салициланилиды – в противогрибковых средствах
- Косметические средства – духи и косметика - могут в комбинации с ультрафиолетом вызвать кожные реакции. Поэтому позаботьтесь о том, чтобы кожа ваших клиентов перед солярием была чистой. Некоторые средства проникают глубоко в кожу. Поэтому позаботьтесь о том, чтобы ваши клиенты за несколько часов до солярия тщательно очистили кожу. Лучше всего за день до этого совсем не использовать декоративную косметику. Также перед солярием клиенты должны снять украшения.
- Следите за тем, чтобы ваши клиенты не использовали средства против солнечных ожогов в солярии. Эти средства содержат вещества, влияющие на время загара и которые поэтому делают указанное здесь время загара неэффективным. Также следите за тем, чтобы ваши клиенты не пользовались таблетками для загара при сеансах в солярии или при естественном загаре. Комбинация таблеток для загара и ультрафиолетового излучения повышает опасность солнечных ожогов или раздражения кожи.
- Если через некоторое время после загара кожа стала красной и натянутой, возможно, это солнечный ожог. Подождите со следующим сеансом до тех пор, пока это не пройдет, проверьте график сеансов и позаботьтесь о том, чтобы время пребывания ваших клиентов в солярии было уменьшено. Если загар в солярии вызывает нежелательные реакции, которые вы не можете объяснить, позаботьтесь о том, чтобы ваши клиенты прекратили сеансы. Посоветуйте вашему клиенту проконсультироваться с врачом, если эти проблемы не исчезли в течение короткого времени.
- Предоставляйте такую возможность и следите за тем, чтобы глаза ваших клиентов всегда были защищены солнцезащитными очками с UV-защитой, несмотря на то, что часто можно увидеть изображения людей, загорающих без очков. Ультрафиолет, воздействующий непосредственно на глаза, может вызвать различные поражения глаз, такие как ослепление светом или катаракту. Контактные линзы и солнечные очки не могут заменить защитные очки.
- Уменьшайте продолжительность сеансов загара на 20% в течение первых 50 часов работы лампы. В течение этих первых 50 часов лампы дают не 100% излучения, а 120%. После этого лампы работают в нормальном режиме (от 95% до 100 % излучения) в течение более 450 часов.
- Защищайте от воздействия чувствительные зоны, такие как шрамы, татуировки и гениталии.
- В случае ярко выраженной индивидуальной непереносимости или аллергической реакции на ультрафиолетовое излучение перед началом процедур необходимо проконсультироваться с врачом.

Внимание

Солярии с 4 типом УФ могут использоваться только после консультации с врачом.

Таблица рекомендуемой продолжительности загара

Тип кожи	Светлая кожа (II)			Кожа от светлой до смуглой (III)			Очень (IV)		
	Эффективность загара			Медленно загорает			Быстро загорает		
	Солнечный ожог (чувствительность к солнечному свету)			почти всегда			редко		
0,3 W/m² + UV-Type 3 Вышеуказанное время применимо только для ламп, указанных в спецификации, см. табличку на задней стенке аппарата. Для замены UV-ламп см табличку на задней стенке аппарата.	Все лампы:	1 й сеанс (мин)	5	5	5	5	5	5	
		2 й сеанс (мин)	6	7	7	7	7	7	
		3 й сеанс (мин)	7	8	8	8	8	9	
		4 й сеанс (мин)	8	10	10	10	10	12	
		5 й сеанс (мин)	9	11	11	11	11	14	
		6 й сеанс (мин)	10	13	13	13	13	16	
		7 й сеанс (мин)	11	14	14	14	14	18	
		8 й сеанс (мин)	12	15	15	15	15	20	
		9 й сеанс (мин)	12	17	17	17	17	22	
		10 й сеанс (мин)	13	19	19	19	19	25	
UV-Type 5 Вышеуказанное время применимо только для ламп, указанных в спецификации, см. табличку на задней стенке аппарата. Для замены UV-ламп см табличку на задней стенке аппарата.	Все лампы:	1 й сеанс (мин)	1	1	1	1	1	1	
		2 й сеанс (мин)	1	2	2	2	2	2	
		3 й сеанс (мин)	2	2	2	2	2	2	
		4 й сеанс (мин)	2	3	3	3	3	3	
		5 й сеанс (мин)	2	3	3	3	3	4	
		6 й сеанс (мин)	3	4	4	4	4	4	
		7 й сеанс (мин)	3	4	4	4	4	5	
		8 й сеанс (мин)	3	4	4	4	4	6	
		9 й сеанс (мин)	3	5	5	5	5	6	
		10 й сеанс (мин)	4	5	5	5	5	7	
Максимальное количество сеансов загара в год.			60 (15KJ-m2)	43 (15KJ-m2)	33 (15KJ-m2)				



Внимание

Между первым и вторым сеансом должно быть 48 часов отдыха.

Управление

Стандартно аппарат настроен на использование внешнего таймера или монетного автомата. В случае, если аппарат не имеет внешнего таймера или монетного автомата, т.е. работает только с внутренним таймером, необходимое время работы аппарата устанавливается следующим образом.

Основное требование:



- ▶ Одновременно удерживайте кнопки "Вентилятор для тела больше" и "Включить охлаждение тела" в течение 10 секунд.
- ▶ Спустя 10 секунд на дисплее появится "0" (время загара).
- ▶ Нажимая кнопку "Включить охлаждение тела", вы увеличиваете время загара (максимум 30 минут)
- ▶ Нажимая кнопку "Вентилятор для тела меньше", вы уменьшаете время загара
- ▶ Нажатием кнопки "старт" вы подтверждаете настройки. Во время подтверждения раздается короткий звуковой сигнал.
- ▶ В случае если аппарат настроен на использование внешнего таймера, на дисплее появляется "А".
- ▶ В случае если аппарат настроен на использование внутреннего таймера, на дисплее появляется "Н".

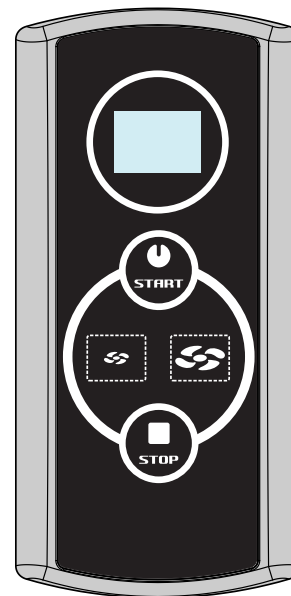

Примечание

В случае, если необходимо прервать настройку аппарата, это можно сделать, нажав кнопку "стоп"

В случае если в течение 30 секунд не будут даны новые настройки, аппарат вернется к первоначальному режиму.

При использовании внешнего таймера или монетного автомата время загара должно быть установлено на 0 минут.

Управление в комбинации с внешним таймером или монетным автоматом:

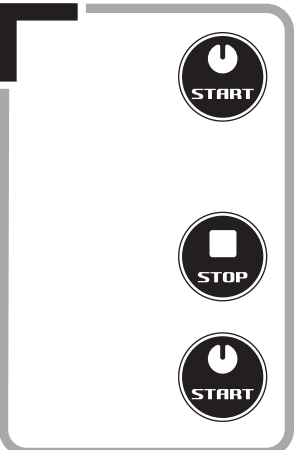

- ▶ Если имеется внешний таймер или монетоприемник, то аппарат запускается автоматически.
- ▶ При 1-кратном нажатии кнопки "стоп", автомат перейдет в состояние «пауза». В случае если на кнопку "стоп" нажать несколько раз, автомат будет оставаться в состоянии «пауза». Автомат остановится полностью только в том случае, если истекло установленное время загара.
- ▶ Если автомат находится в состоянии «пауза», его можно снова включить, нажав кнопку "старт".

Примечание

время загара увеличивается.

Управление без использования внешнего таймера или монетного автомата:

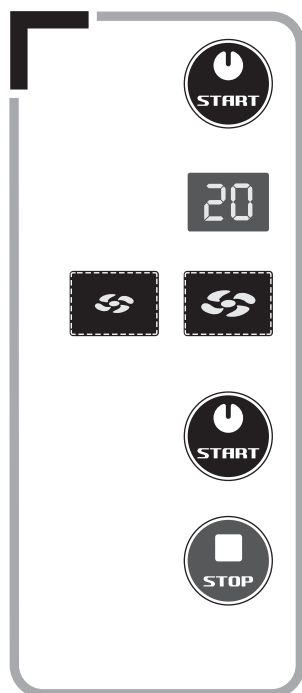

- ▶ С помощью 1-кратного нажатия кнопки "старт" время загара может быть уменьшено.
 - ▶ На дисплее будет мигать установленное максимальное время загара.
 - ▶ Нажимая на кнопки «Включить/выключить вентилятор», вы можете увеличивать или уменьшать время загара.
 - ▶ Нажатием кнопки "старт" вы подтверждаете настройки.
 - ▶ При 1-кратном нажатии кнопки "стоп" во время загорания, автомат перейдет в состояние «пауза». Освещение и вентиляция будут выключены. Время загара продолжает идти. В любой момент сеанс загара может быть продолжен нажатием кнопки "старт".
- При повторном нажатии на кнопку «Стоп» аппарат будет переключен в режим резервирования. Сеанс загара в этом случае заканчивается.

Другие функции управления:



- ▶ Нажимая кнопку "Включить охлаждение тела", вы включаете охлаждение тела.
- ▶ Нажимая кнопку "Выключить охлаждение тела", вы выключаете охлаждение тела.

Сообщения о неисправностях:

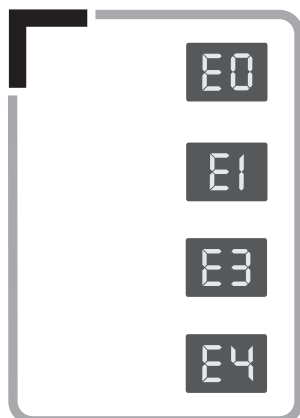

- Сообщение об ошибке!
Неизвестная панель управления.
- Сообщение об ошибке!
Поврежден внутренний таймер.
- Сообщение об ошибке!
Повреждение коммуникации между частями управления и соединения.
- Сообщение об ошибке!
Переключатель отказа связи.

Примечание

При сообщении об ошибке раздаются короткие звуковые сигналы. В случае если на вашем дисплее появилось какое-либо из указанных выше сообщений об ошибке, выключите солярий и вытащите вилку из розетки. Свяжитесь с вашим поставщиком.

Просмотр счетчика часов работы:

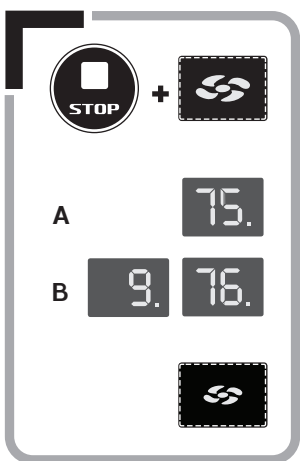

- Чтобы просмотреть счетчик часов работы ламп, удерживайте одновременно нажатыми кнопки «стоп» и «Охлаждение тела больше» в течение 3 секунд.
- Показания счетчика $\times 10$ = количество часов работы ламп
Пример:
A. 759 часов работы будут показаны как 75.
B. 9760 часов работы будут показаны по очереди с секундным интервалом как 9. -76. - 9. -76.
- Чтобы установить счетчик часов работы ламп снова на 0, удерживайте кнопку «Охлаждение тела меньше» в течение 10 секунд.

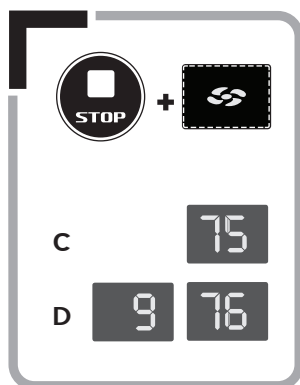

- Общий счетчик часов работы солярия показывает полное количество часов работы аппарата, включая также время работы вентиляции. Счетчик можно просмотреть, удерживая одновременно нажатыми кнопки «стоп» и «Охлаждение тела меньше» в течение 3 секунд.
- Показания счетчика $\times 10$ = количество часов работы ламп
Пример:
C. 759 часов работы будут показаны как 75
D. 9760 часов работы будут показаны по очереди с секундным интервалом как 9 - 76 - 9 - 76

Гарантия

Наши солярии изготавливаются с исключительной заботой и отличаются превосходным качеством. Все солярии Harjo Proline производятся в соответствии с международными нормами IEC/EN.

На приобретенный вами солярий действует заводская гарантия сроком 1 год, которая

начинает действовать с даты монтажа. В течение гарантийного периода все поломки, являющиеся следствием дефектов материалов или заводского брака, будут бесплатно устранены. По всем вопросам, связанным с гарантией, обращайтесь к вашему поставщику.

Для получения гарантийного обслуживания

необходимо предъявить оригинал счета. В случае, если счет каким-либо образом изменен или не читается, гарантия не действует.

Настоящие гарантийные условия соответствуют национальным нормам, касающимся гарантийных условий товаров.

Гарантия не распространяется на

Аппараты, у которых отсутствуют, повреждены или изменены серийный номер, номер модели и/или другие идентификационные данные.

Лампы и акриловые пластины.

Повреждения в результате неправильного или

неосторожного обращения, транспортировки и недостаточного ухода.

Повреждения в результате использования неоригинальных либо неподходящих аксессуаров.

Повреждения в результате ремонта, установки и монтажа не уполномоченным Harjo мастером.

Повреждения в результате воздействия огня, молнии, или в результате землетрясения или других стихийных бедствий.

Производитель

Hapro International b.v.
 Fleerbosseweg 33
 4420 AC Kapelle, The Netherlands
 www.hapro.com

Идентификационный код изделия

Изделие: Оборудование для загара
 Модель: Hapro Proline
 Тип: 28 V
 28 V Intensive

Настоящий документ действителен для всех
 вышеперечисленных типов, произведенных с 06/02/2009.

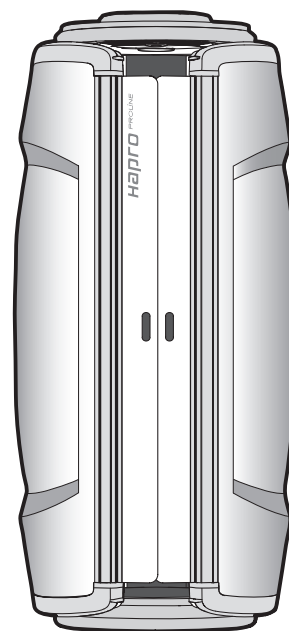
**Средства соответствия**

Изделия соответствуют Директиве 89/336/ЕС Европейского сообщества и Директиве по низковольтной аппаратуре 2006/95/ЕС Европейского сообщества.

Тестирование, электромагнитная совместимость

Проведено: Лабораторией Hapro
 Fleerbosseweg 33
 4420 AC Kapelle, The Netherlands
 Используемые стандарты: EN 61000-6-3:2001; EN 55022:1998;
 EN 61000-6-1:2001
 Номер сертификата ЭМС: 2121039.0551

Тестирование, Директива по низковольтной аппаратуре

Carried out by: Hapro Laboratory
 Fleerbosseweg 33
 4420 AC Kapelle, The Netherlands
 Standards used: EN 50366:2003; EN 60335-1:2007;
 EN 60335-2-27:2003

**Representative**

Name: D.C. van de Linde
 Function: Managing Director
 Date: 06/02/2009
 Signature:

Assembly, Montage, Montage, Assemblage, Монтаж

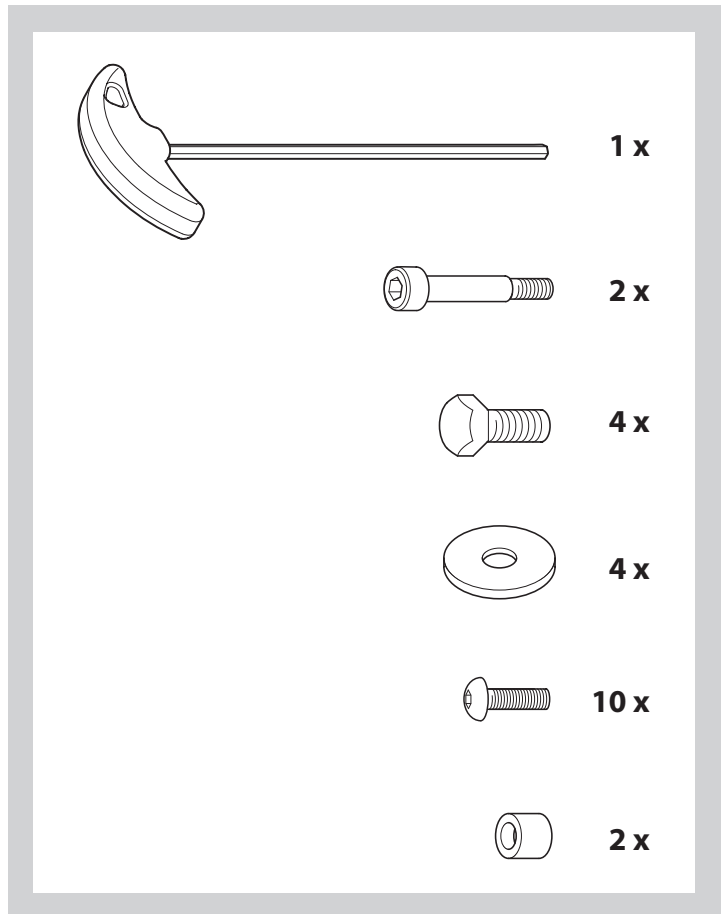

1

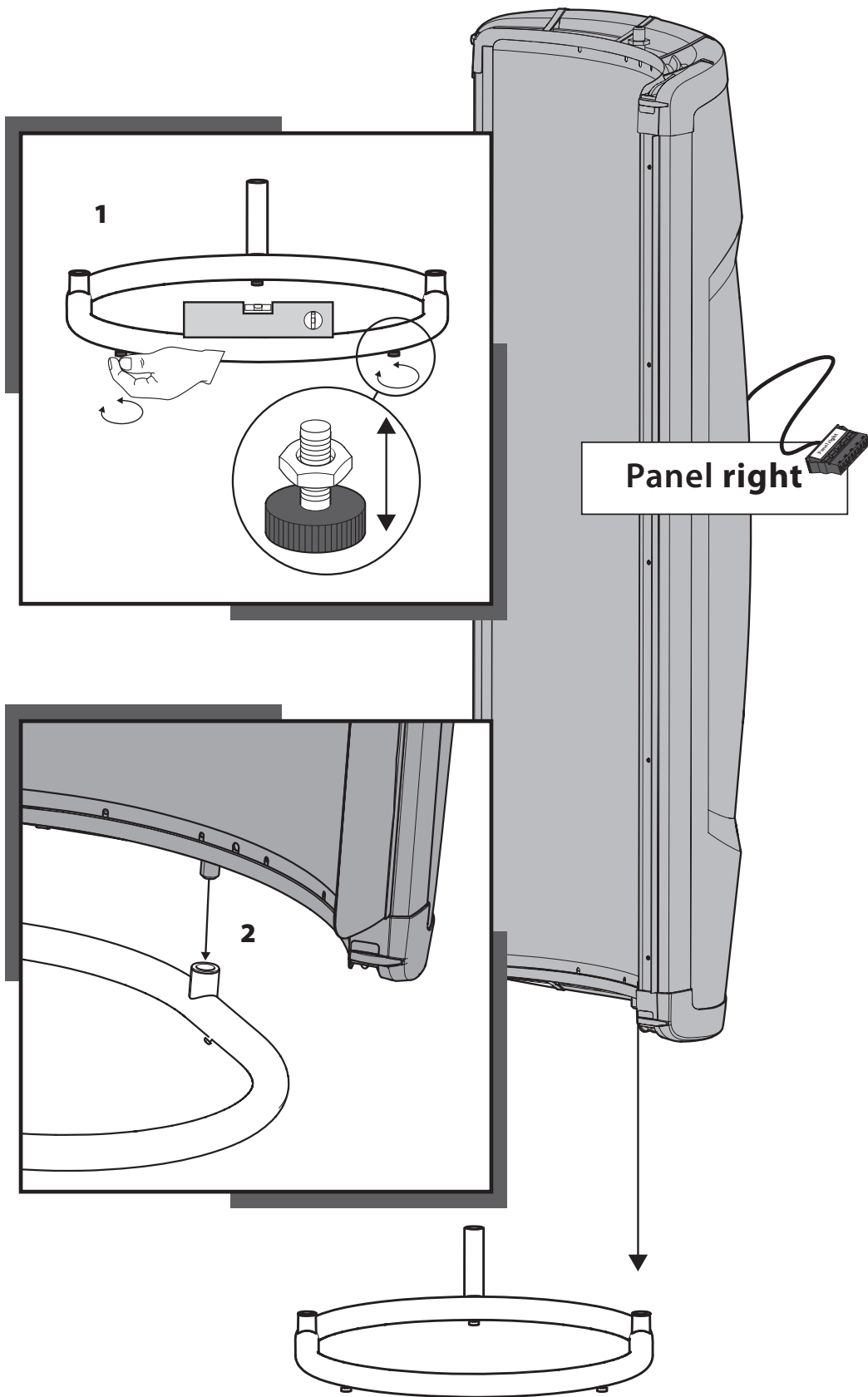

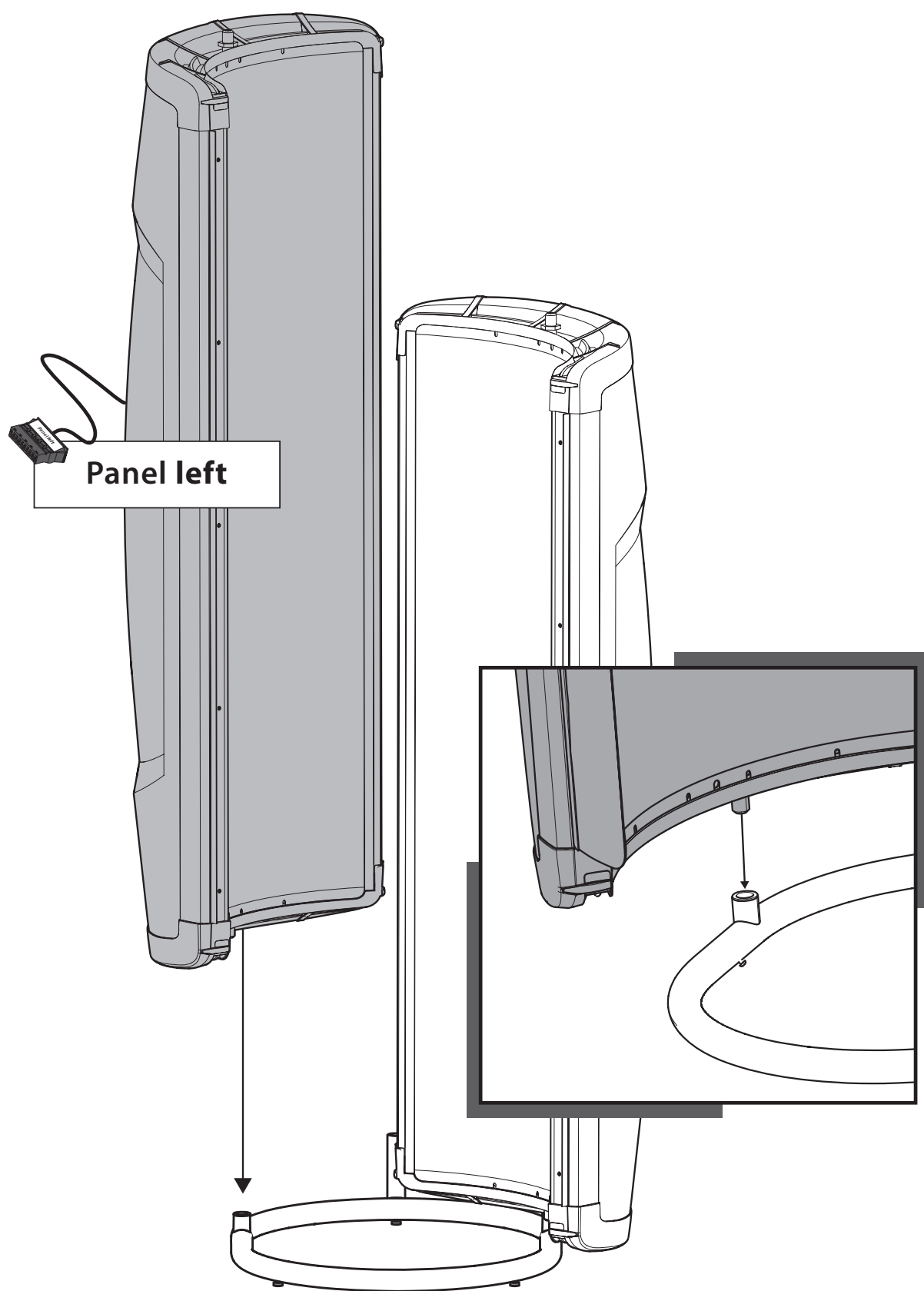

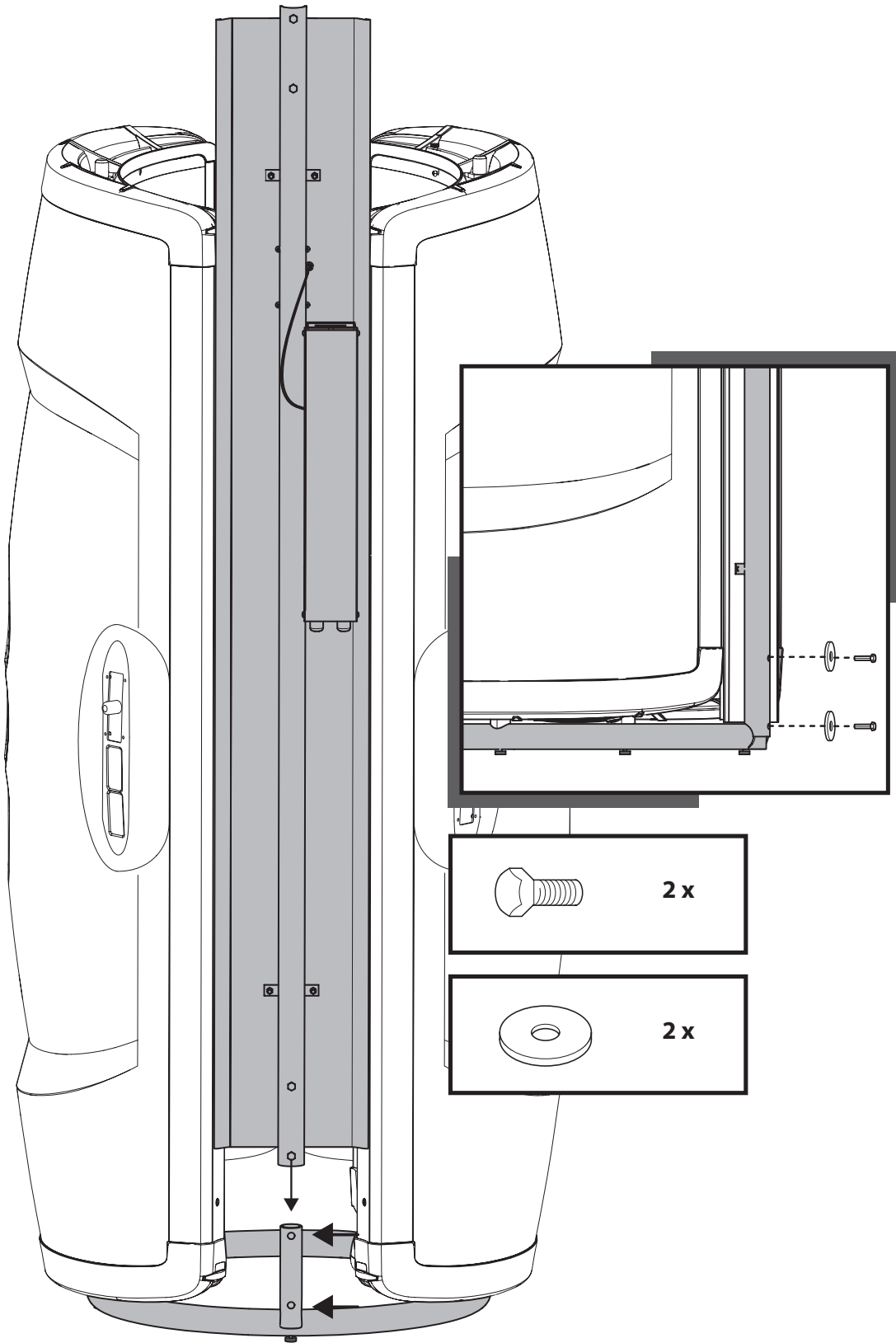

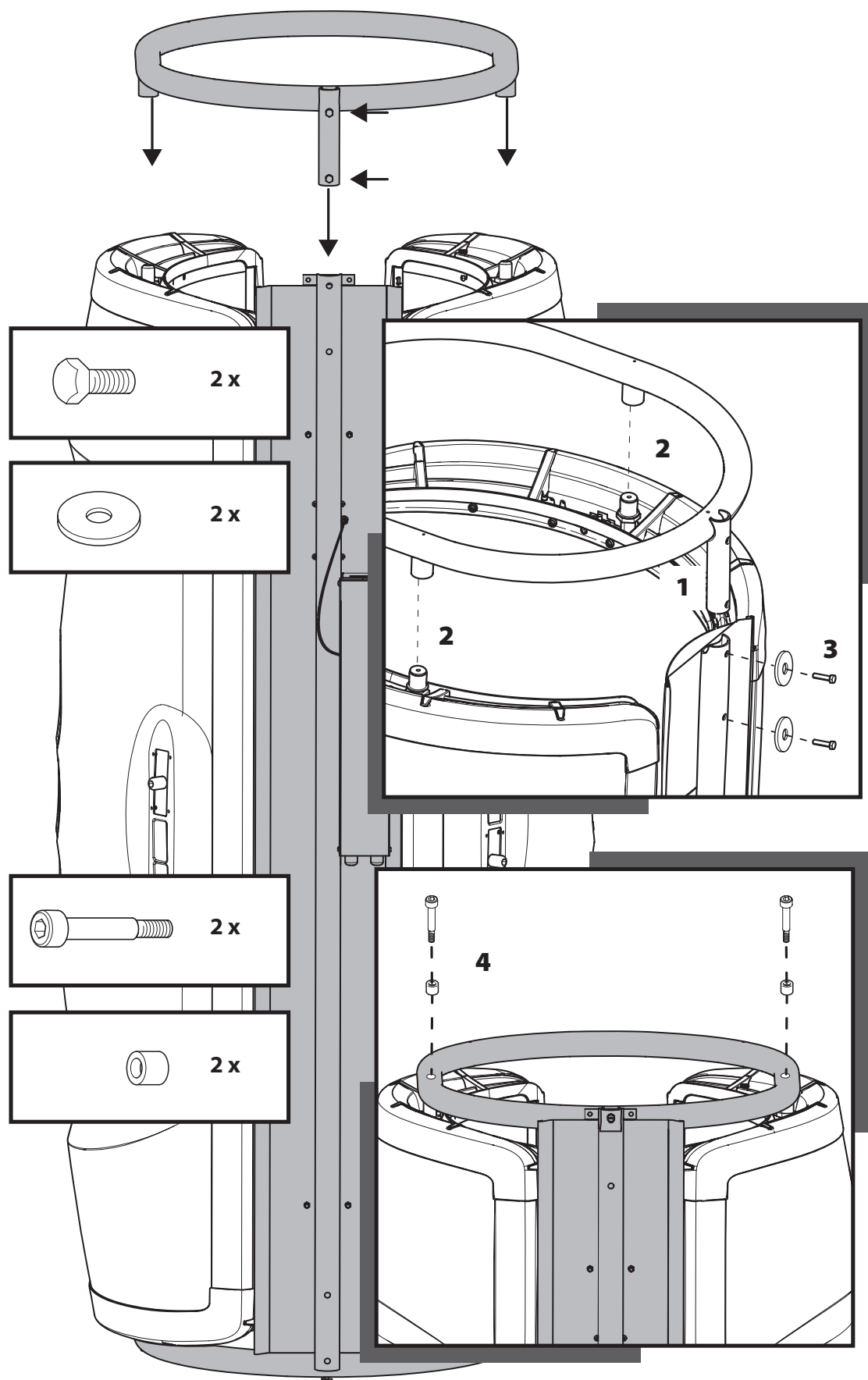

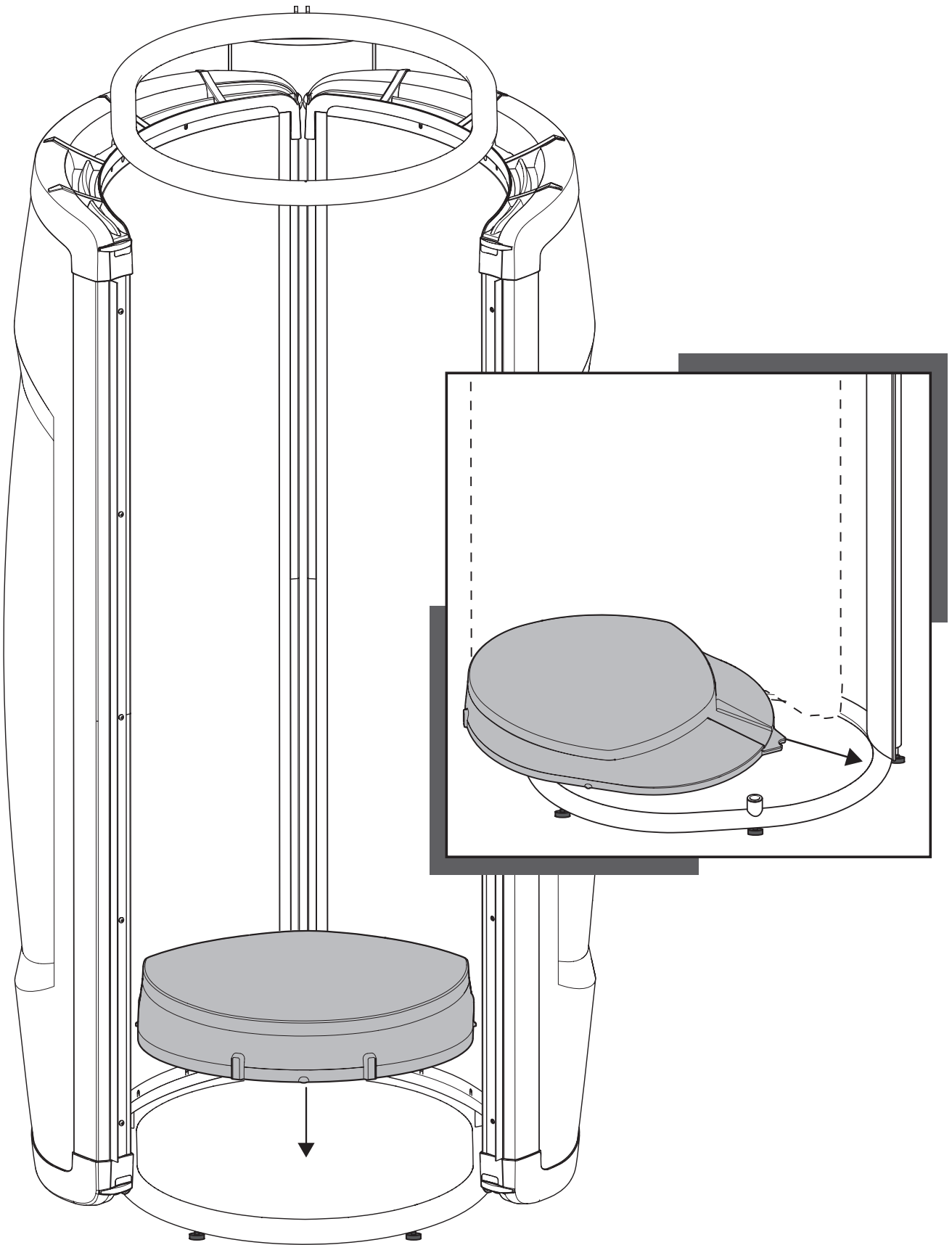

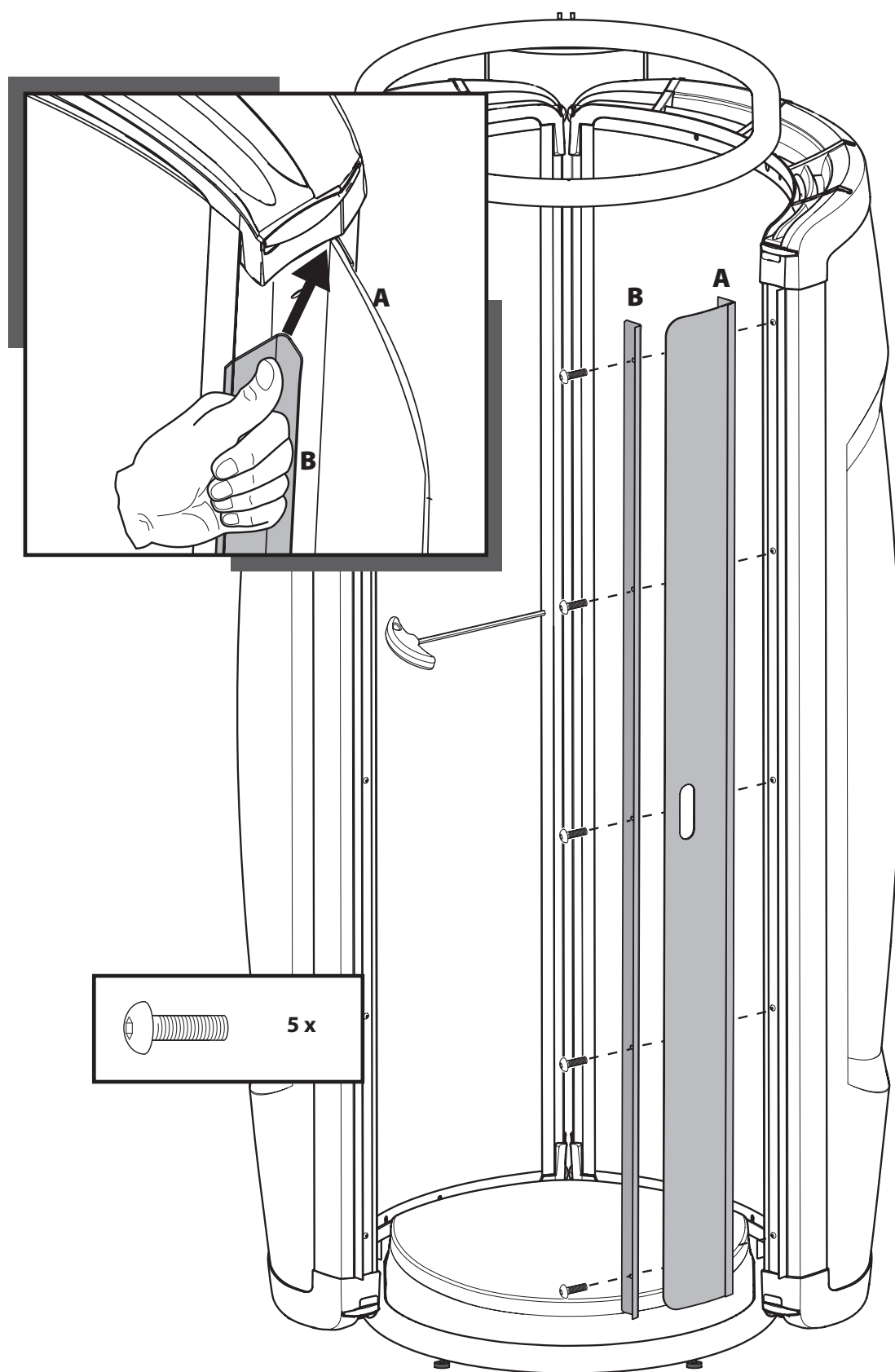

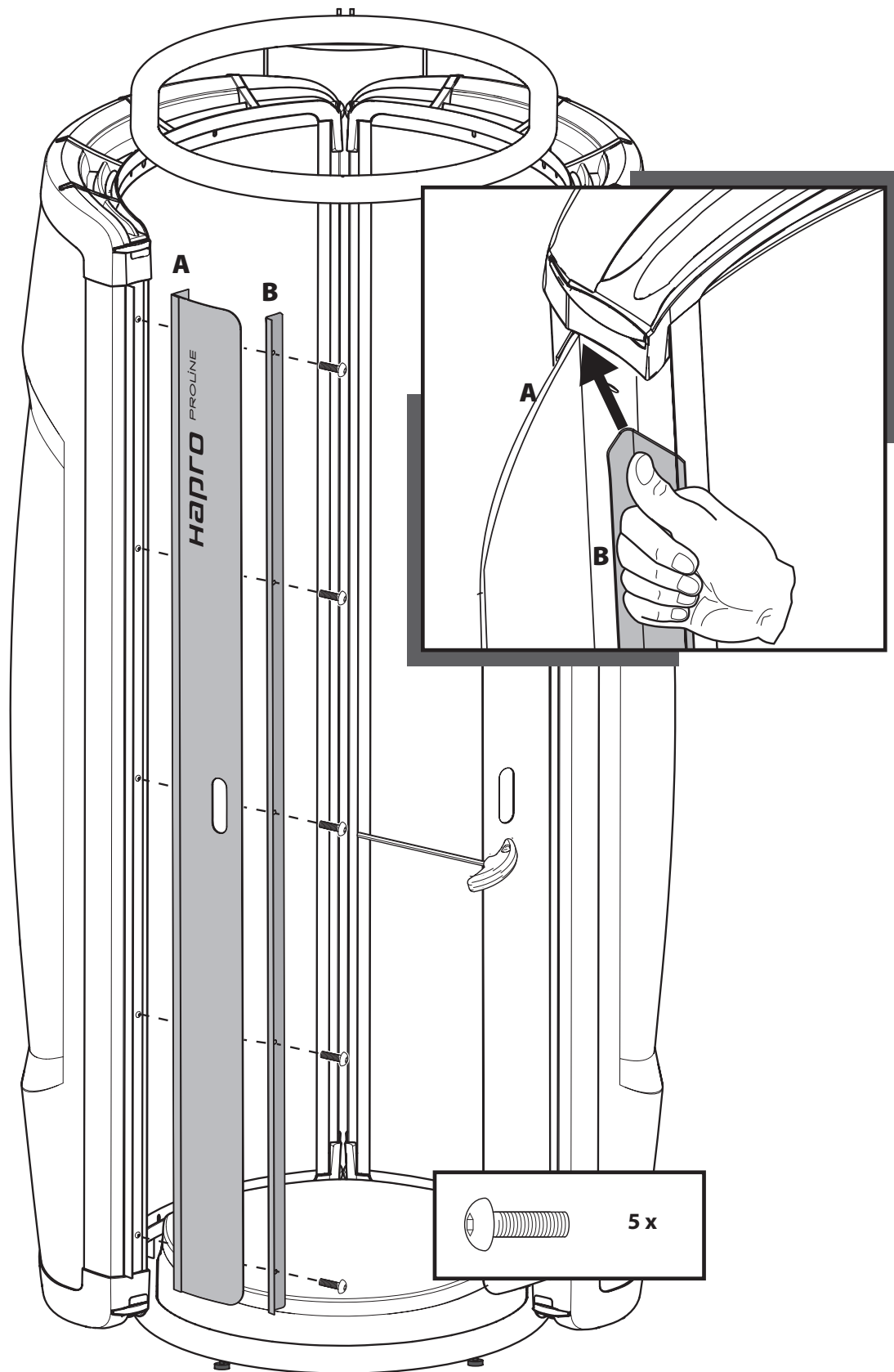

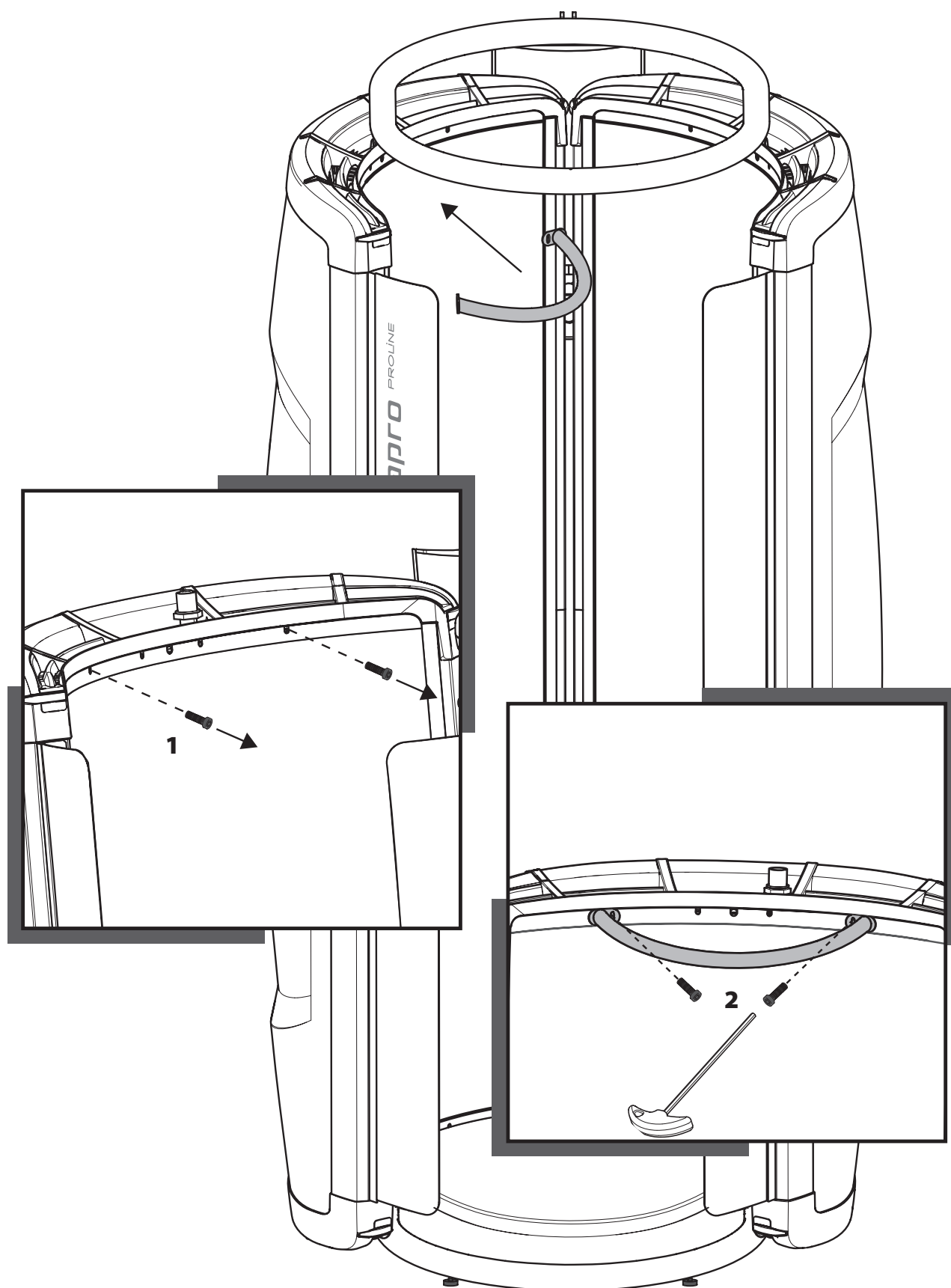

9

Possibility, Möglichkeit, Mogelijkheid, Possibilit , Вариант А

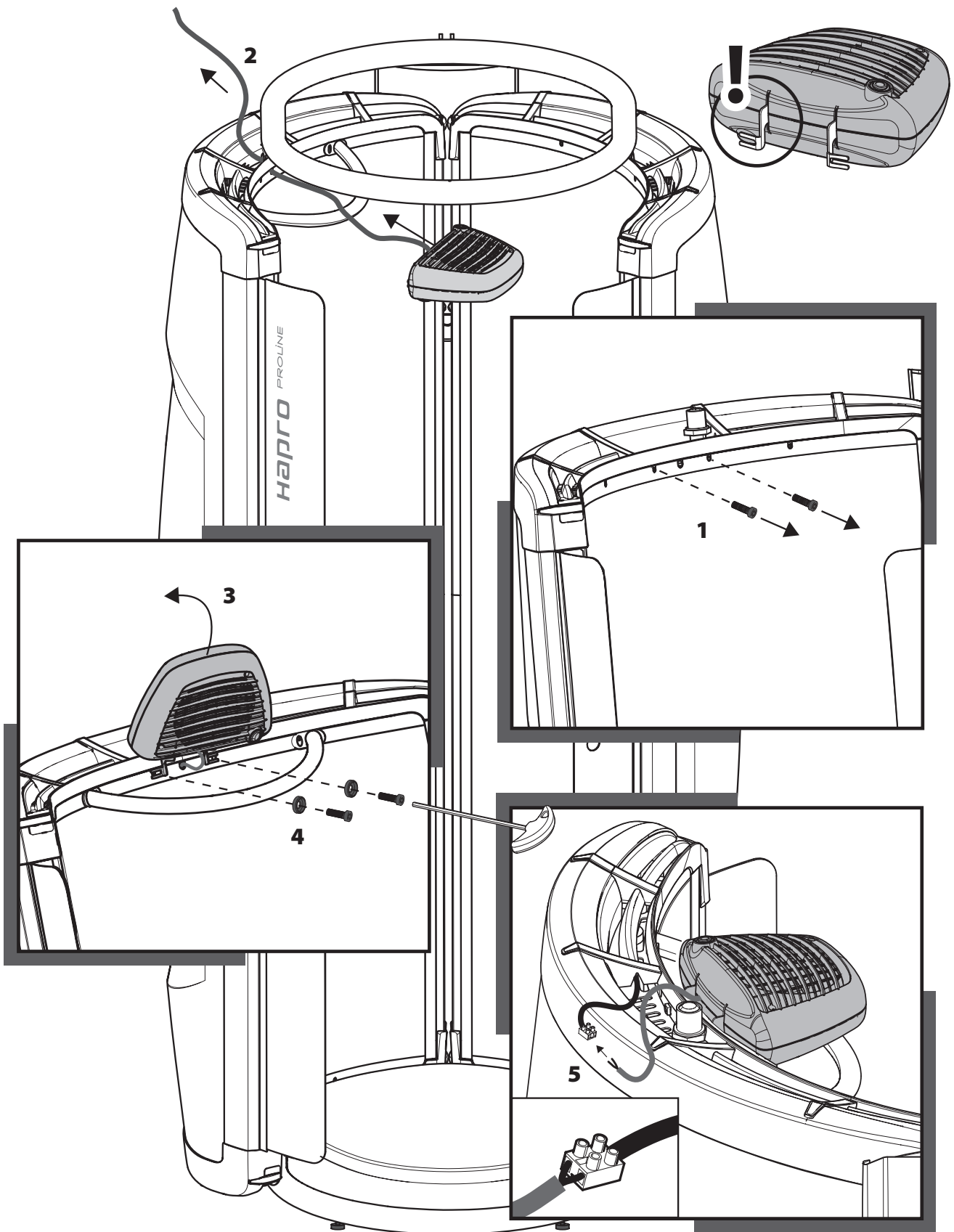

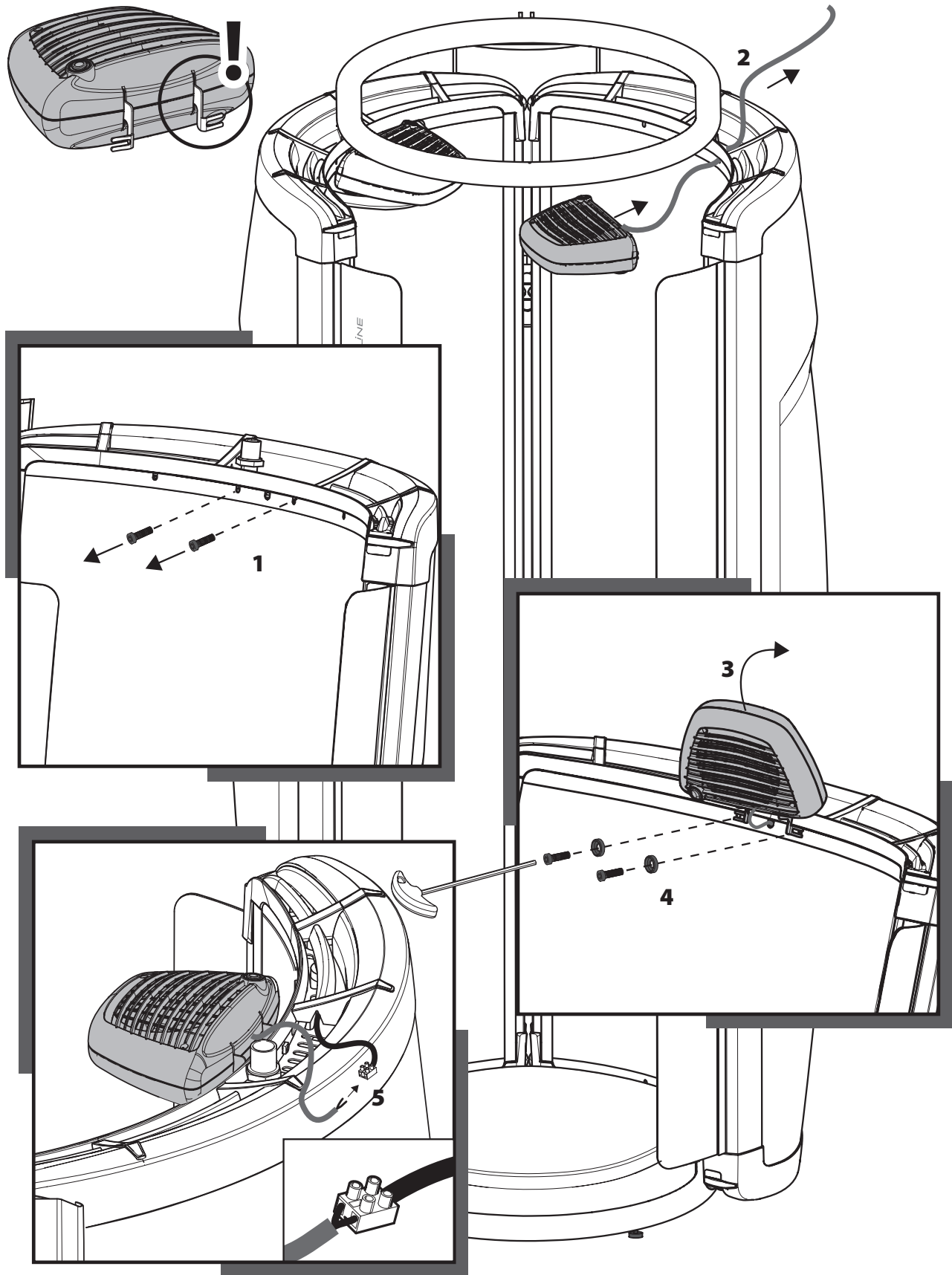

11

Possibility, Möglichkeit, Mogelijkheid, Possibilité, Вариант С

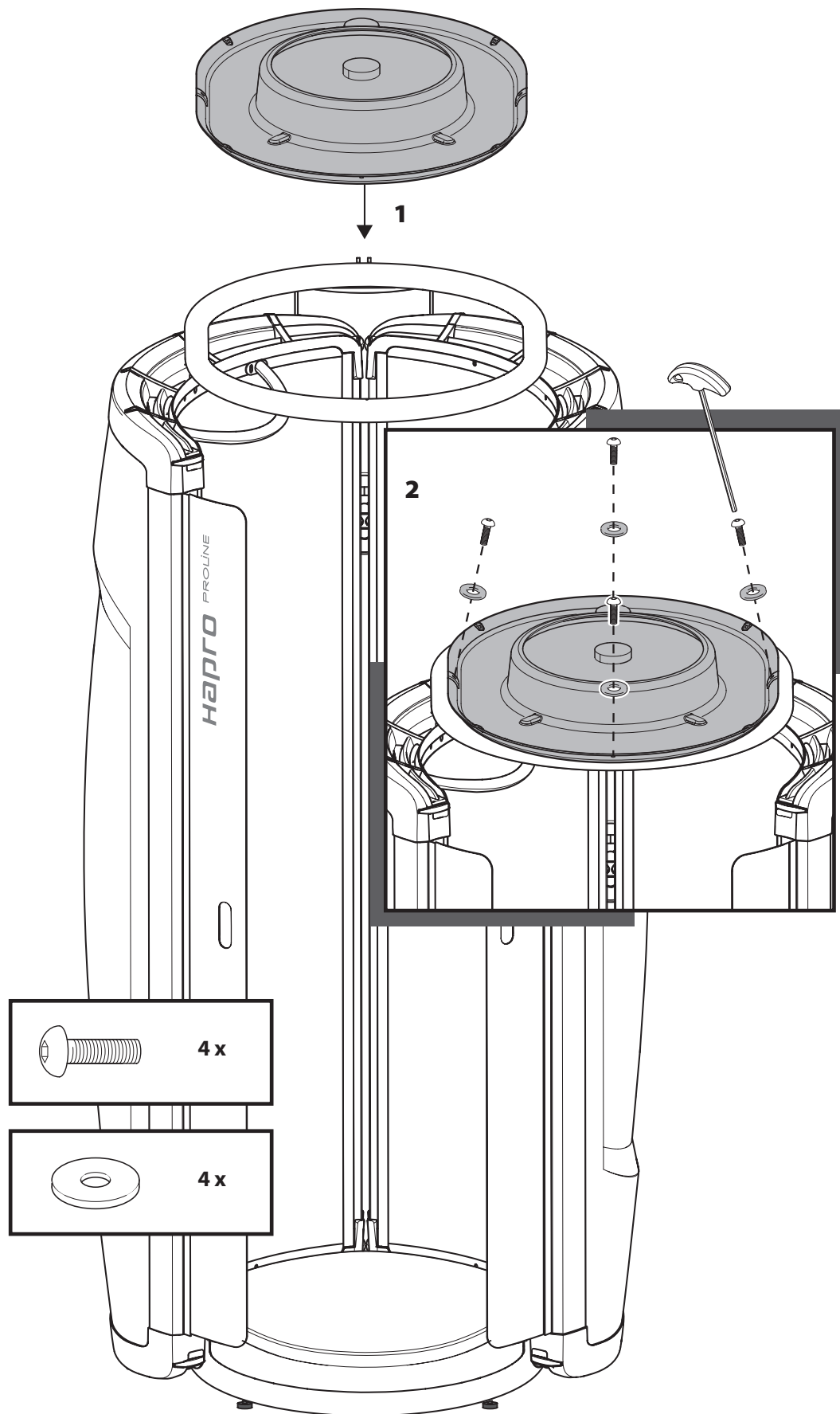

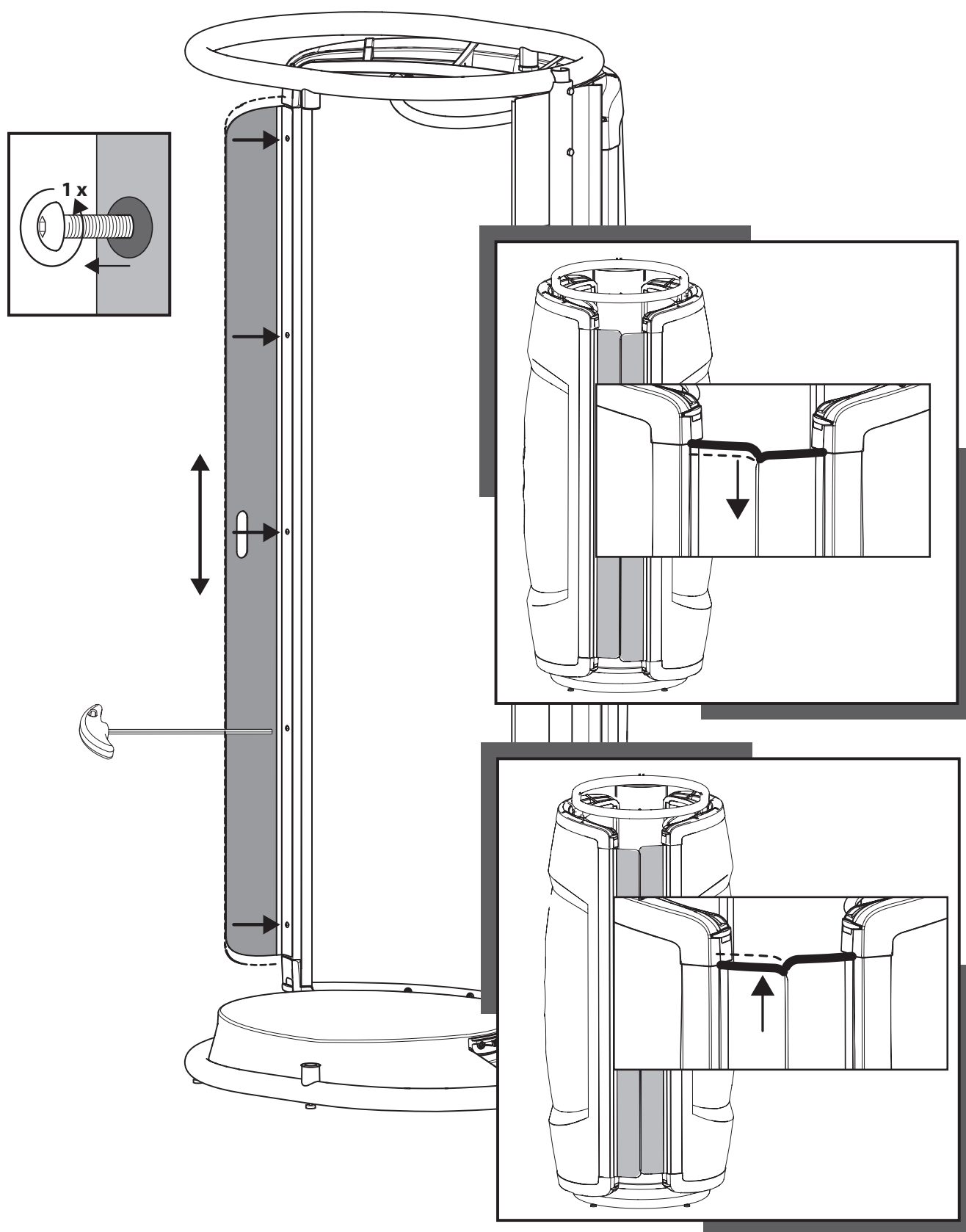

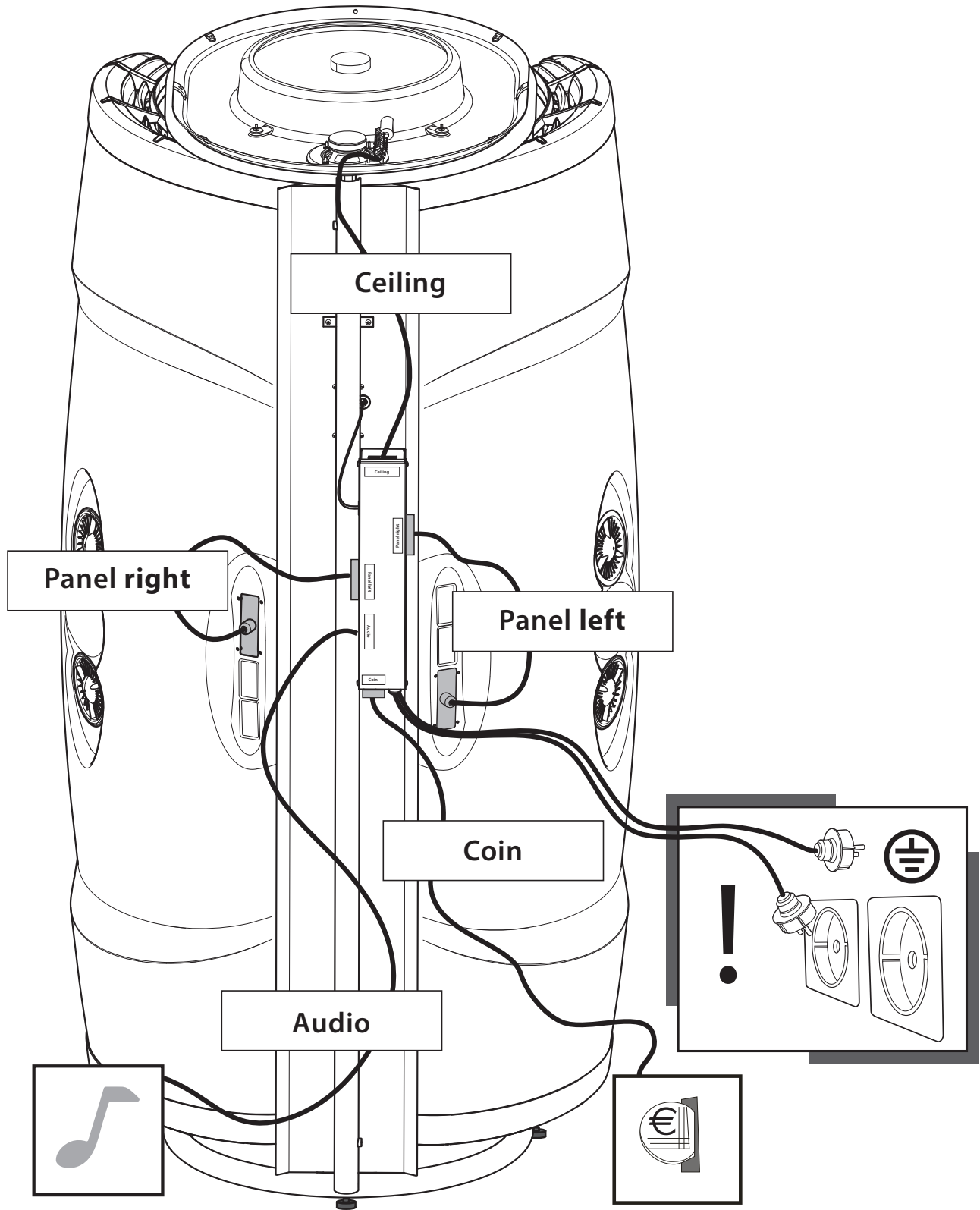

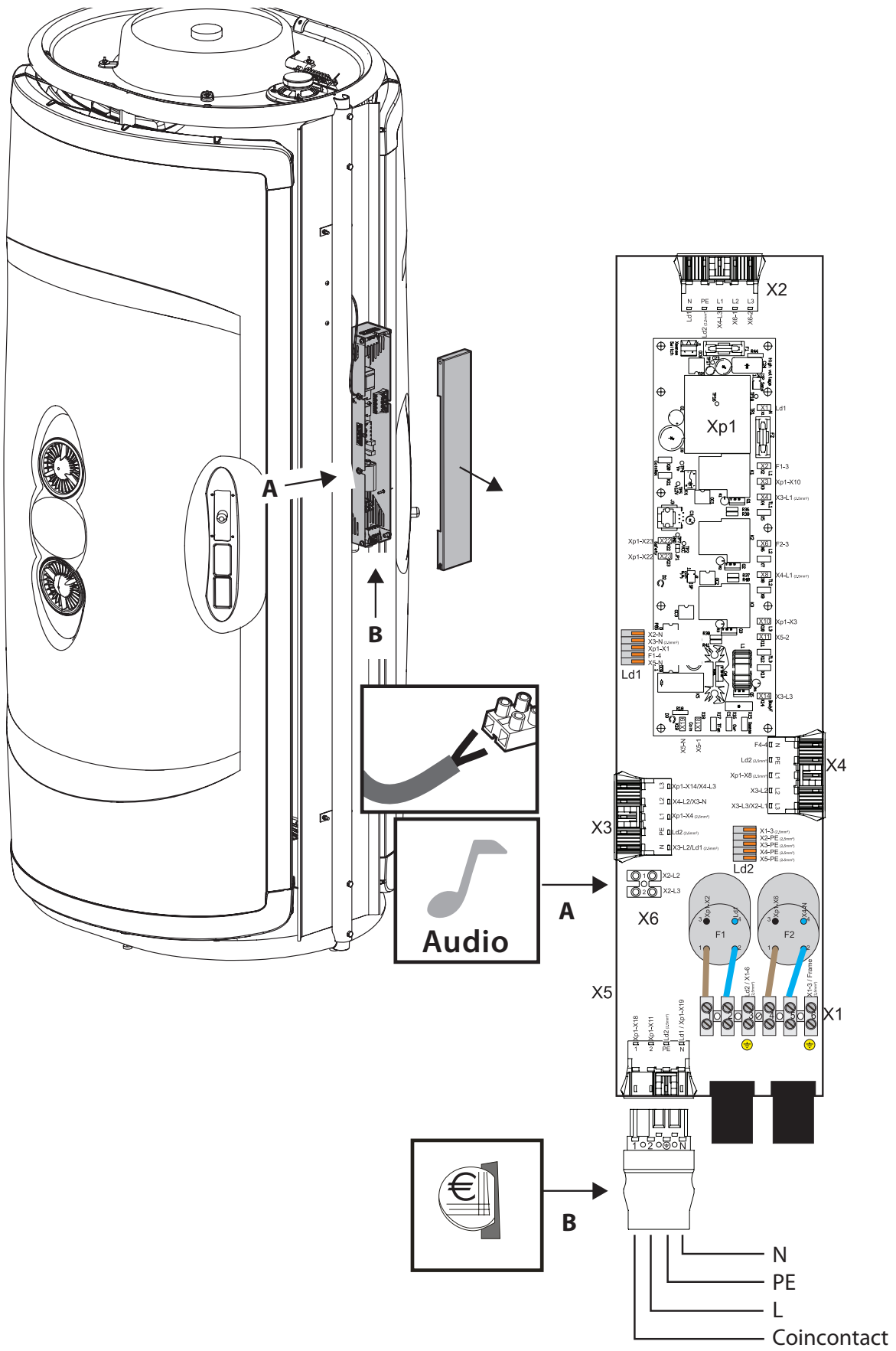

Removing the acryl sheets, Demontage der Acrylplatten,
Demonteren van de acrylplaat, Démontage de la plaque
acrylique du ba, Демонтаж акриловых пластин

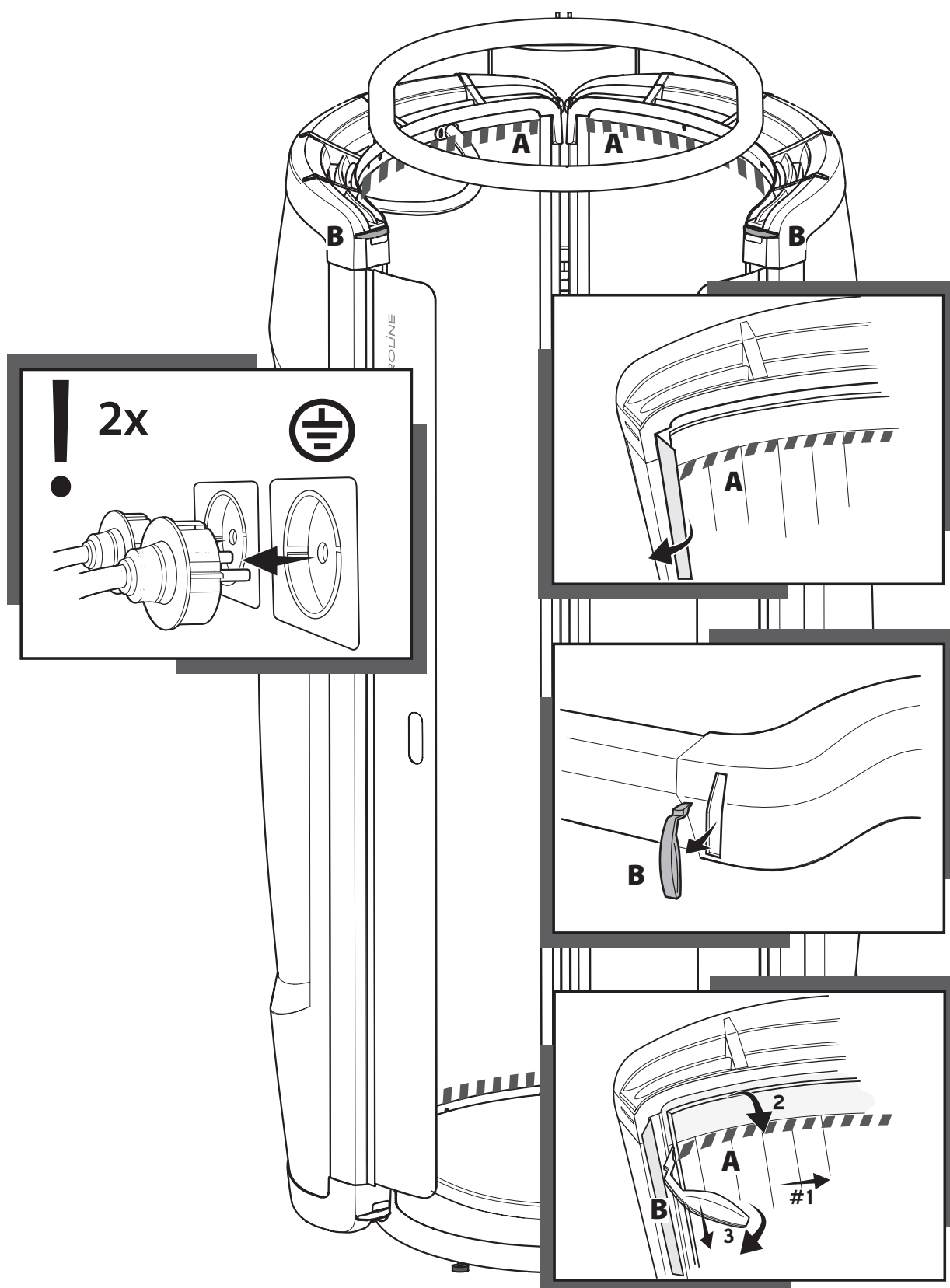

Technical data, Technische Daten, Technische gegevens, Données techniques, Технические характеристики

Proline 28 V

Voltage 230V/2~N/PE/50Hz
 Wattage 2500W
 Fuse 16A
 Lamps 28 x 100W
 Weight 140 kg

Proline 28 V Intensive

Voltage 230V/2~N/PE/50Hz
 Wattage 4300W
 Fuse 25A
 Lamps 28 x 160W
 Weight 140 kg

Lamps, röhren, lampen, lampes, лампах	type
maxlight L 160 W-R CE 0,3	0,3 W/m ²
maxlight L 160 W-R High Intensive	UV 5
maxlight L 100 W-R CE III	UV 3
maxlight L 100 W-R High Intensive	UV 5

Model	: Hapro Proline
Type	: 28
Serial number	: 00XX000000 /
Rated voltage	: 230V/2N~/PE/50Hz
Rated power input	: kW



 28 x Maxlight
 Ballast : W



Manufactured by:
 Hapro International B.V.
 PO Box 73
 4420 AC Kapelle, The Netherlands

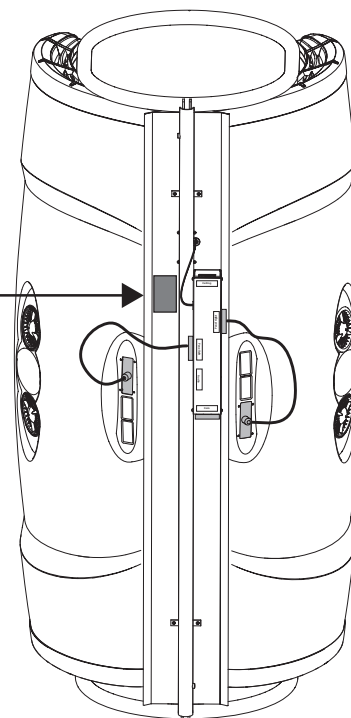

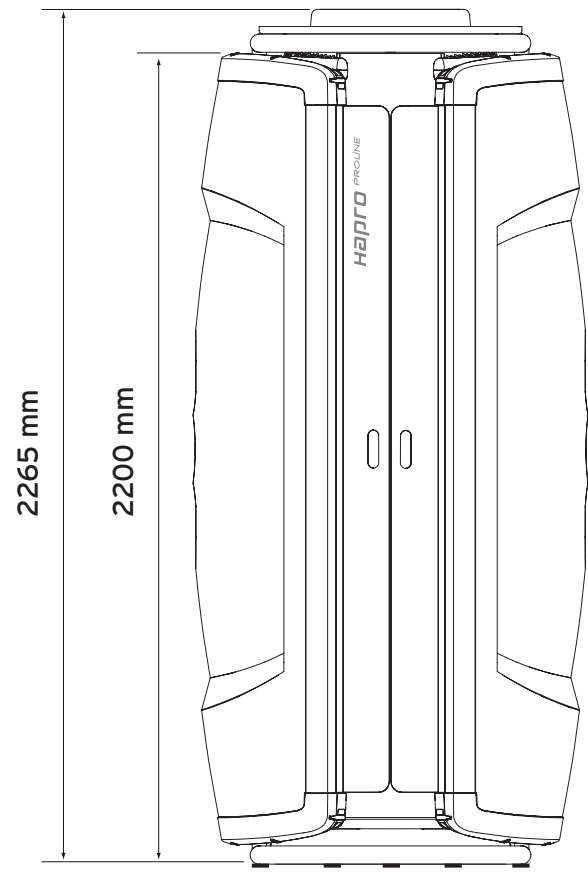
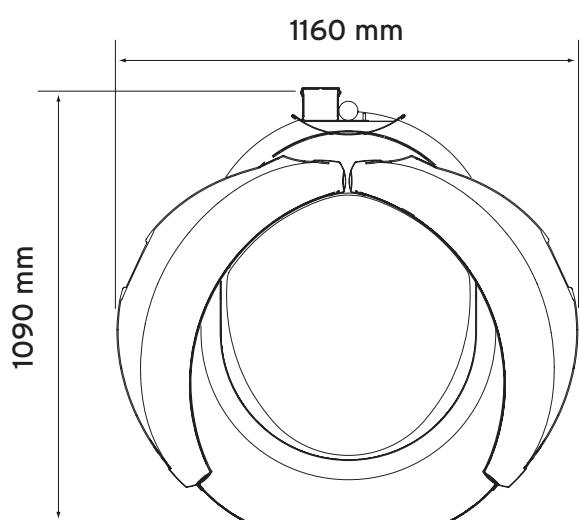
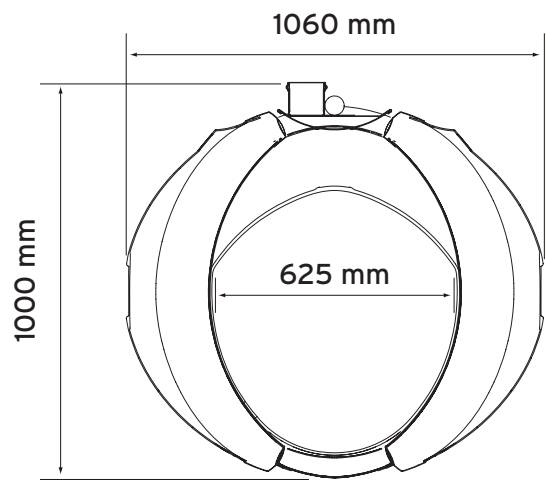

Electrical diagrams, Schaltpläne, Elektrische schema's, Schéma électrique, Электрические схемы

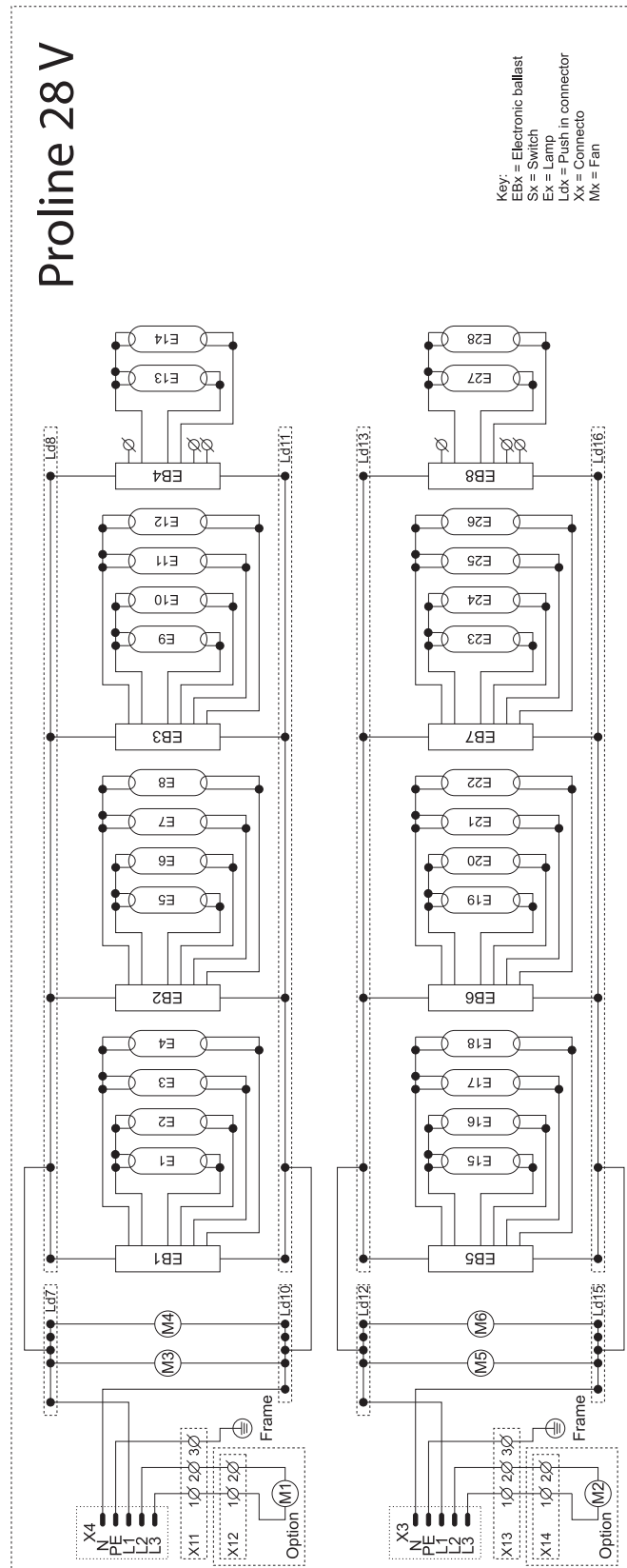

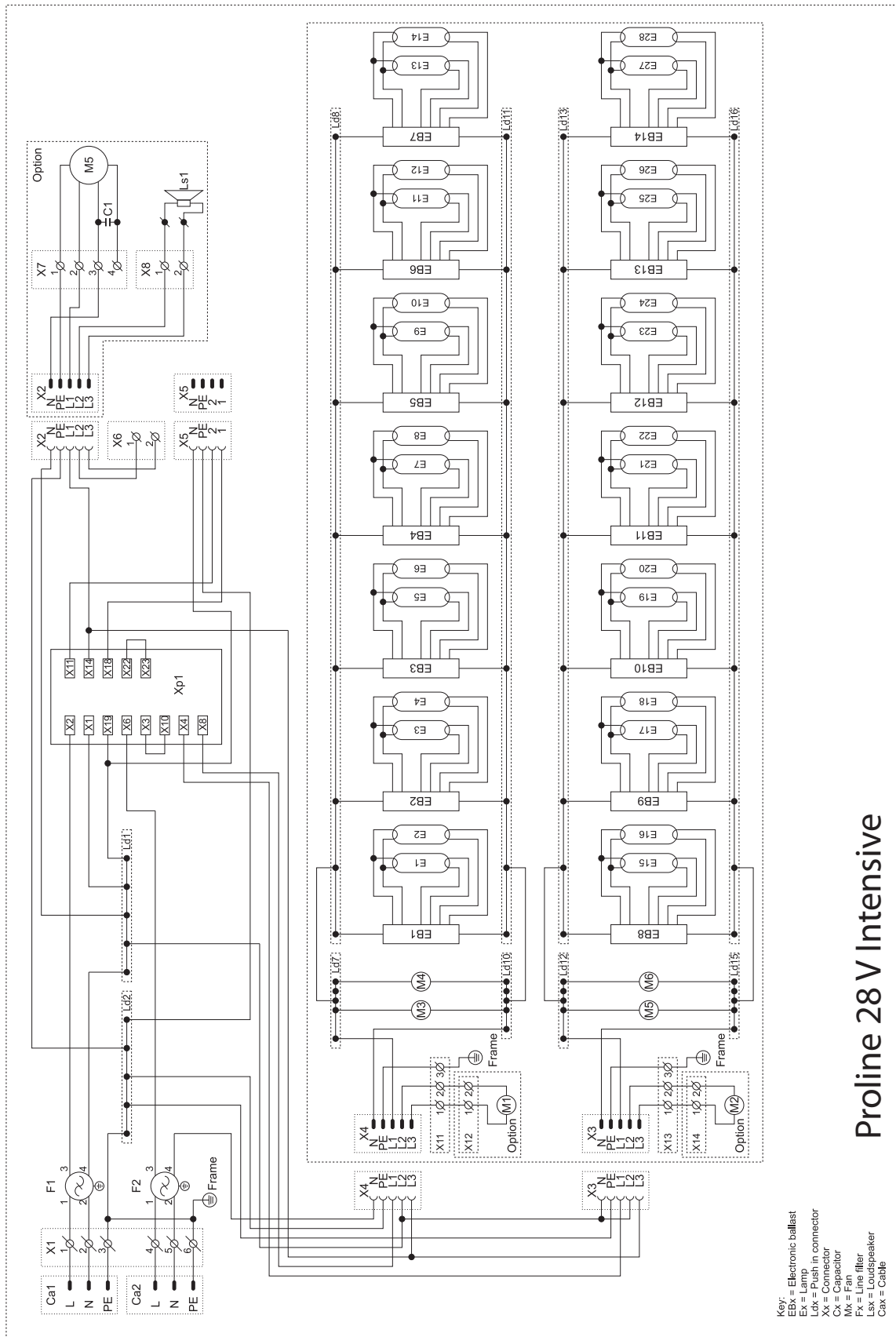

Key:
 EBx = Electronic ballast
 Ex = Lamp
 Lx = Push in connector
 Xx = Connector
 Cx = Capacitor
 Mx = Fan
 Fx = Line filter
 Lsx = Loudspeaker
 Cax = Cable

Proline 28V Intensive

