



Návod k obsluze
Posilovací stroj BH Fitness L010 Leg Extension



BEZPEČNOSTNÍ POKYNY

Před montáží a používáním trenažéru si prosím pečlivě přečtete tyto pokyny. Obsahují důležité informace pro vaši bezpečnost a pro používání a údržbu trenažéru.

Pokyny uschovejte pro budoucí využití a rady k údržbě i pro objednávání náhradních dílů.



POZOR:

- Toto zařízení lze používat pouze k určenému účelu, tj. fyzickému cvičení.

Jakékoli jiné použití trenažéru je zakázáno a může být nebezpečné. Výrobce neodpovídá za poškození nebo zranění způsobená nesprávným používáním zařízení.

- Zařízení používejte na pevném a rovném povrchu.
- Kolem trenažéru musí zůstat alespoň 0,5 metru volného prostoru.
- Zařízení je navrženo v souladu s nejnovějšími bezpečnostními normami.
- Toto zařízení vyhovuje normě EN 957. Je vhodné pro profesionální použití s hmotností uživatele do 150 kg.

Nesprávné opravy a/nebo úpravy trenažéru (např. odstranění dílů) mohou ohrozit bezpečnost uživatele.

- Poškozené součásti mohou ohrozit vaši bezpečnost a/nebo snížit životnost zařízení.

Z tohoto důvodu musí být poškozené díly neprodleně vyměněny a zařízení nesmí být používáno, dokud není opraveno. Používejte pouze originální náhradní díly BH.

- Pokud je zařízení pravidelně používáno, důkladně kontrolujte všechny součásti každé 1 - 2 měsíce a věnujte zvláštní pozornost dotažení matic a šroubů.

- Před zahájením cvičební se poradte se svým lékařem, abyste se ujistili, že můžete trenažér používat.





Cvičte na doporučené úrovni od lékaře nebo trenéra, nepřemáhejte se. Nesprávné nebo nadměrné cvičení může poškodit vaše zdraví.





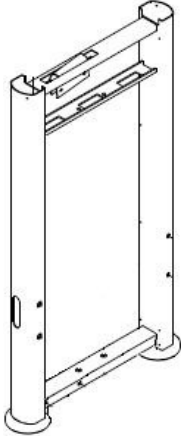

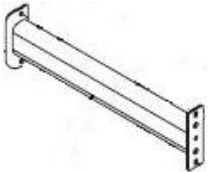
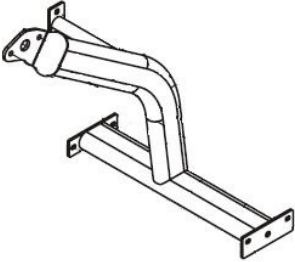
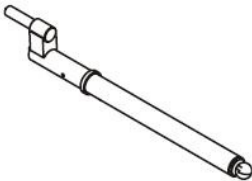

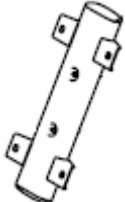
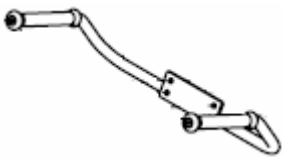

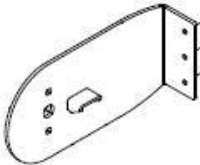

- Věnujte velkou pozornost pokynům trenéra.

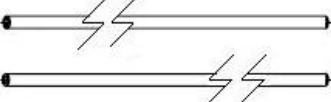
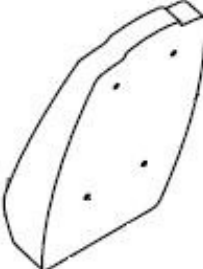

Při montáži trenažéru je doporučena pomoc druhé osoby.

Vyjměte jednotku z krabice a zkontrolujte jednotlivé součásti podle seznamu na obr. A a obr. B, abyste se ujistili, že nechybí žádné díly.

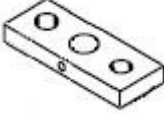
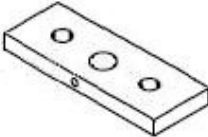
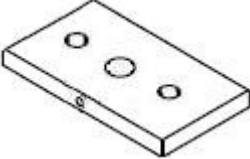
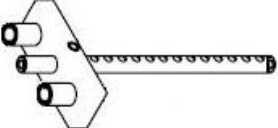

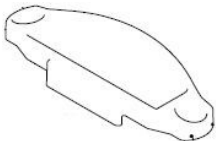
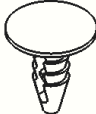



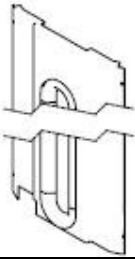
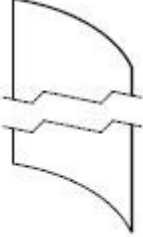



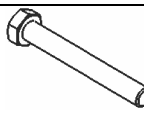





Obr. A

N ^o		✓	N ^o		✓
1		1	2		1
3		1	4		1
5		1	7		1
8		1	9		1

10		1		11		1
13		1		15		1
17		2		20		3
26		2		29		1
32		1		33		1
35		1		38		2
39		1		41		2
42		3		43		10
47		1		49		1
50		1		51		6

53		2		54		2
62		1		66		1
67		1				

Obr. B

Nº		✓			✓	
76	 M-12x35	4		78	 M-10x150	2
79	 M-10x100	2		80	 M-10x80	4
81	 M-12x65	3		82	 M-10x65	2
83	 M-10x55	2		85	 M-10x30	10
88	 M-10x25	2		89	 M-10x30	5
90	 M-10x25	6		96	 M-12	4
97	 M-10	16		100	 M-12	11
101	 M-10	44		103	 M-5	4
105	 M-5x12	4				

MONTÁŽNÍ POKYNY

POZNÁMKA: Popis částí na obrázcích vždy odpovídá poloze, kterou uživatel zaujímá při cvičení.

Obr. 1

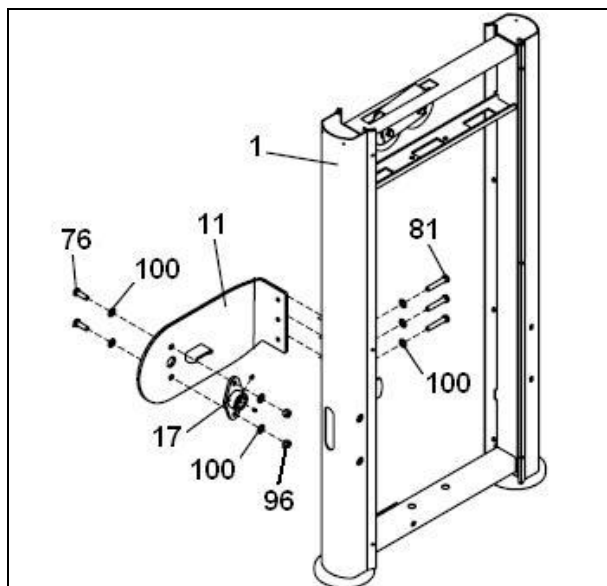

- Opřete hlavní podpěru (1) o zem, viz obr. 1.

Umístěte držák (11) a zajistěte jej pomocí šroubů (81) a podložek (100).

Poté umístěte držák (17) a zajistěte jej pomocí šroubů (76), podložek (100) a matic (96).

Obr. 2

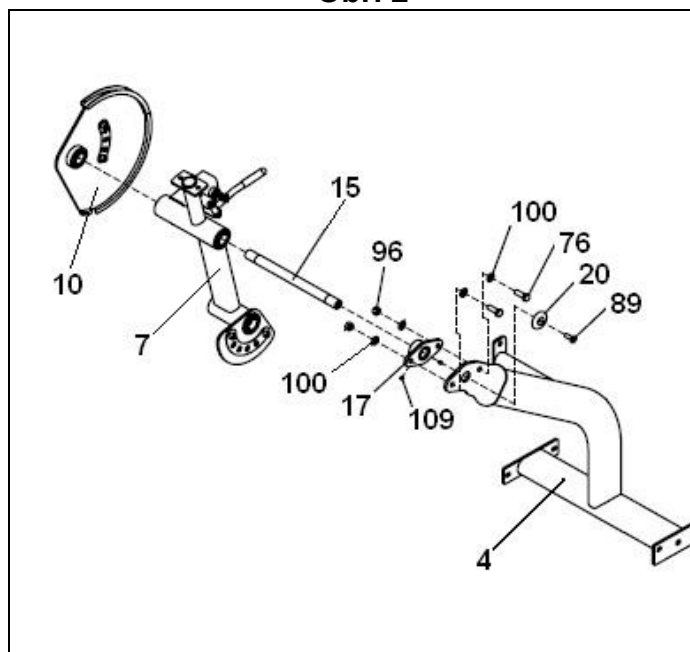

Vložte hřídel (15) do podpěry (7) a vačky (10), obr. 2. Umístěte podpěru (17) a připevněte ji k držáku (4) pomocí šroubů (76), podložek (100) a matic (96). Poté nasadte druhý konec hřídele do podpěry (17) a vložte podložku (23), zajistěte ji k hřídeli (15) pomocí šroubu (89).

Obr. 3

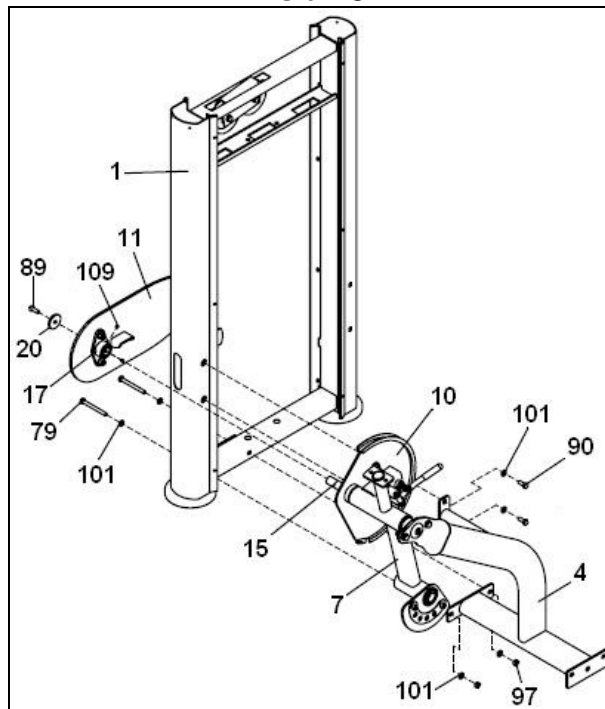

Vložte hřídel (15), obr. 3, do držáku (17), na konec hřídele (15) nasadte podložku (20) a utáhněte šroubem (89). Namontujte šrouby (79) do závaží a držáku (4), utáhněte je spolu s podložkami (101) a maticemi (97). Namontujte šrouby (90) spolu s podložkami (101). Utáhněte stavěcí šrouby (109) pro podpěry ložisek (17)

Obr. 4

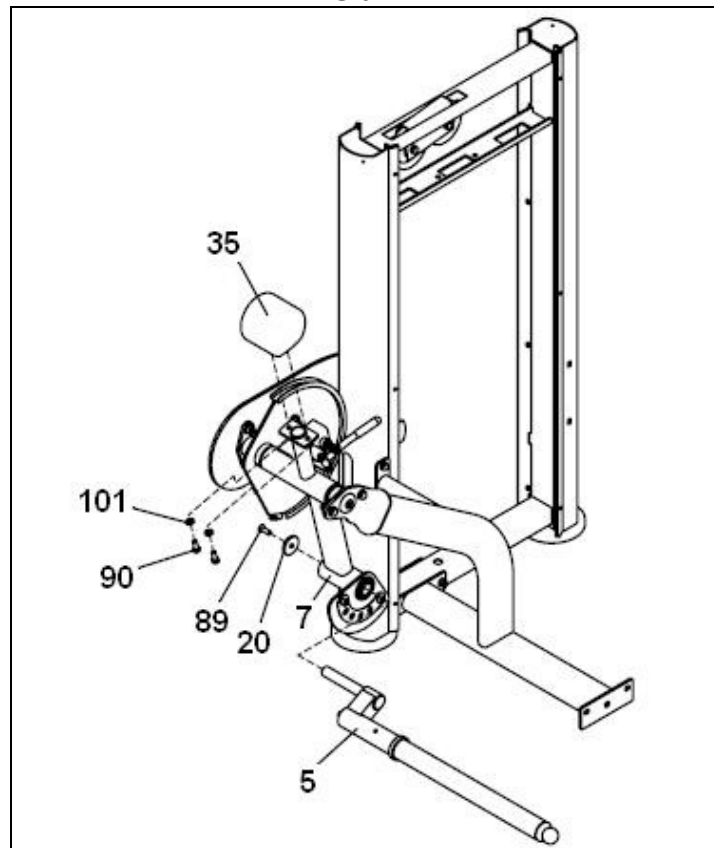

Vložte hřídel nožního válečku (5) do podpěry (7), obr. 4. Namontujte podložku (20) a šroub (89). Poté umístěte protizávaží (35), obr. 4 a zajistěte je pomocí šroubů (90) a matic (101).

Obr. 5

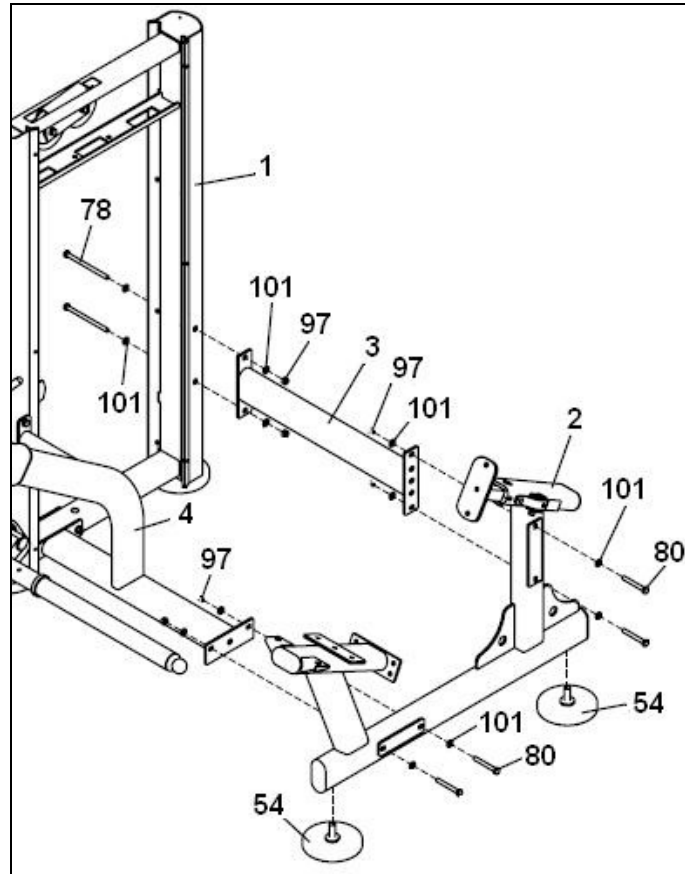

Umístěte držák (3) na sadu závaží (1), obr. 5, a zajistěte jej pomocí šroubů (78) spolu s podložkami (101) a maticemi (97).

Našroubujte vyrovnávací patky (54) na podpěru (2), obr. 5. Poté umístěte držák (2) a zajistěte jej k podpěrám (3) a (4), obr. 5, pomocí šroubů (80) spolu s podložkami (101) a maticemi (97).

Obr. 6

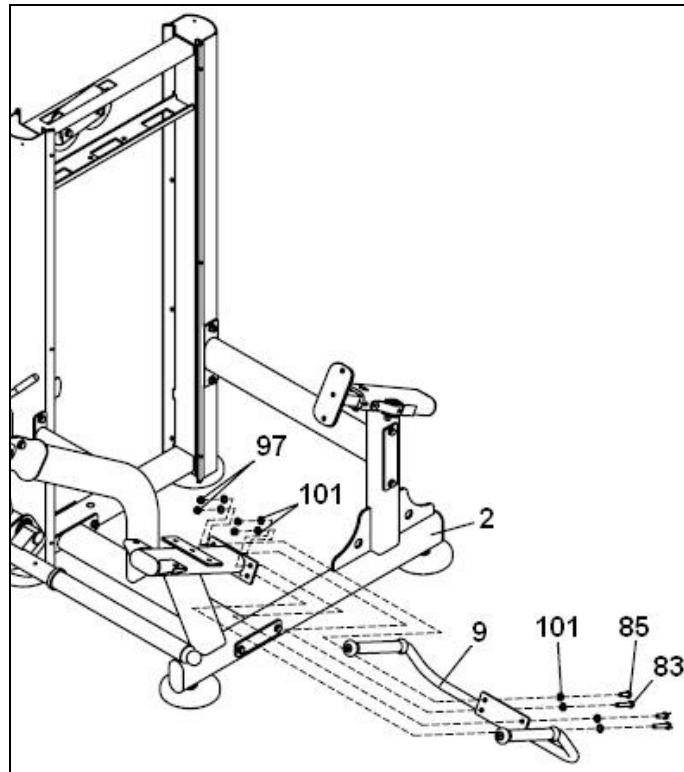

Umístěte říditka (9) na podpěru, viz obr. 6, zajistěte je ve spodní části pomocí šroubů (83), podložek (101) a matic (97). Nahoře je utáhněte pomocí šroubů (85) spolu s podložkami (101) a maticemi (97).

Obr. 7

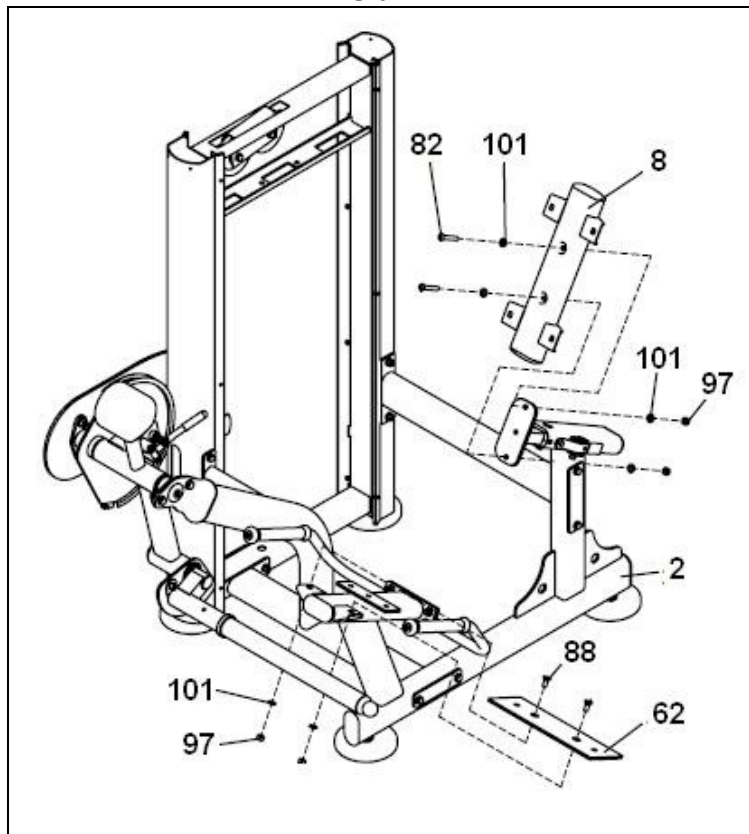

Umístěte trubku opěradla (8) na nastavovací desku opěradla, obr. 7. Namontujte šrouby (82) spolu s podložkami (101) a maticemi (97) a pevně je utáhněte.
Umístěte opěrnou desku sedla (62), obr. 7, na podpěru (2). Namontujte šrouby (88) spolu s podložkami (101) a maticemi (97) a pevně je utáhněte.

Obr. 8

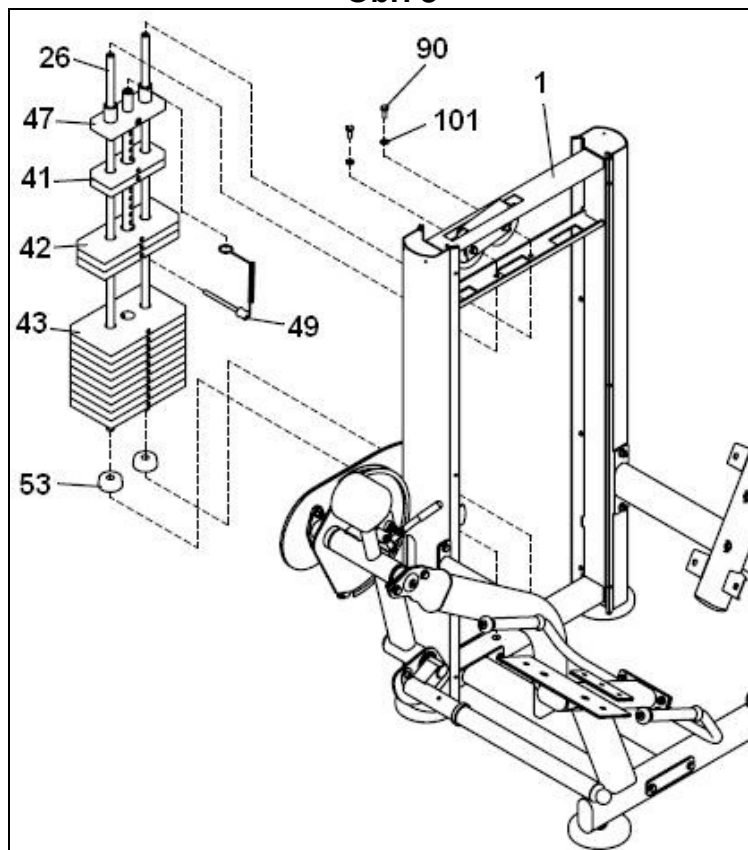

Umístěte zářku závaží (53) do sady závaží (1), obr. 8 a vložte vodící tyče závaží (26).
Dále namontujte závaží (43); (42), (41), těžší závaží vždy dole, nakonec nasadte vodící závaží (47), horní část vodících tyčí utáhněte pomocí podložek (101) a šroubů (90).
Nasadte vodící kroužek (49) do středového pouzdra na vodícím závaží (47).

Obr. 9

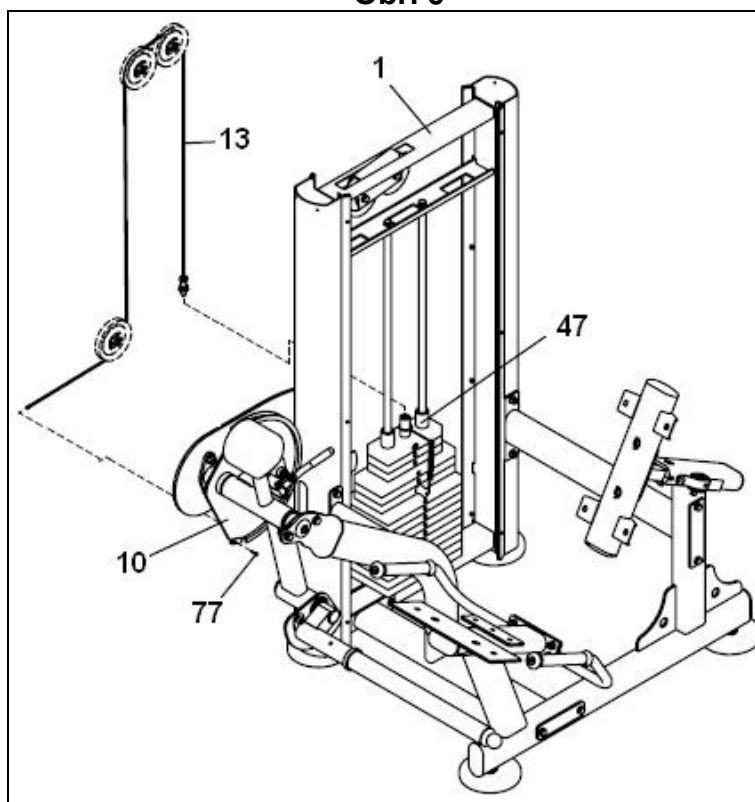

Zašroubujte konec kabelu (13) na vodící závaží (47), vezměte druhý konec kabelu (13) a protáhněte jej horními kladkami a spodní kladkou a zajistěte konec kabelu na vačce (10), obr. 9, pomocí šroubu (77).

Obr. 10

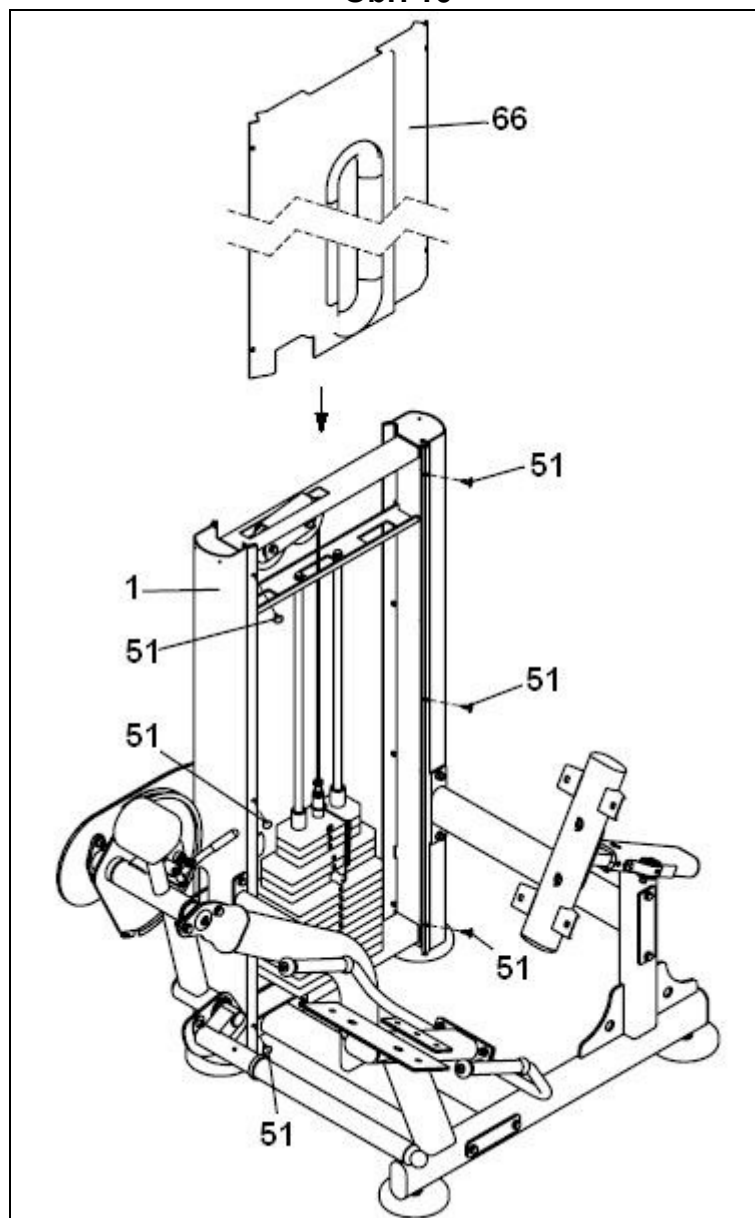

Přední kryt (66) nasadíte shora ve směru šipky na sadu závaží (1), obr. 10. Nasadíte vložky (51) na obě strany sady závaží.

Obr. 11

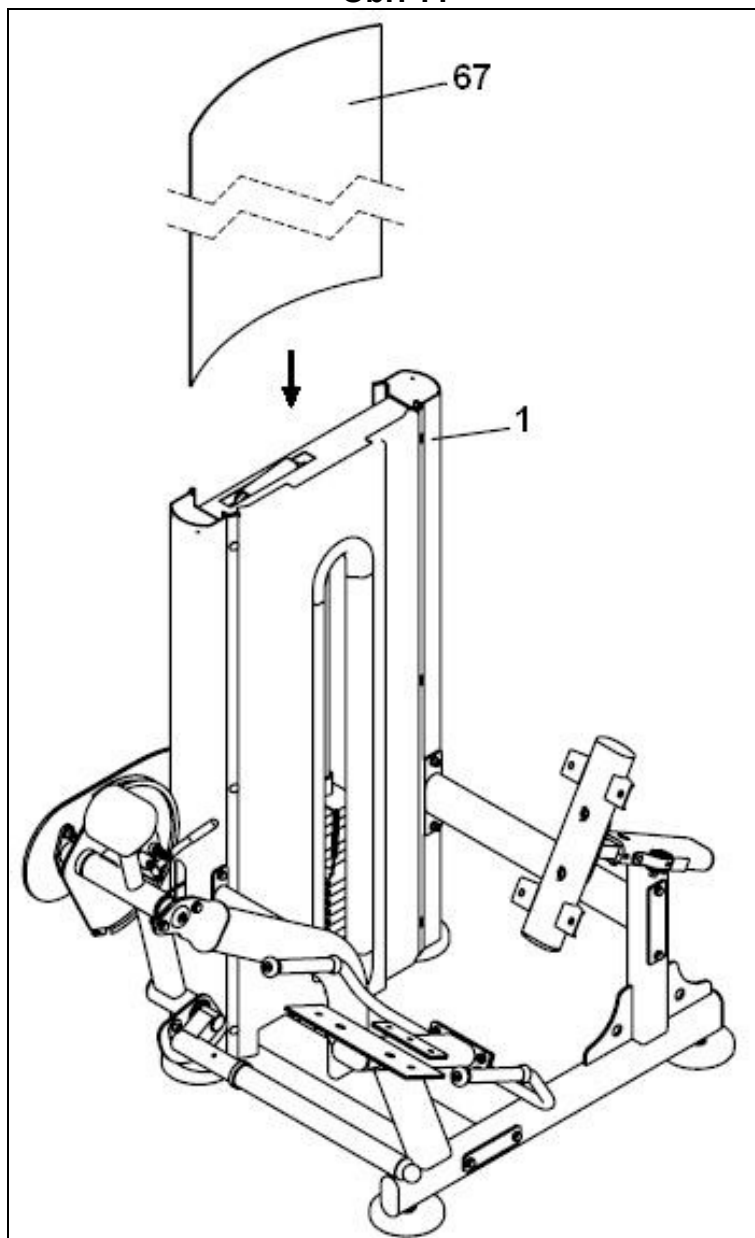

Namontujte zadní kryt (67) na závaží (1), obr. 11, shora ve směru šipky.

Obr. 12

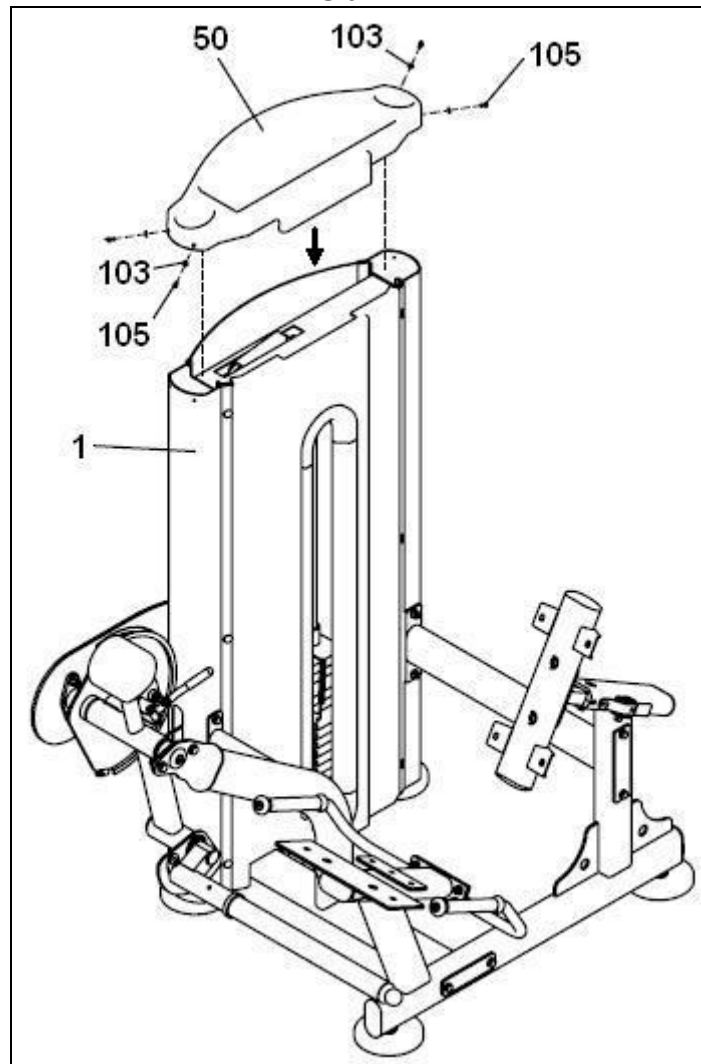

Namontujte horní kryt (50) shora ve směru šipky na sadu závaží (1), obr. 12. Namontujte podložky (103) a šrouby (105).

Obr. 13

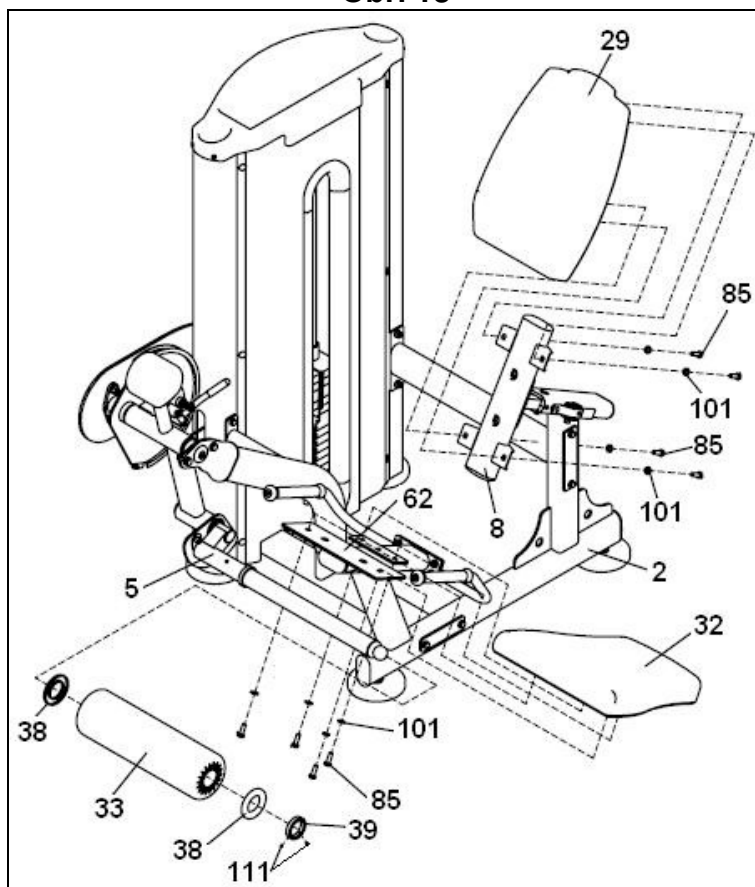

Umístěte opěradlo (29) na podpěru (8), obr. 13, zajistěte jej šrouby (85) spolu s podložkami (101). Poté umístěte sedlo (32) na podpěru (62), obr. 13, zajistěte jej pomocí šroubů (85) spolu s plochými podložkami (101). Nyní nasadte podložku (38) na hřídel (5), obr. 13, poté nasadte váleček (33) spolu s podložkou (38) na hřídel. Namontujte pouzdro (39) a zajistěte jej šrouby (111).

VELMI DŮLEŽITÉ:

Po dokončení montáže trenážeru zkontrolujte, zda jsou namontovány všechny šrouby a zda jsou bezpečně utaženy.

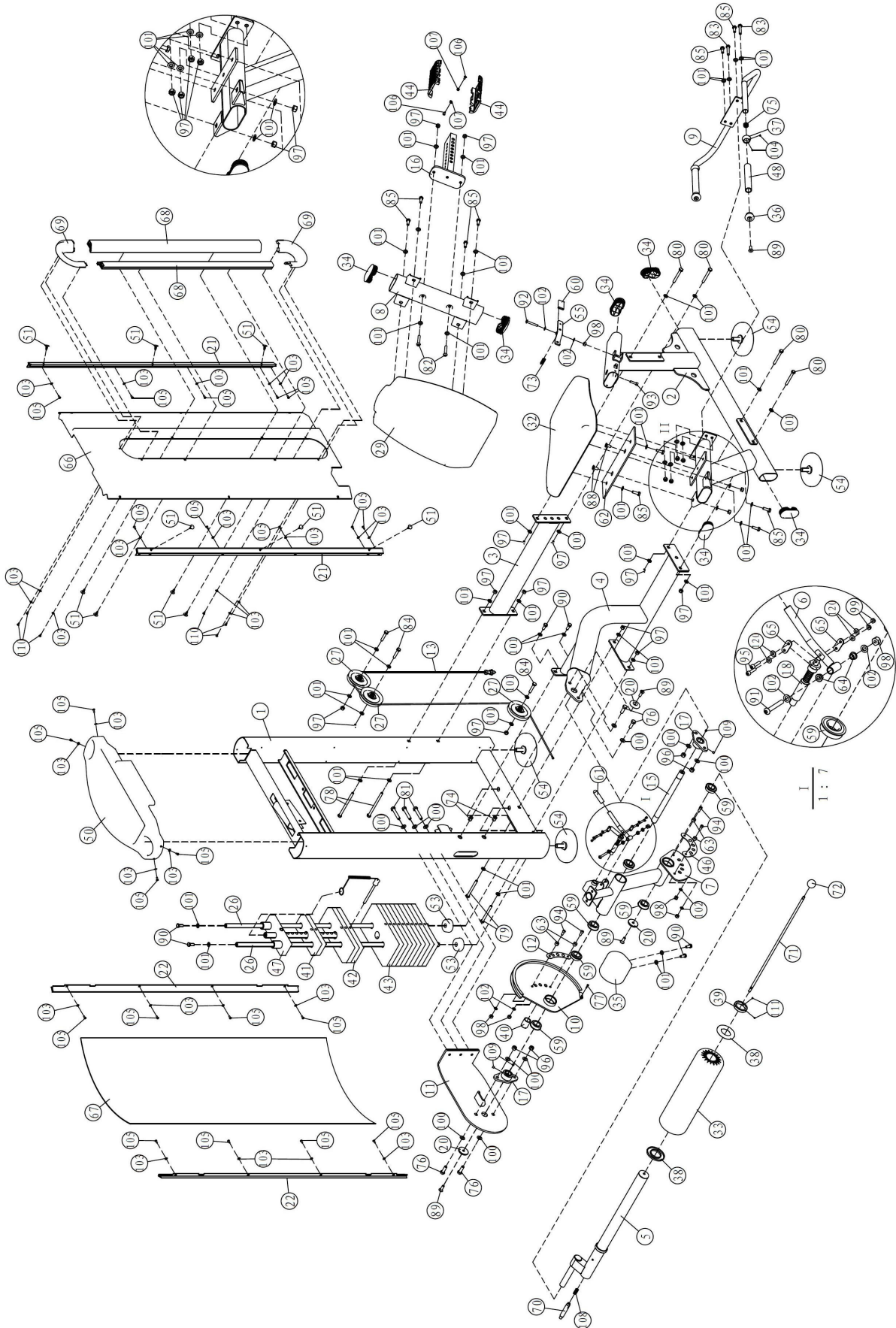

Dovozce a distributor pro
Českou a Slovenskou republiku
Trinteco spol. s r.o.
Na Strži 2102/61a,
140 00 Praha 4 – Krč
IČ: 052 54 175
DIČ:CZ05254175



Dovozce a distributor pro Českou a Slovenskou republiku
Trinteco spol. s r.o.
Na Strži 2102/61a, 140 00 Praha 4 – Krč
IČ: 052 54 175 DIČ:CZ05254175

Email: info@trinteco.cz
Telefon: +420 725 552 257