

L340



Návod k obsluze
Posilovací stroj na hýždě BH FITNESS L340

BEZPEČNOSTNÍ POKYNY

Před montáží a používáním trenažéru si prosím pečlivě přečtete tyto pokyny. Obsahují důležité informace pro vaši bezpečnost a pro používání a údržbu trenažéru.

Pokyny uschovejte pro budoucí využití a rady k údržbě i pro objednávání náhradních dílů.



POZOR:

- Toto zařízení lze používat pouze k určenému účelu, tj. fyzickému cvičení.

Jakékoli jiné použití trenažéru je zakázáno a může být nebezpečné. Výrobce neodpovídá za poškození nebo zranění způsobená nesprávným používáním zařízení.

- Zařízení používejte na pevném a rovném povrchu.
- Kolem trenažéru musí zůstat alespoň 0,5 metru volného prostoru.
- Zařízení je navrženo v souladu s nejnovějšími bezpečnostními normami.
- Toto zařízení vyhovuje normě EN 957. Je vhodné pro profesionální použití s hmotností uživatele do 150 kg.

Nesprávné opravy a/nebo úpravy trenažéru (např. odstranění dílů) mohou ohrozit bezpečnost uživatele.

- Poškozené součásti mohou ohrozit vaši bezpečnost a/nebo snížit životnost zařízení.

Z tohoto důvodu musí být poškozené díly neprodleně vyměněny a zařízení nesmí být používáno, dokud není opraveno. Používejte pouze originální náhradní díly BH.

- Pokud je zařízení pravidelně používáno, důkladně kontrolujte všechny součásti každé 1 - 2 měsíce a věnujte zvláštní pozornost dotažení matic a šroubů.

- Před zahájením cvičební se poradte se svým lékařem, abyste se ujistili, že můžete trenažér používat.





Cvičte na doporučené úrovni od lékaře nebo trenéra, nepřemáhejte se. Nesprávné nebo nadměrné cvičení může poškodit vaše zdraví.





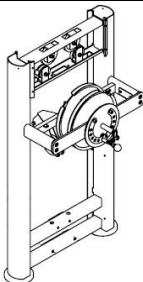
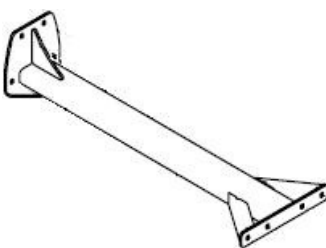
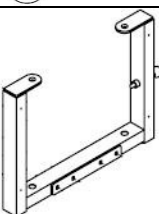
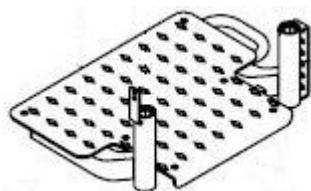

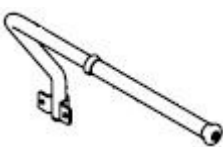
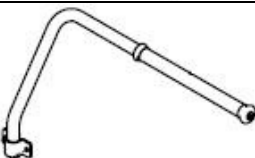
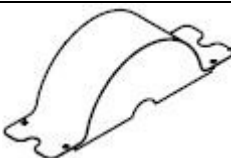
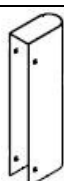



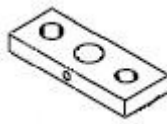
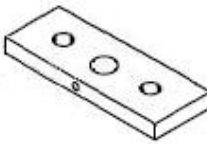
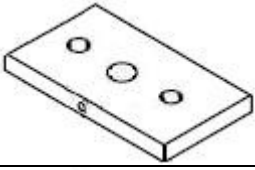

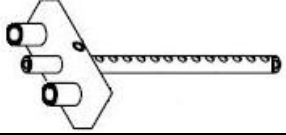

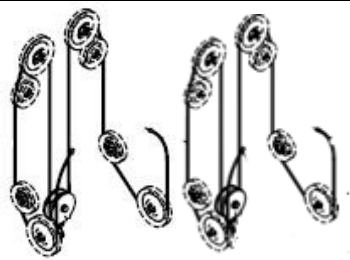
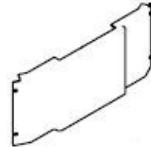

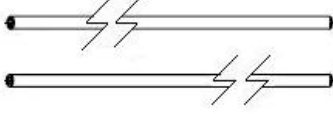
- Věnujte velkou pozornost pokynům trenéra.

Při montáži trenažéru je doporučena pomoc druhé osoby.



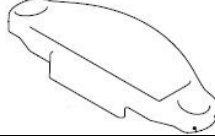
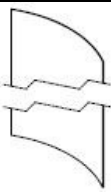





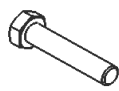
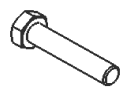

Vyjměte jednotku z krabice a zkontrolujte jednotlivé součásti podle seznamu na obr. A a obr. B, abyste se ujistili, že nechybí žádné díly.

Obr. A

N ^o		✓	N ^o		✓
1		1	2		1
3		1	4		1
5		1	10		1
11		1	12		1
13		1	14		1

16		1	25		2
26		3	27		10
31		2	33		1
34		1	38		2
41		1	46		1
47		2	50		2
51		2	53		2
55		1	56		1
61		4	63		1
64		1	68		1
98		1	99		1

Obr. B

Nº		✓			✓
65	 M-5	4		66  M-5x12	4
70	 M-10x100	4		71  M-10x90	4
75	 M-10x25	6			
78	 M-6x12	2		79  M-10x30	4
81	 M-6	2		82  M-10	18
85	 M-8	1		86  M-10	4

MONTÁŽNÍ POKYNY

POZNÁMKA: Popis částí na obrázcích vždy odpovídá poloze, kterou uživatel zaujímá při cvičení.

Obr. 1

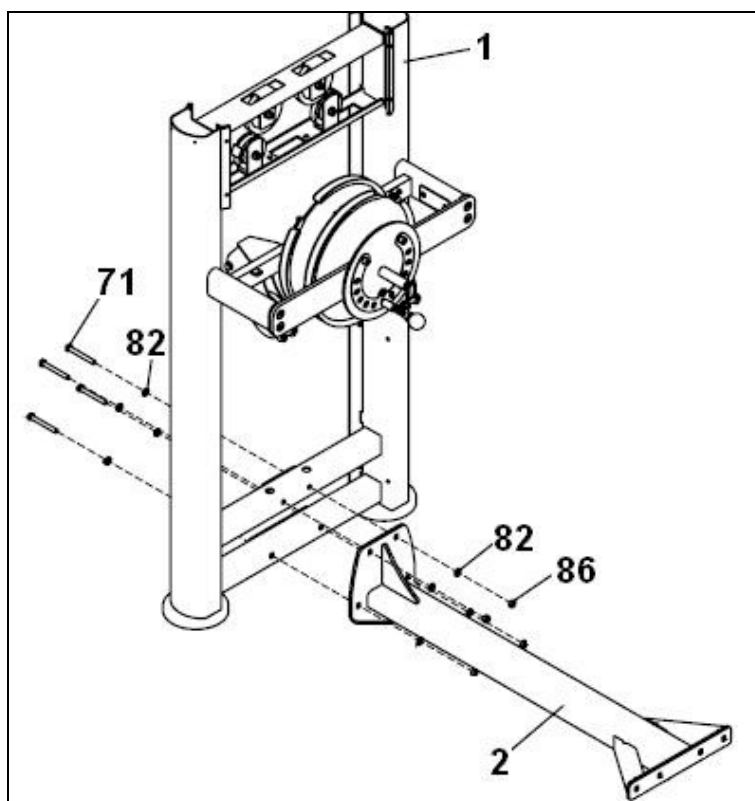

Opřete hlavní podpěru (1) o zem, obr. 1.

Umístěte držák (2) a zajistěte jej pomocí šroubů (71), podložek (82) a matic (86).

Obr. 2

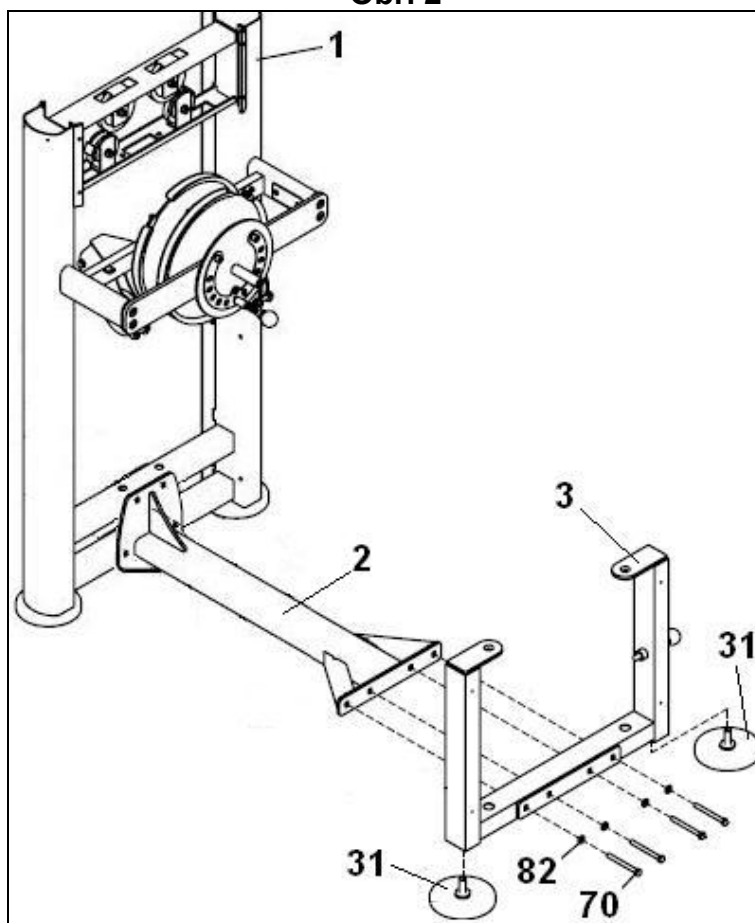

Našroubujte vyrovnávací patky (31) na podpěru (3), obr. 2.
Umístěte držák (3) a zajistěte jej k podpěře (2) pomocí šroubů (70) s podložkami (82). Obr. 2

Obr. 3

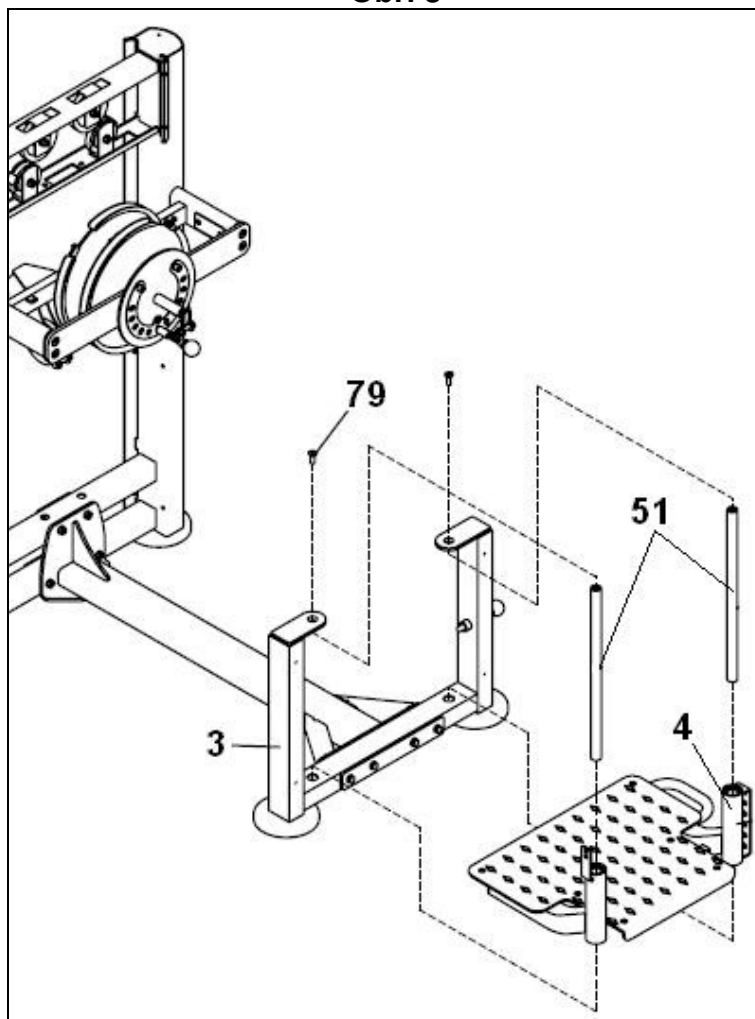

Vložte hřídele (51) do stupačky (4), obr. 3.
Umístěte ji na spodní otvory podpěry (3) a utáhněte pomocí šroubů (79).

Obr. 4

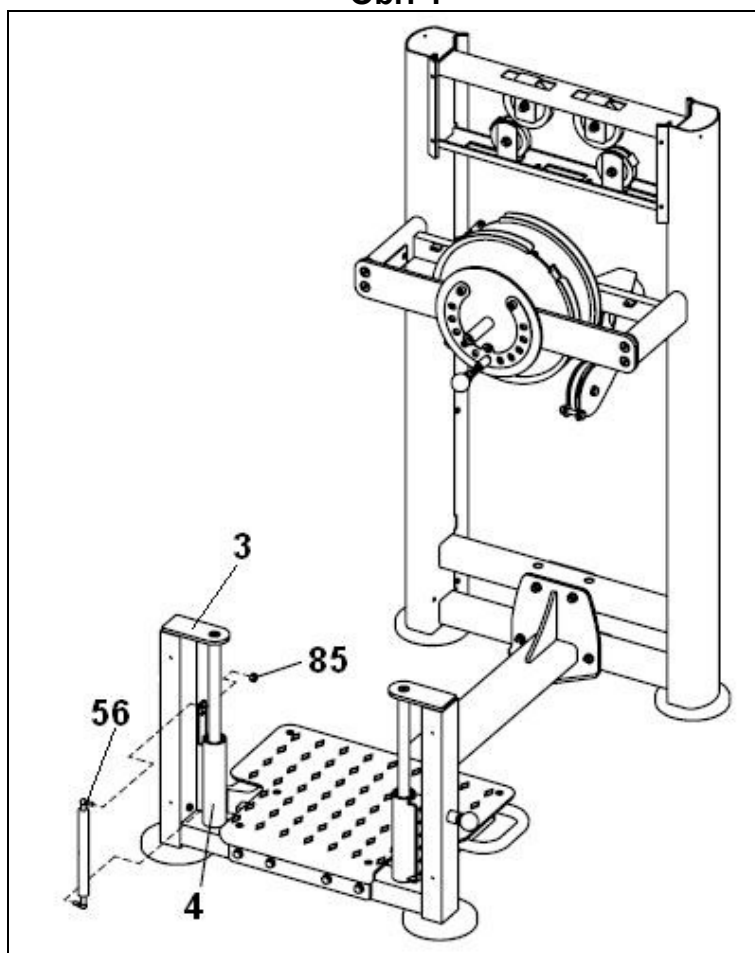

Horní konec hydraulického ramene (56) vložte do držáku (3), obr. 4, a utáhněte jej pomocí matice (85).

Obr. 5

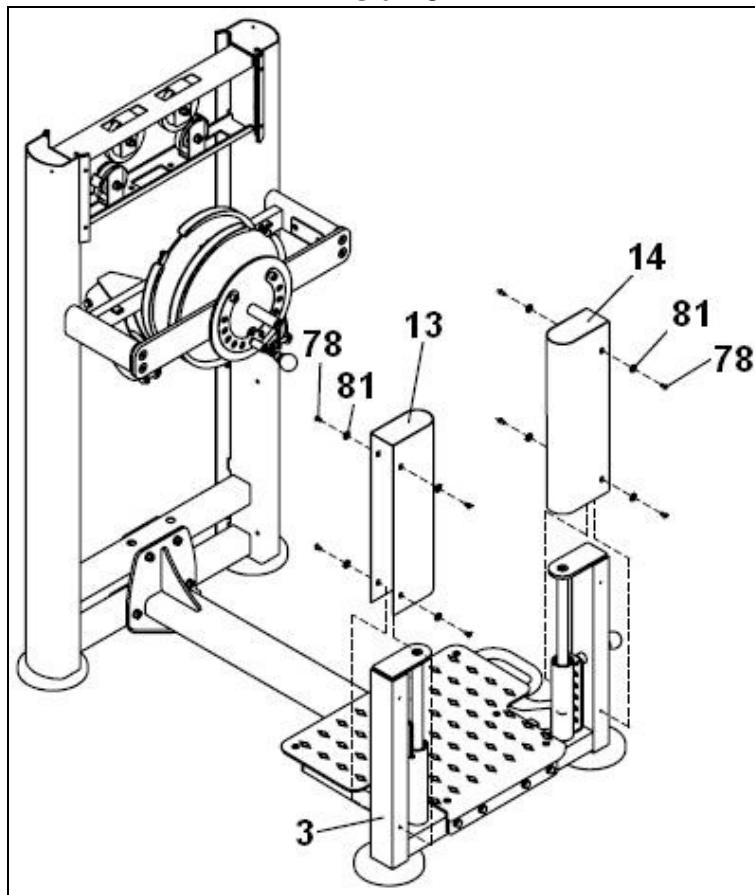

Umístěte chránič levé ruky (13) na stupačku (4), obr. 5,
Zajistěte jej šrouby (78) a podložkami (81).
Umístěte chránič pravé ruky (14) na stupačku (4), obr. 5.
Zajistěte jej šrouby (78) a podložkami (81).

Obr. 6

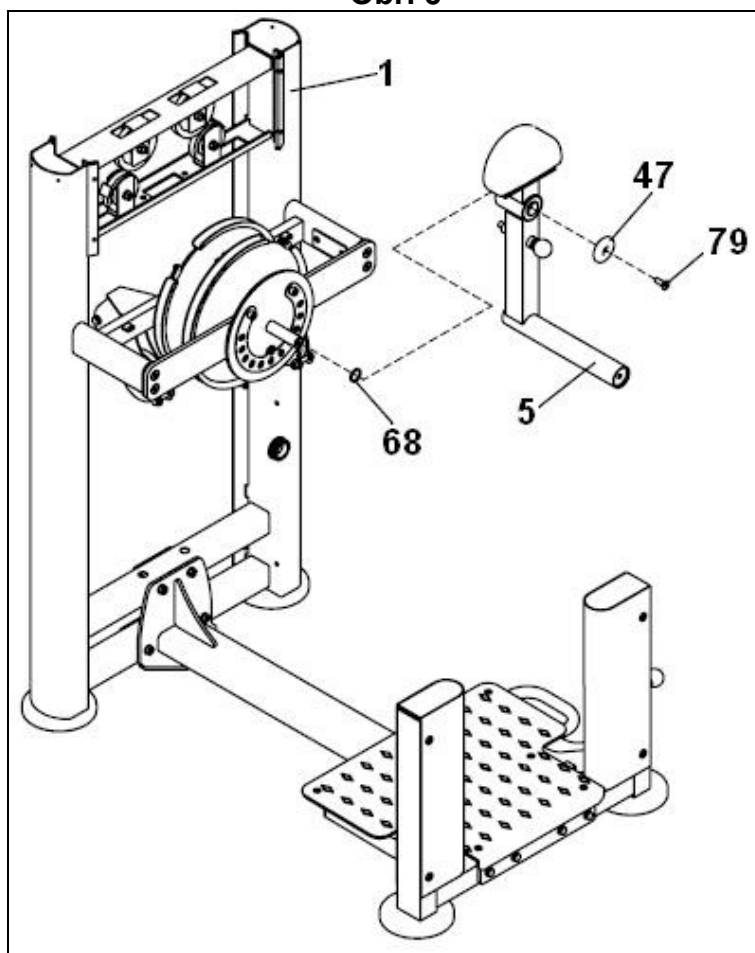

Nejprve nasadte distanční podložku (68) na hřídel pro podpěru (1).
Umístěte opěrku nohou (5) na hřídel pro podpěru (1), jak je znázorněno na obr. 6. Utáhněte ji k hřídeli pomocí
hliníkové podložky (47) a šroubu (79), obr. 6.

Obr. 7

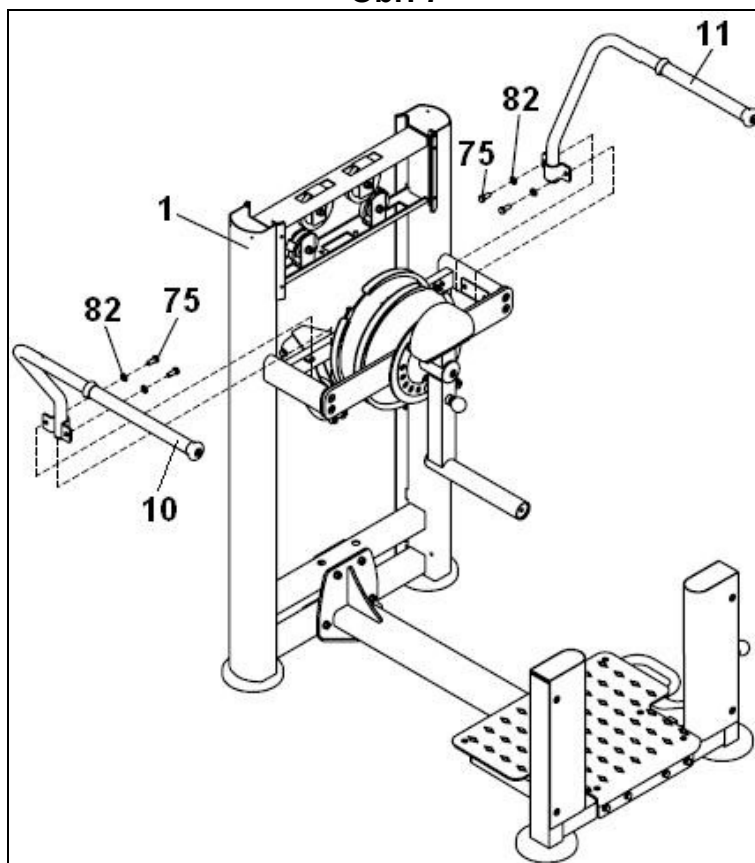

Levou boční podpěru (10) umístěte na levou stranu podpěry (1), obr. 7, zajistěte ji šrouby (75) a podložkami (82). Dále umístěte pravou boční podpěru (11) na pravou stranu podpěry (1), obr. 7, zajistěte ji pomocí šroubů (75) a podložek (82).

Obr. 8

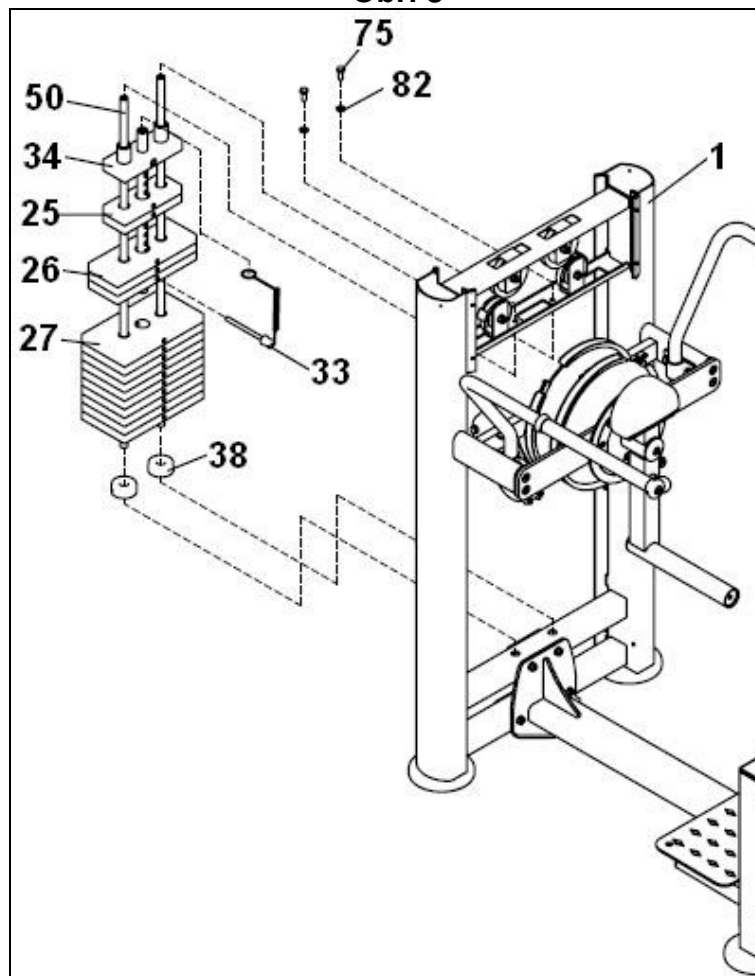

Umístěte zářku závaží (38) na závaží (1), obr. 8, a vložte vodící tyče závaží (50).
Dále namontujte závaží (27), (26), (25), těžší závaží vždy dole, nakonec vodící závaží nasadte pomocí volící lišty (34). Horní část vodících tyčí utáhněte pomocí podložek (82) a šroubů (75).
Nasadte volící kroužek (33) do středového pouzdra na vodícím závaží (34).

Obr. 9

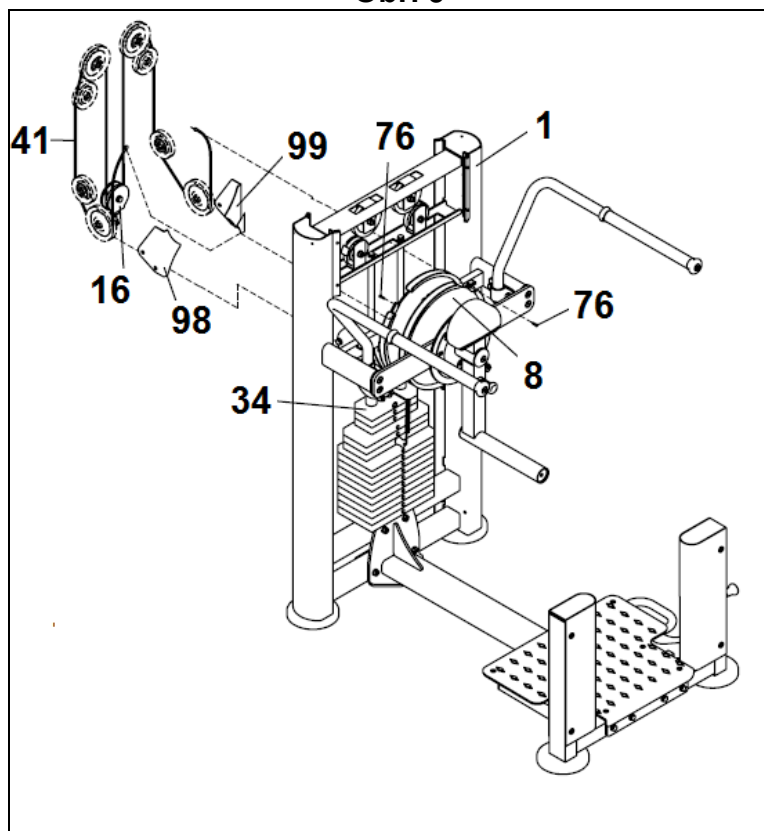

Spodní část kladky (16) našroubujte na vodící závaží (34), vezměte konec kabelu (41) a protáhněte jej horní a spodní kladkou a zajistěte jej k vnitřní vačce (8), obr. 9, pomocí šroubu (76).
Protáhněte druhý konec kabelu (41) horní a spodní kladkou a zajistěte jej k vnější vačce (8), obr. 9, pomocí šroubu (76). Nasadte kryty (98) a (99).

Obr. 10

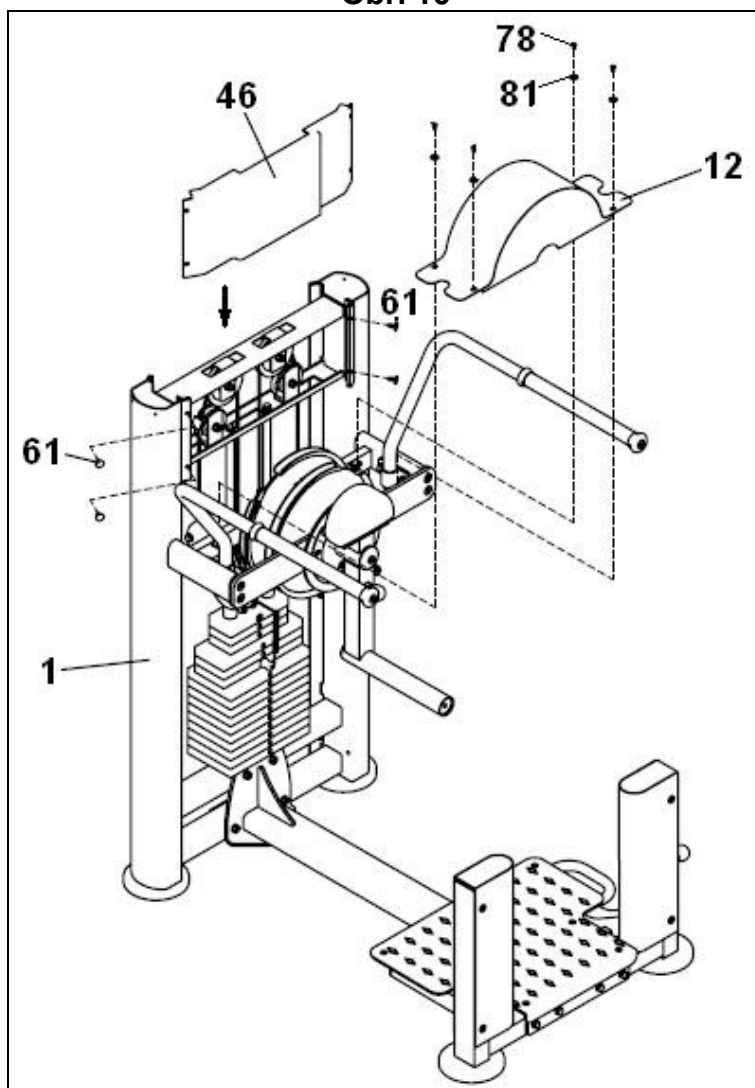

Přední kryt (46) nasadíte shora ve směru šipky na sadu závaží (1), obr. 10. Na obě strany závaží nasadíte vložky (61).

Namontujte kryt vačky (12) na podpěru (1), obr. 10, a zajistěte jej šrouby (78) a podložkami (81).

Obr. 11

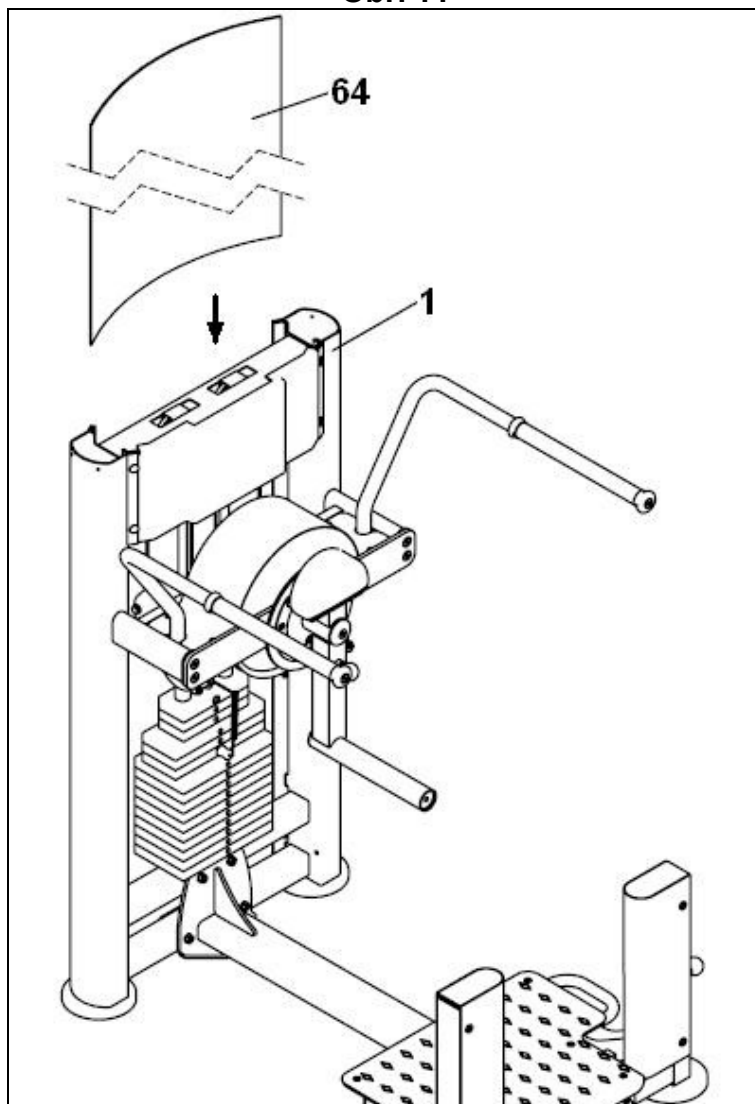

Zadní kryt (50) namontujte shora ve směru šipky na závaží (1), obr. 10.

Obr. 12

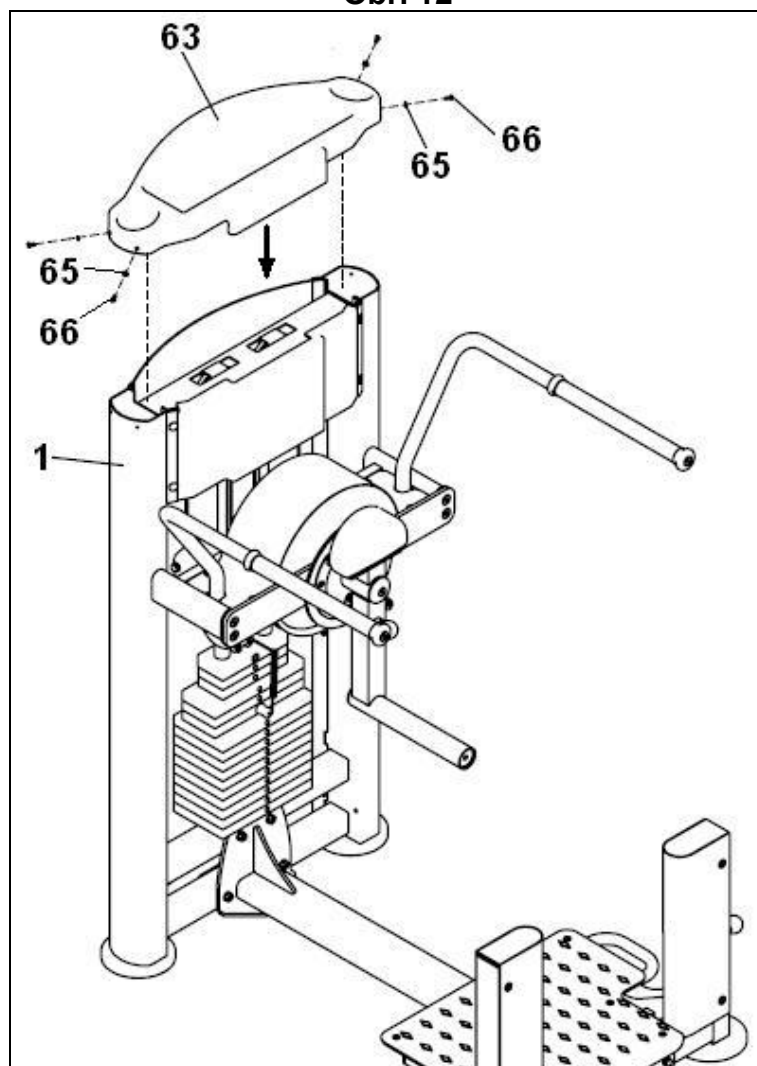

Namontujte horní kryt (63) na závaží (1), obr. 12, shora ve směru šipky. Namontujte podložky (65) a šrouby (66).

Obr. 13

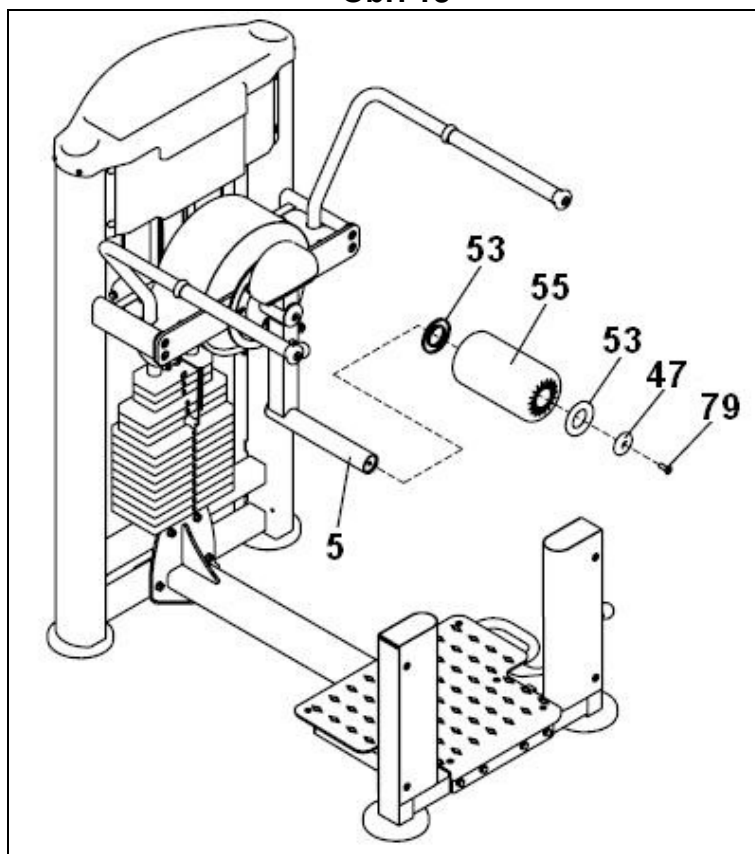

Namontujte podložku (53) na hřídel pro podpěru (5), obr. 13, poté nasadte váleček (55), podložku (53), hliníkovou podložku (47) a utáhněte pomocí šroubu (79).

VELMI DŮLEŽITÉ:

Po dokončení montáže trekažéru zkontrolujte, zda jsou namontovány všechny šrouby a zda jsou bezpečně utaženy.

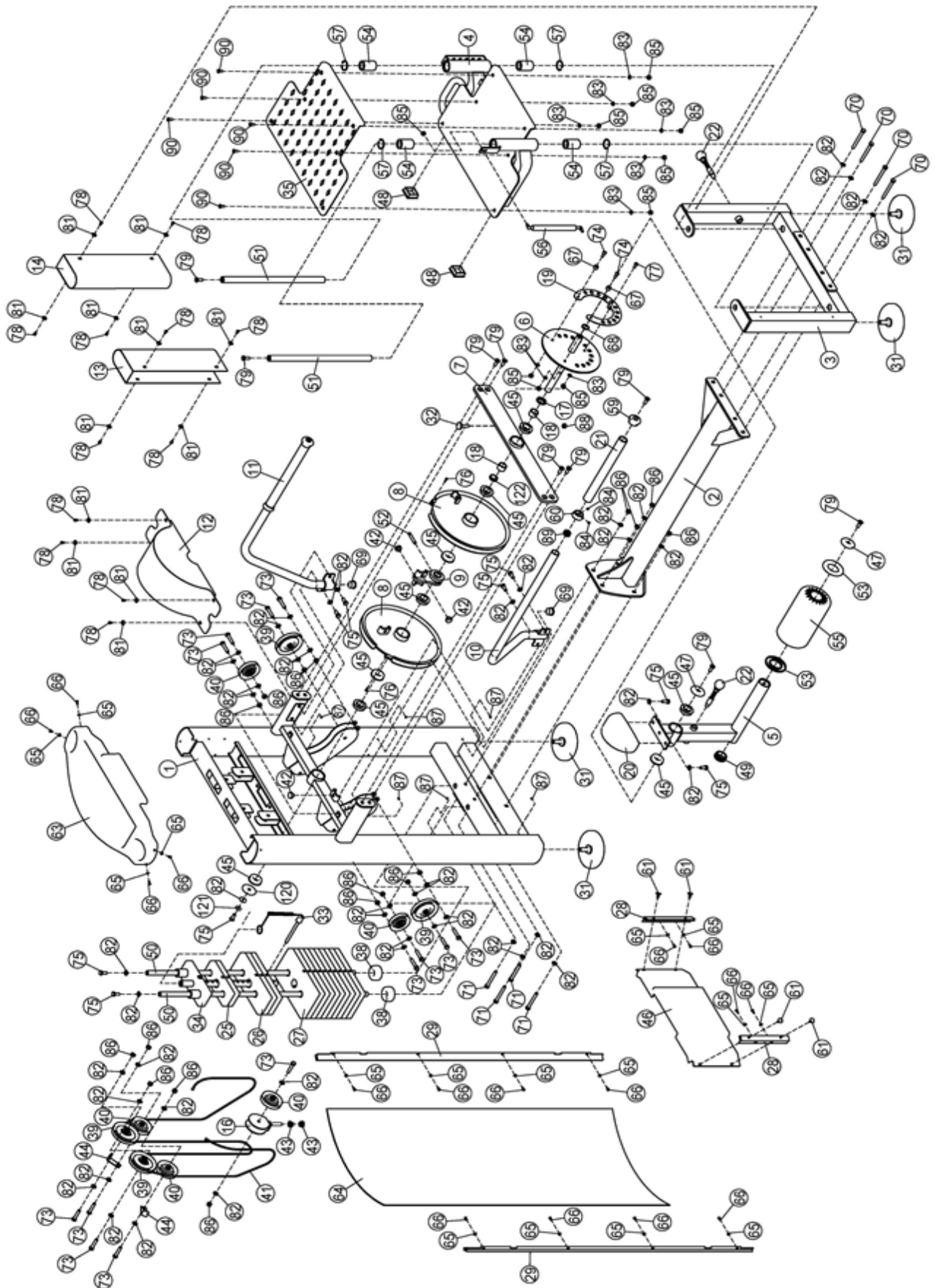

Dovozce a distributor pro
Českou a Slovenskou republiku
Trinteco spol. s r.o.
Na Strži 2102/61a,
140 00 Praha 4 – Krč
IČ: 052 54 175
DIČ:CZ05254175



Dovozce a distributor pro Českou a Slovenskou republiku
Trinteco spol. s r.o.
Na Strži 2102/61a, 140 00 Praha 4 – Krč
IČ: 052 54 175 DIČ:CZ05254175

Email: info@trinteco.cz
Telefon: +420 725 552 257