



Návod k obsluze

Posilovací stroj BH FITNESS L510 hyperextenze

BEZPEČNOSTNÍ POKYNY

Před montáží a používáním trenažéru si prosím pečlivě přečtete tyto pokyny. Obsahují důležité informace pro vaši bezpečnost a pro používání a údržbu trenažéru.

Pokyny uschovejte pro budoucí využití a rady k údržbě i pro objednávání náhradních dílů.



POZOR:

- Toto zařízení lze používat pouze k určenému účelu, tj. fyzickému cvičení.

Jakékoli jiné použití trenažéru je zakázáno a může být nebezpečné. Výrobce neodpovídá za poškození nebo zranění způsobená nesprávným používáním zařízení.

- Zařízení používejte na pevném a rovném povrchu.
- Kolem trenažéru musí zůstat alespoň 0,5 metru volného prostoru.
- Zařízení je navrženo v souladu s nejnovějšími bezpečnostními normami.
- Toto zařízení vyhovuje normě EN 957. Je vhodné pro profesionální použití s hmotností uživatele do 150 kg.

Nesprávné opravy a/nebo úpravy trenažéru (např. odstranění dílů) mohou ohrozit bezpečnost uživatele.

- Poškozené součásti mohou ohrozit vaši bezpečnost a/nebo snížit životnost zařízení.

Z tohoto důvodu musí být poškozené díly neprodleně vyměněny a zařízení nesmí být používáno, dokud není opraveno. Používejte pouze originální náhradní díly BH.

- Pokud je zařízení pravidelně používáno, důkladně kontrolujte všechny součásti každé 1 - 2 měsíce a věnujte zvláštní pozornost dotažení matic a šroubů.

- Před zahájením cvičební se poradte se svým lékařem, abyste se ujistili, že můžete trenažér používat.



Cvičte na doporučené úrovni od lékaře nebo trenéra, nepřemáhejte se. Nesprávné nebo nadměrné cvičení může poškodit vaše zdraví.







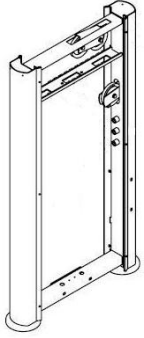
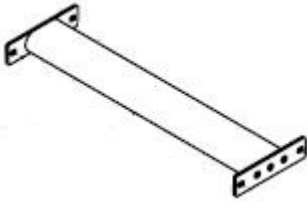
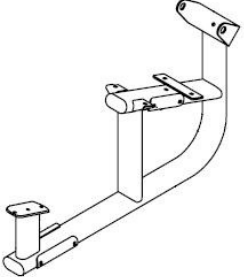
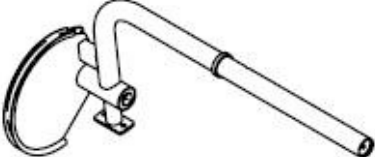
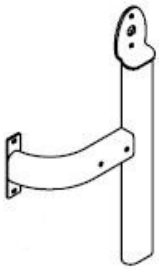
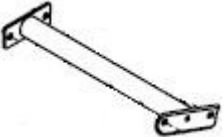
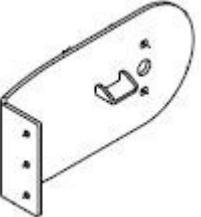





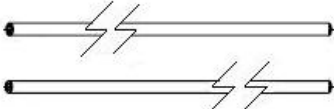



- Věnujte velkou pozornost pokynům trenéra.

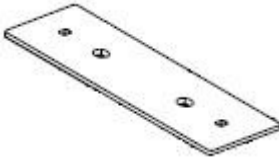

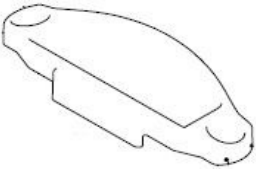
Při montáži trenažéru je doporučena pomoc druhé osoby.

Vyjměte jednotku z krabice a zkontrolujte jednotlivé součásti podle seznamu na obr. A a obr. B, abyste se ujistili, že nechybějí žádné díly.

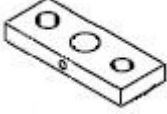
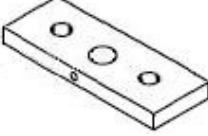
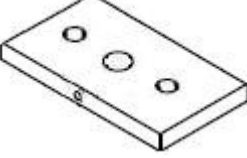
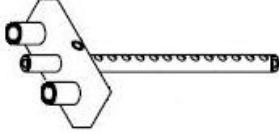



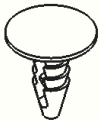
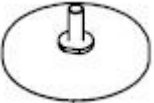

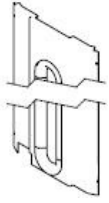
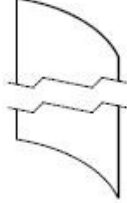
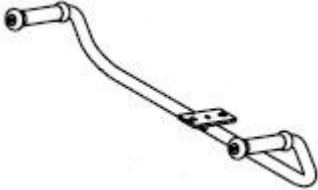





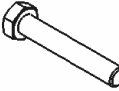
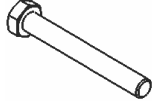
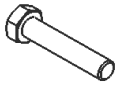

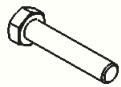
Obr. A

N ^o		✓	N ^o		✓
1		1	2		1
3		1	4		1
5		1	6		1
8		1	10		1

11		2	13		1
14		2	15		1
16		1	17		4
20		2	23		1
25		1	29		1
30		1	32		1
31		1	34		1
35		1	36		2
37		3	38		10
39		1	40		1

41		2	42		6
44		3	48		2
50		1	51		1
81		1			

Obr. B

Nº		✓			✓
55	 M-12x35	4	57	 M-10x135	2
58	 M-10x130	2	59	 M-10x150	2
60	 M-10x100	2	61	 M-10x80	2
62	 M-10x30	3	63	 M-12x65	3
65	 M-10x30	4	66	 M-10x25	8
67	 M-10x25	2	68	 M-12	4
69	 M-10	12	70	 M-12	11
71	 M-10	34	72	 M-5x12	6
88	 M-5	6	89	 M-10x25	2

MONTÁŽNÍ POKYNY

POZNÁMKA: Popis částí na obrázcích vždy odpovídá poloze, kterou uživatel zaujímá při cvičení.

Obr. 1

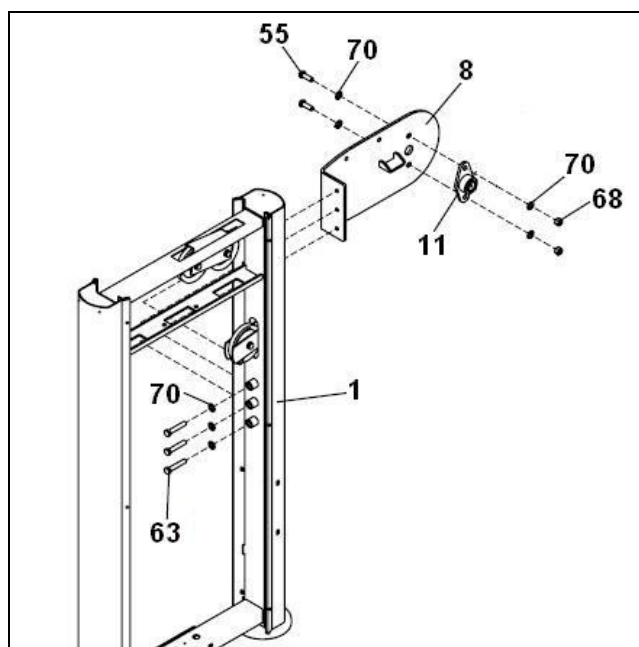

Hlavní podpěru (1) opřete o zem, obr. 1.

Umístěte držák (8) a zajistěte jej šrouby (63) a podložkami (70). Poté umístěte podpěru ložiska (11) a zajistěte ji pomocí šroubů (55), podložek (70) a matic (68).

Obr. 2

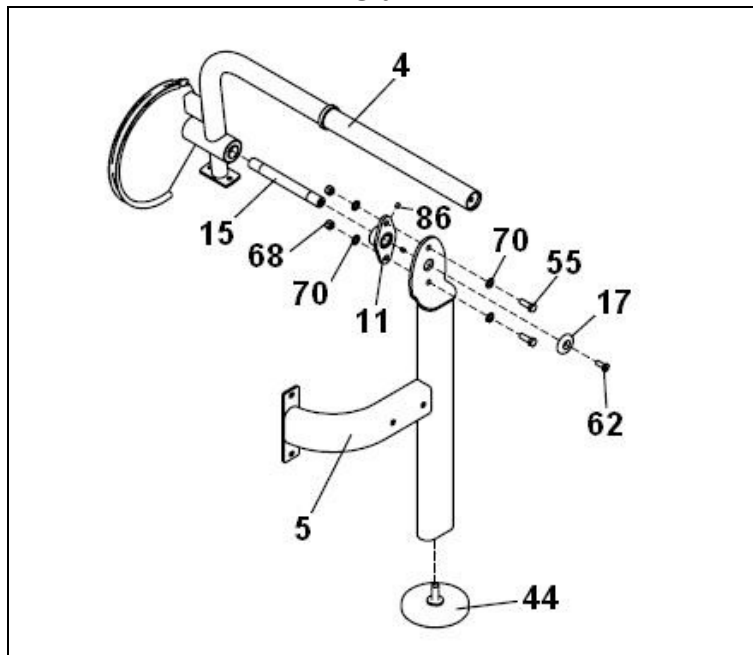

Vyrovnávací patku (9) našroubujte na podpěru (44), obr. 2.

Vložte hřídel (15) do rozpěrky pro podpěru (4), obr. 2.

Umístěte podpěru ložiska (11) a připevněte ji k držáku (5) pomocí šroubů (55), podložek (70) a matic (68).

Poté nasadte druhý konec hřídele do podpěry ložiska (11), nasadte hliníkovou podložku (17) a zajistěte ji k hřídeli (15) pomocí šroubu (62).

Obr. 3

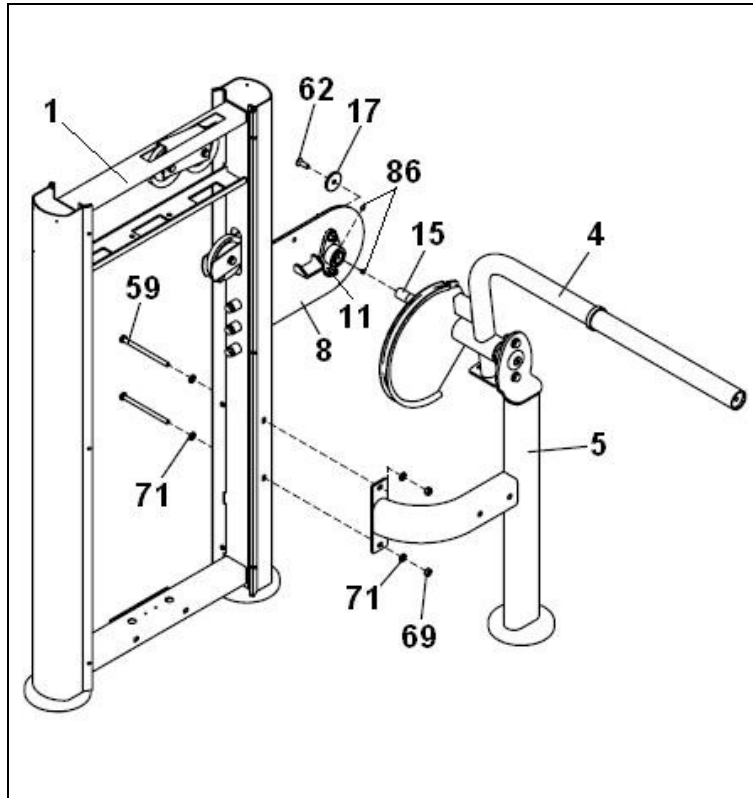

Konec hřídele (15), obr. 3, vložte do podpěry ložiska (11), na konec hřídele (15) nasadte hliníkovou podložku (17) a utáhněte šroubem (62).

Namontujte šrouby (59) spolu s podložkami (71) a maticemi (69) na držák (5) a zajistěte je na závaží (1).

Utáhněte stavěcí šrouby (86) na podpěrách ložisek (11).

Obr. 4

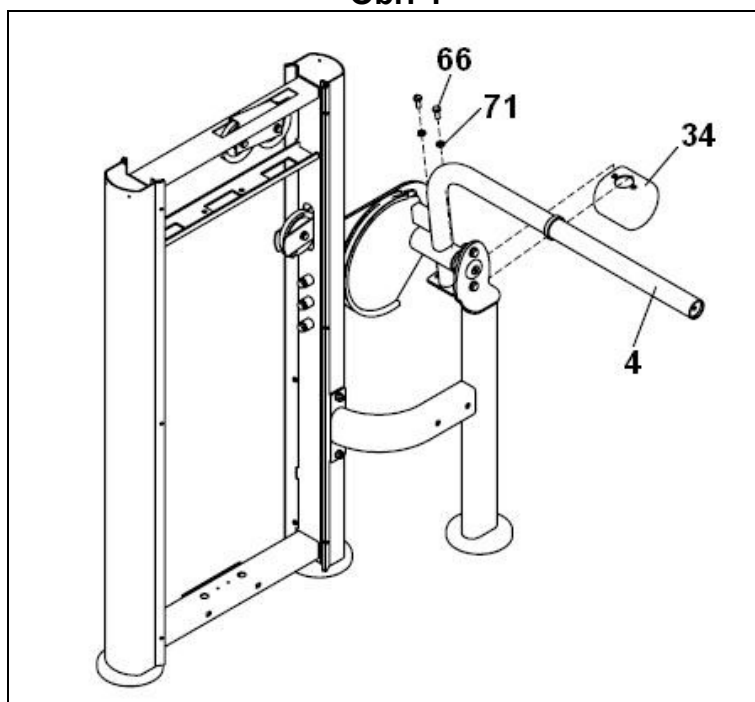

Umístěte protizávaží (34), obr. 4, a zajistěte jej šrouby (66) a podložkami (71).

Obr. 5

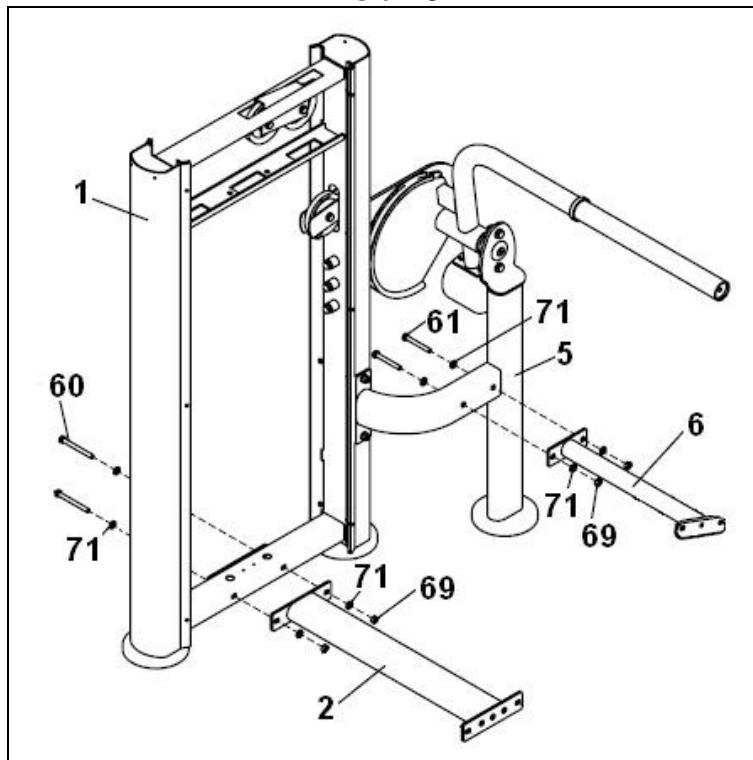

Umístěte držák (2), obr. 5, a zajistěte jej šrouby (60), podložkami (71) a maticemi (69). Poté umístěte držák (6) a zajistěte jej pomocí šroubů (61), podložek (71) a matic (69).

Obr. 6

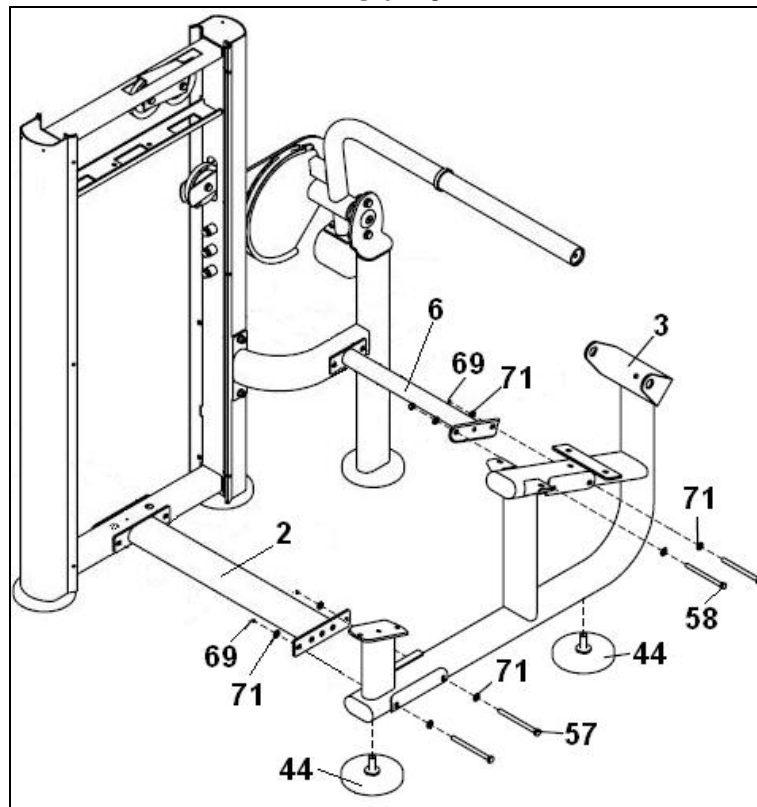

Vyrovňovací patky (44) našroubujte na podpěru (3), obr. 6.
Poté umístěte držák (3) a zajistěte jej k podpěrám (2) a (6), obr. 6, pomocí šroubů (57 a 58) podložek (71) a matic (69).

Obr. 7

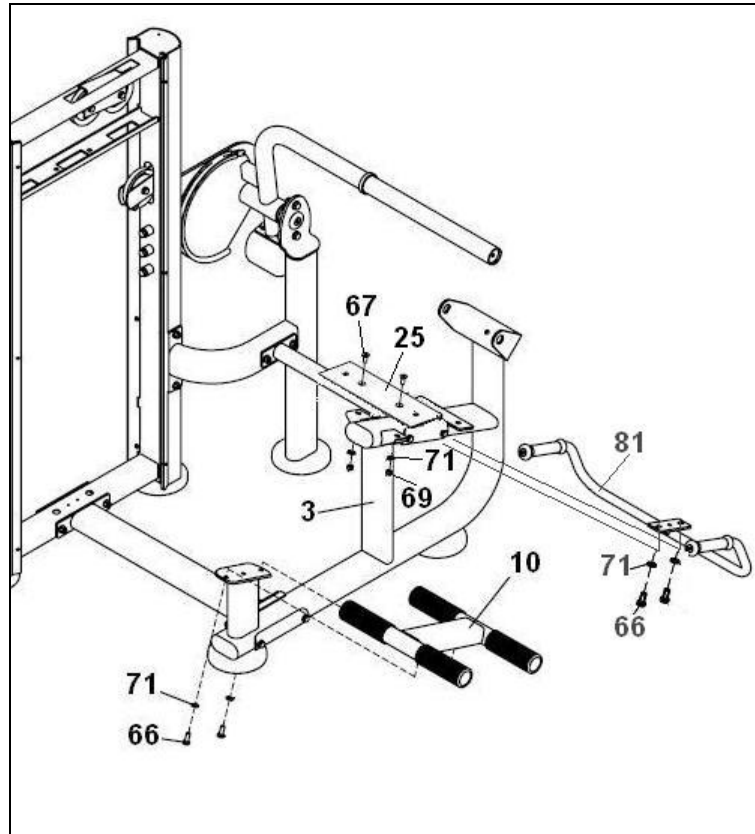

Pomocí šroubů (67) podložek (71) a matic (69) nejprve přišroubujte přídržnou desku (25) na podpěru (3) a utáhněte ji, obr. 7.

Poté umístěte držák (10), obr. 7, a zajistěte jej pomocí šroubů (66) spolu s podložkami (71).

Umístěte řídlítka (81) na podpěru dle obr. 7 a zajistěte je ve spodní části pomocí šroubů (66) a podložek (71).

Obr. 8

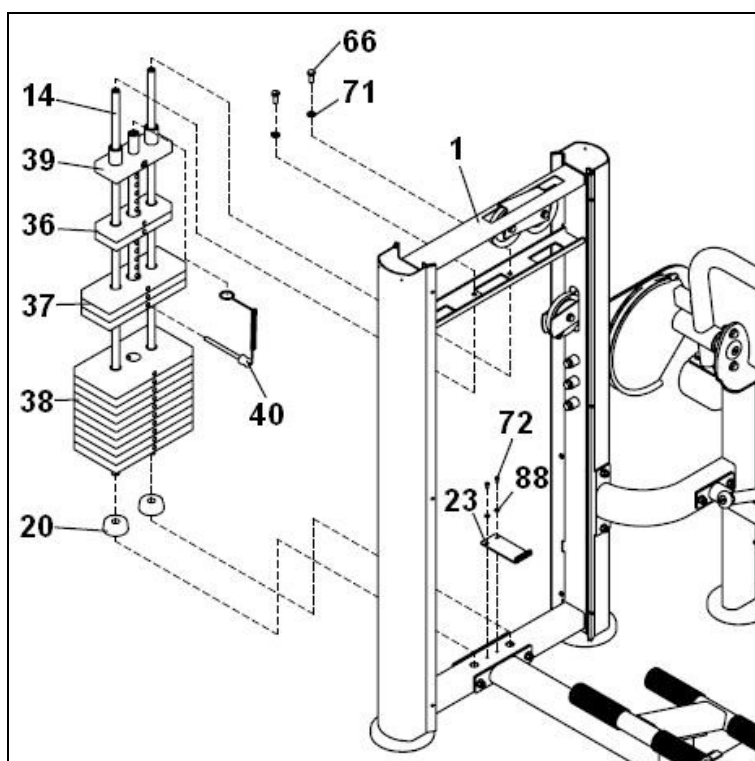

Umístěte přídržnou desku předního krytu (23) a utáhněte ji šroubem (72) a plochou podložkou (88), obr. 8. Umístěte záračku závaží (20) na závaží (1), obr. 8, a vložte vodící tyče závaží (14). Dále namontujte závaží (38), (37), (36), těžší závaží vždy dole, nakonec vodící závaží osadte volící lištou (39). Horní část vodících tyčí utáhněte pomocí podložek (71) a šroubů (66). Kroužek voliče hmotnosti (40) nasadte na středový výstupek na vodícím závaží (39).

Obr. 9

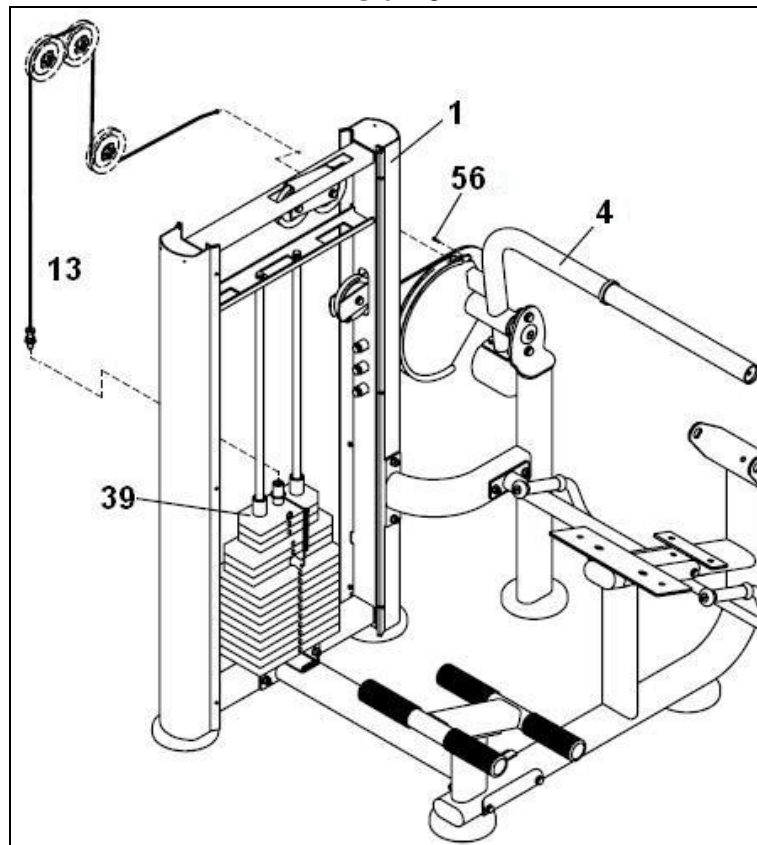

Konec lana (13) našroubujte na vodící závaží (39), obr. 9. Vezměte druhý konec lana (13) a protáhněte jej přes horní kladky a spodní kladku, jak je znázorněno na obr. 9. Zajistěte tento konec lana (13) na vačce (4) pomocí šroubu (56).

Obr. 10

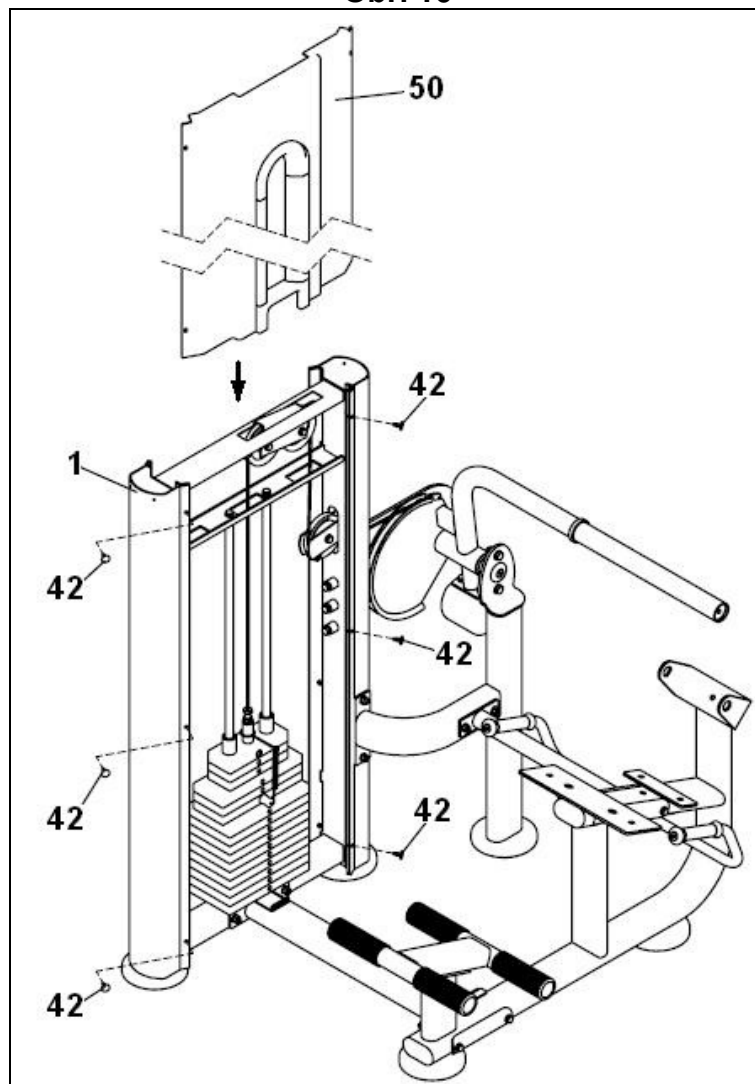

Přední kryt (50), nasadíte shora ve směru šipky na sadu závaží (1), obr. 10. Nasadíte vložky (42) na obě strany sady závaží.

Obr. 11

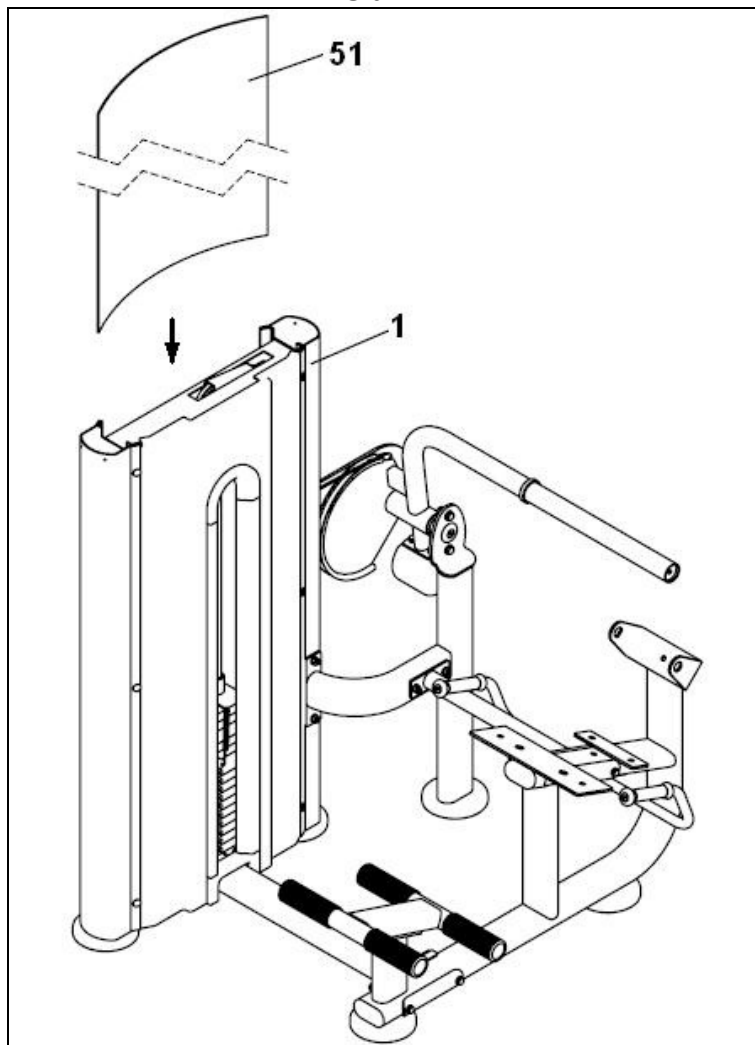

Zadní kryt (51) namontujte na sadu závaží (1), obr. 11, shora ve směru šipky.

Obr. 12

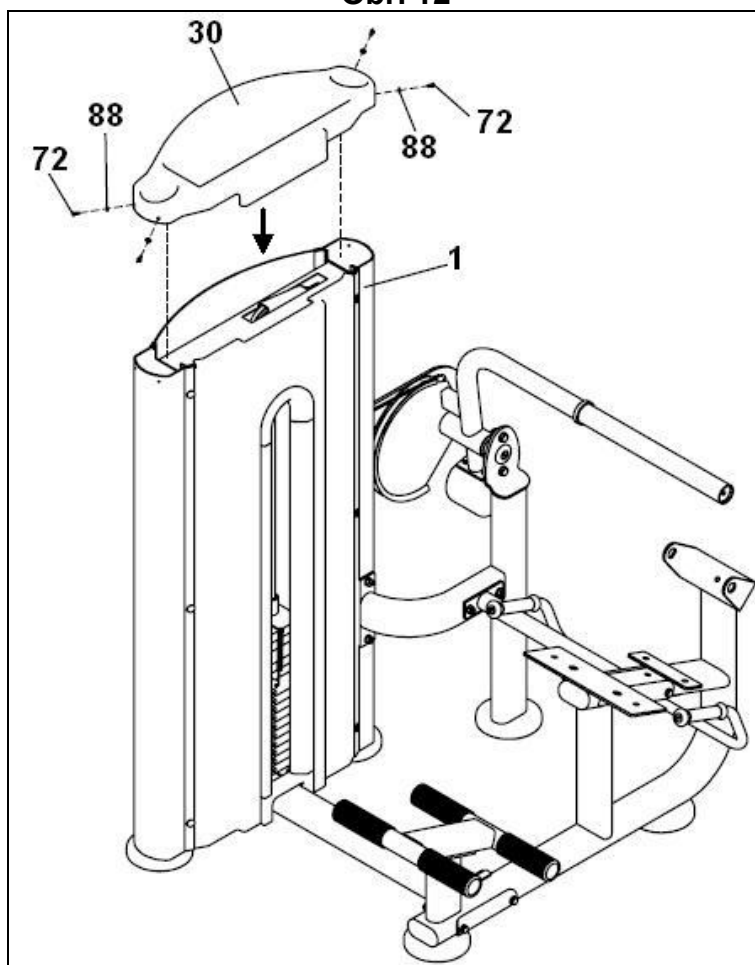

Horní kryt (30) namontujte shora ve směru šipky na sadu závaží (1), obr. 12. Namontujte podložky (88) a šrouby (72).

VELMI DŮLEŽITÉ:

Po dokončení montáže trenážeru zkontrolujte, zda jsou namontovány všechny šrouby a zda jsou bezpečně utaženy.

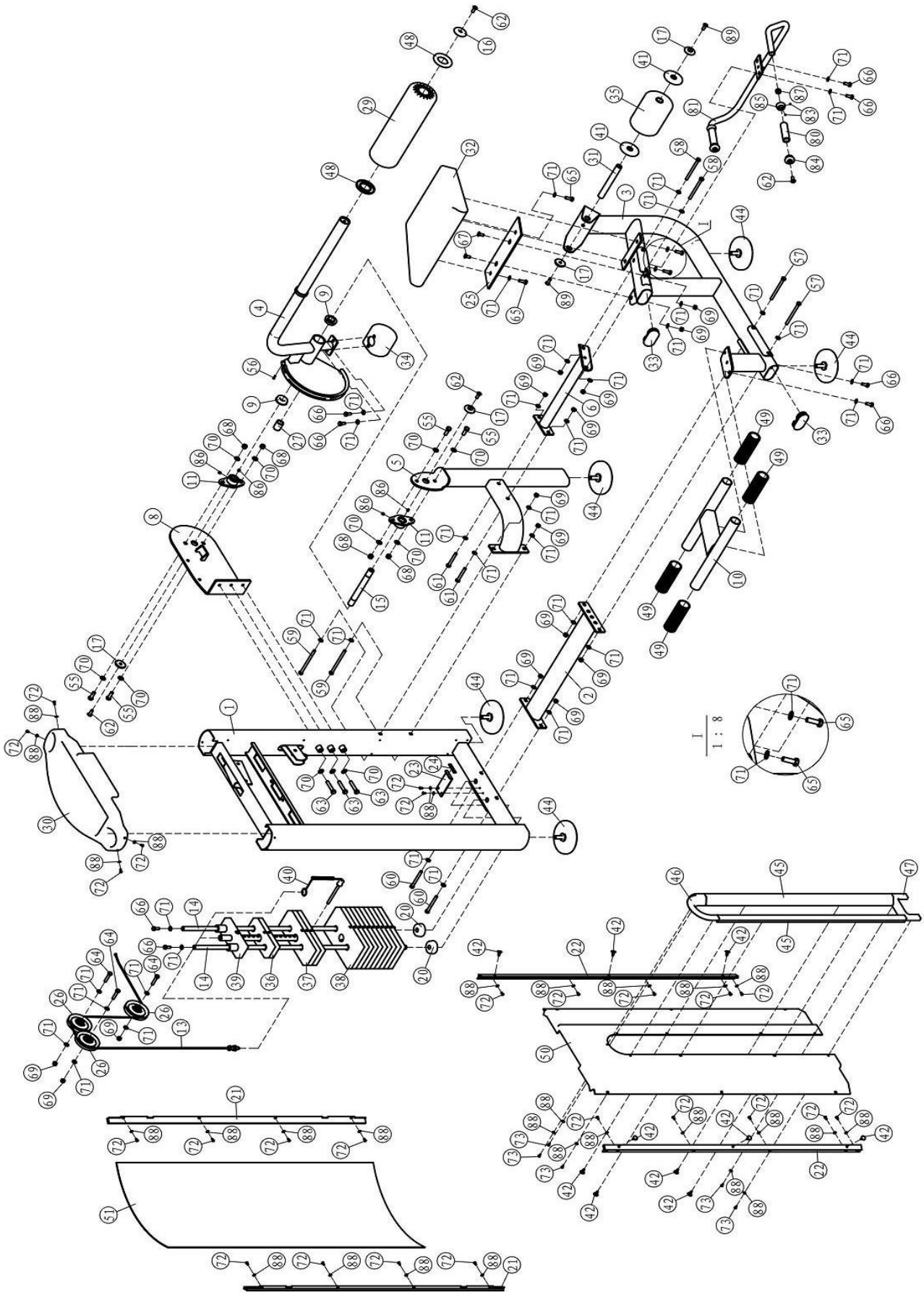

Dovozce a distributor pro
Českou a Slovenskou republiku
Trinteco spol. s r.o.
Na Strži 2102/61a,
140 00 Praha 4 – Krč
IČ: 052 54 175
DIČ:CZ05254175



Dovozce a distributor pro Českou a Slovenskou republiku
Trinteco spol. s r.o.
Na Strži 2102/61a, 140 00 Praha 4 – Krč
IČ: 052 54 175 DIČ:CZ05254175

Email: info@trinteco.cz
Telefon: +420 725 552 257