

Návod k obsluze
Posilovací stroj BH FITNESS L610 Abs/Hyperextenze

BEZPEČNOSTNÍ POKYNY

Před montáží a používáním trenažéru si prosím pečlivě přečtete tyto pokyny. Obsahují důležité informace pro vaši bezpečnost a pro používání a údržbu trenažéru.

Pokyny uschovejte pro budoucí využití a rady k údržbě i pro objednávání náhradních dílů.



POZOR:

- Toto zařízení lze používat pouze k určenému účelu, tj. fyzickému cvičení.

Jakékoli jiné použití trenažéru je zakázáno a může být nebezpečné. Výrobce neodpovídá za poškození nebo zranění způsobená nesprávným používáním zařízení.

- Zařízení používejte na pevném a rovném povrchu.
- Kolem trenažéru musí zůstat alespoň 0,5 metru volného prostoru.
- Zařízení je navrženo v souladu s nejnovějšími bezpečnostními normami.
- Toto zařízení vyhovuje normě EN 957. Je vhodné pro profesionální použití s hmotností uživatele do 150 kg.

Nesprávné opravy a/nebo úpravy trenažéru (např. odstranění dílů) mohou ohrozit bezpečnost uživatele.

- Poškozené součásti mohou ohrozit vaši bezpečnost a/nebo snížit životnost zařízení.

Z tohoto důvodu musí být poškozené díly neprodleně vyměněny a zařízení nesmí být používáno, dokud není opraveno. Používejte pouze originální náhradní díly BH.

- Pokud je zařízení pravidelně používáno, důkladně kontrolujte všechny součásti každé 1 - 2 měsíce a věnujte zvláštní pozornost dotažení matic a šroubů.

- Před zahájením cvičební se poradte se svým lékařem, abyste se ujistili, že můžete trenažér používat.

Cvičte na doporučené úrovni od lékaře nebo trenéra, nepřemáhejte se. Nesprávné nebo nadměrné cvičení může poškodit vaše zdraví.



- Věnujte velkou pozornost pokynům trenéra.





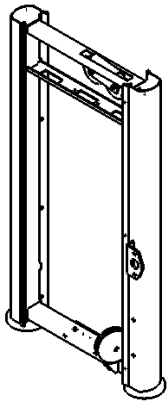
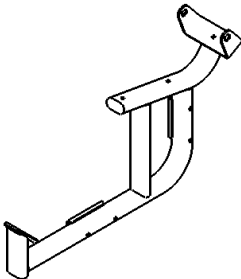
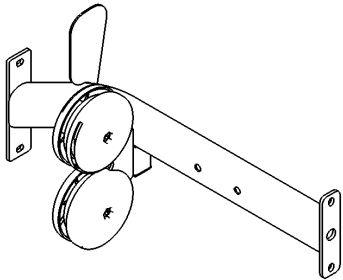
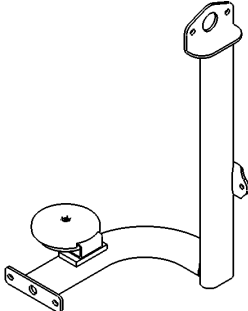
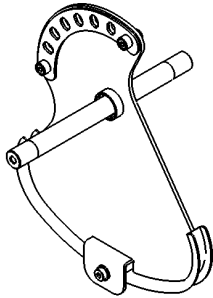
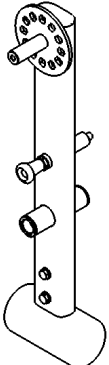

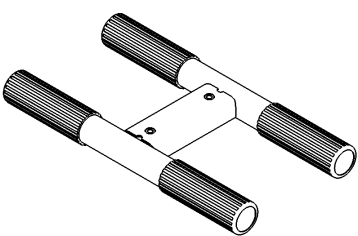
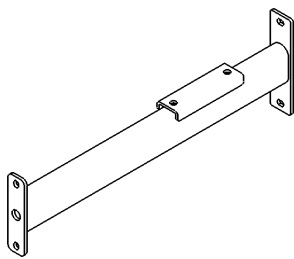
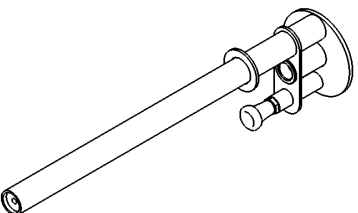
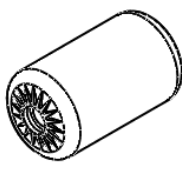
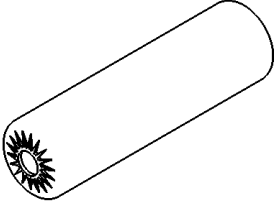
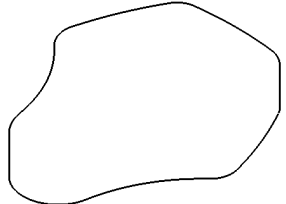
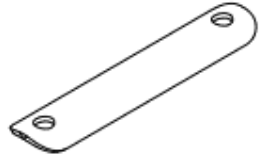
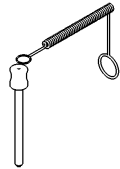
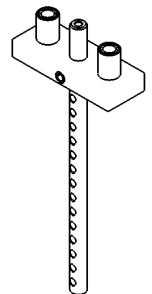
Při montáži trenažéru je doporučena pomoc druhé osoby.

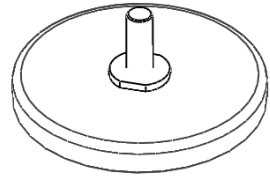
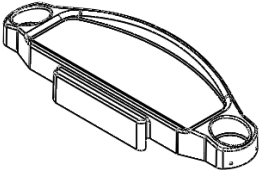
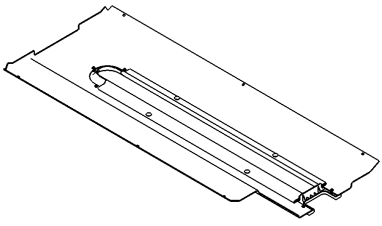
Vyjměte jednotku z krabice a zkontrolujte jednotlivé součásti podle seznamu na obr. A a obr. B, abyste se ujistili, že nechybějí žádné díly.

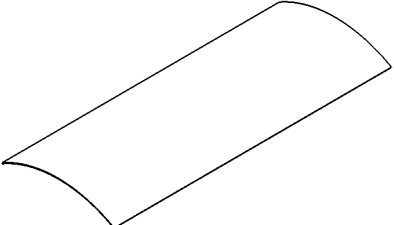

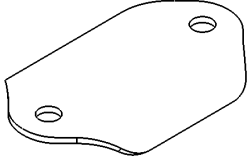
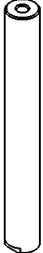

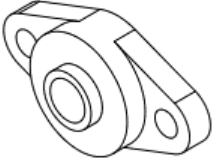
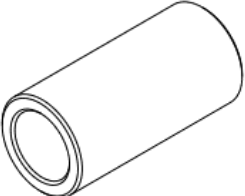

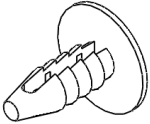
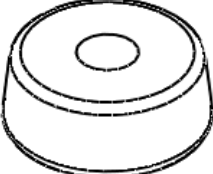
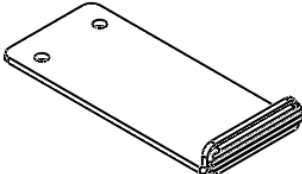
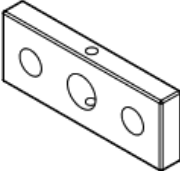
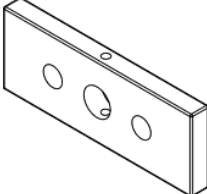
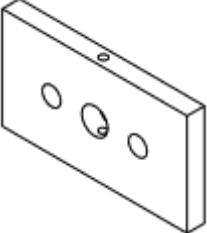







Obr. A

N ^o		✓	N ^o		✓
1		1	2		1
3		1	4		1
5		1	6		1

7		1		8		1
10		1		14		1
15		1		16		1
18		3		19		1
20		1		21		1
24		2		25		3
26		1		31		1

32		1		38		2
39		2		40		1
41		1		42		1
43		2		44		1
48		4		49		3
50		6		51		2
52		1		80		2
81		3		82		10

Obr. B

Nº					
54	 M-5x12	6	57	 M-10x25	3
59	 M-10x25	7	61	 M-10x65	4
62	 M-10x100	2	63	 M-10x110	6
64	 M-10x150	2	67	 M-12x40	4
68	 M-5	6	70	 M-10	34
71	 M-10	2	72	 M-12	8
74	 M-10	12	75	 M-12	4

MONTÁŽNÍ POKYNY

POZNÁMKA: Popis částí na obrázcích vždy odpovídá poloze, kterou uživatel zaujímá při cvičení.

Obr. 1

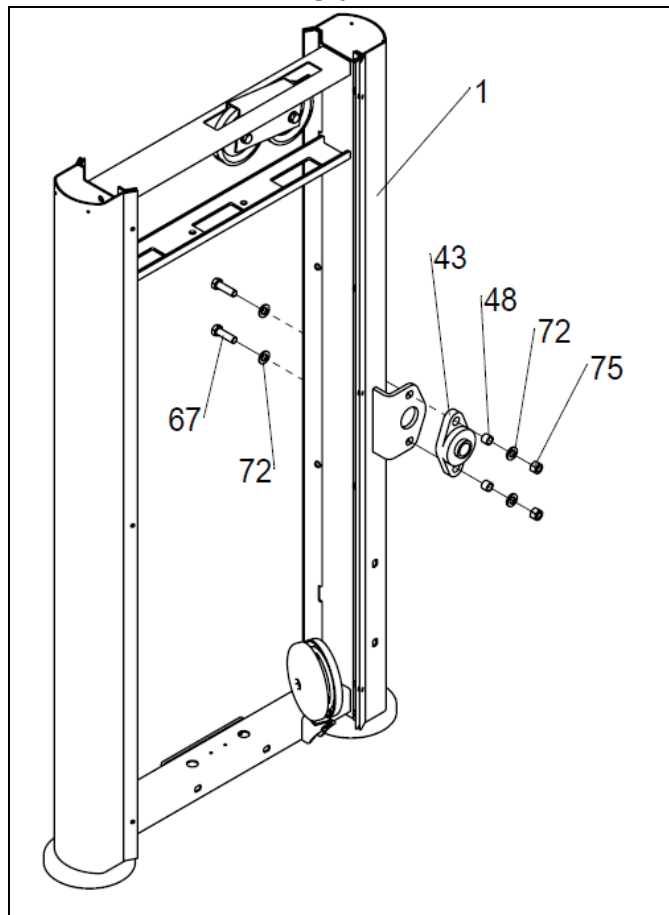

Hlavní podpěru (1) položte na zem. Namontujte podpěru ložiska (43) a zajistěte ji šrouby (67), podložkami (72), průchodkami (48) a maticemi (75).

Obr. 2

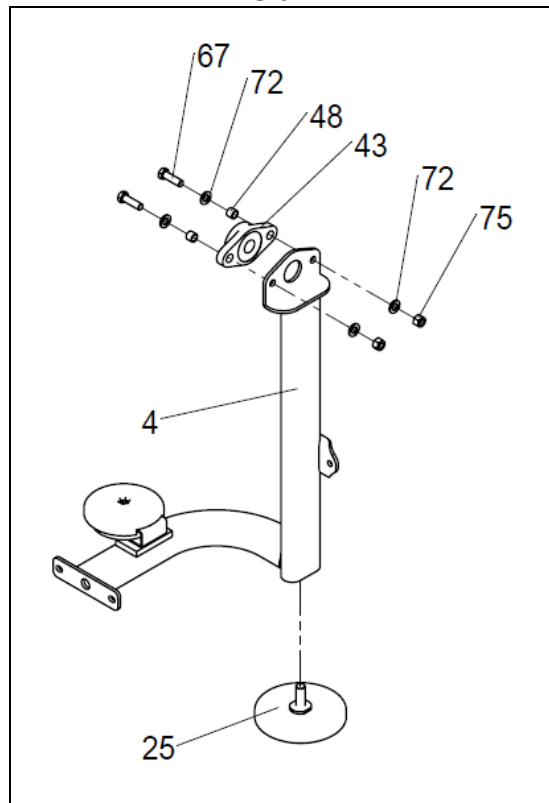

Vyrovnávač nerovností (25) našroubujte na podpěru (4).
Poté namontujte podpěru ložiska (43) a zajistěte ji šrouby (67), podložkami (72), průchodkami (48) a maticemi (75).

Obr. 3

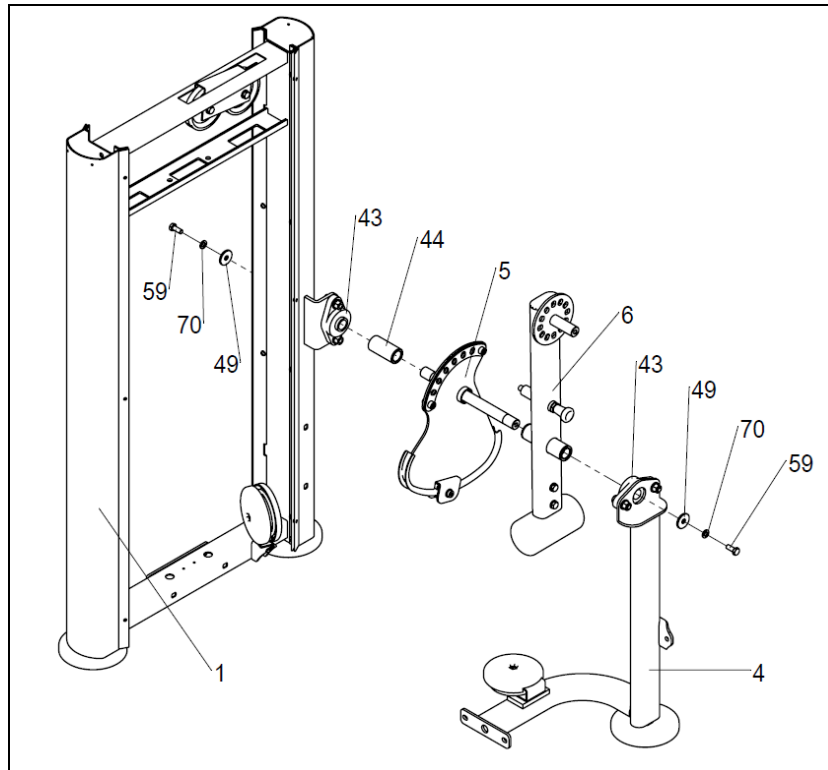

Do rozpěrky pro podpěru (6) vložte hřídel (5).

Vložte konec hřídele (5) do podpěry ložiska (43), na konec hřídele (5) nasadte hliníkovou podložku (49) a podložku (70) a utáhněte je šroubem (59).

Nasadte distanční vložku (44) a stejně postupujte na druhém konci hřídele (5).

Obr. 4

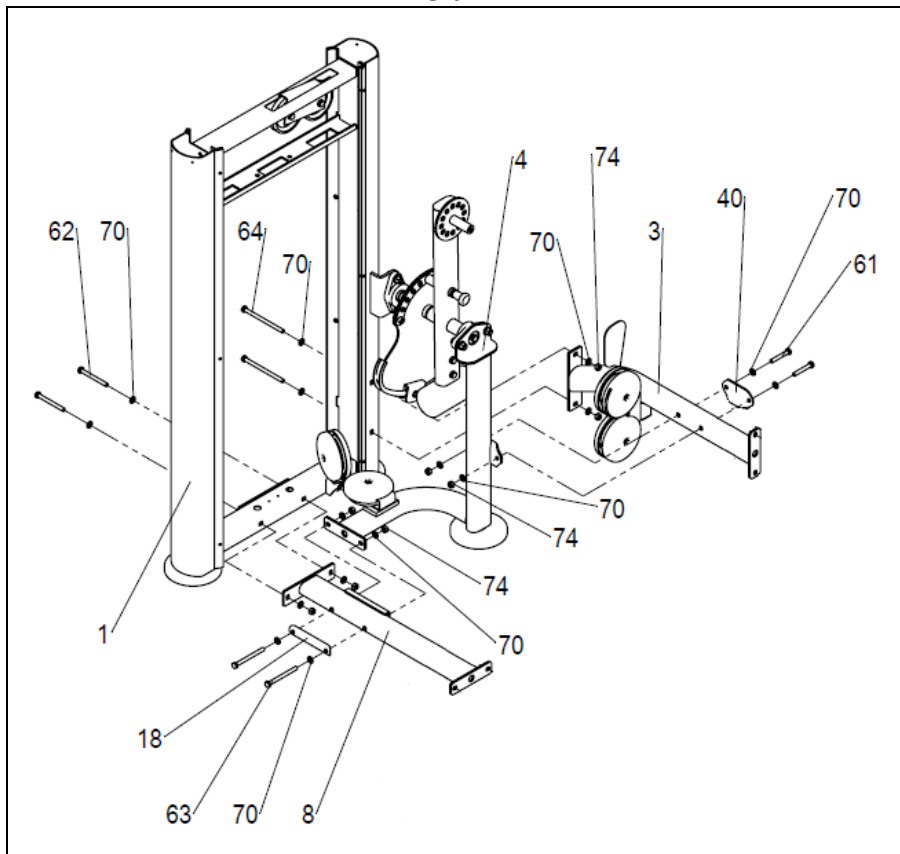

Umístěte držáky (8) a (18) a zajistěte je šrouby (62) a (63), podložkami (70) a maticemi (74).
Dále umístěte držáky (3) a (40) a zajistěte je pomocí šroubů (61) a (64), podložek (70) a matic (74).

Obr. 5

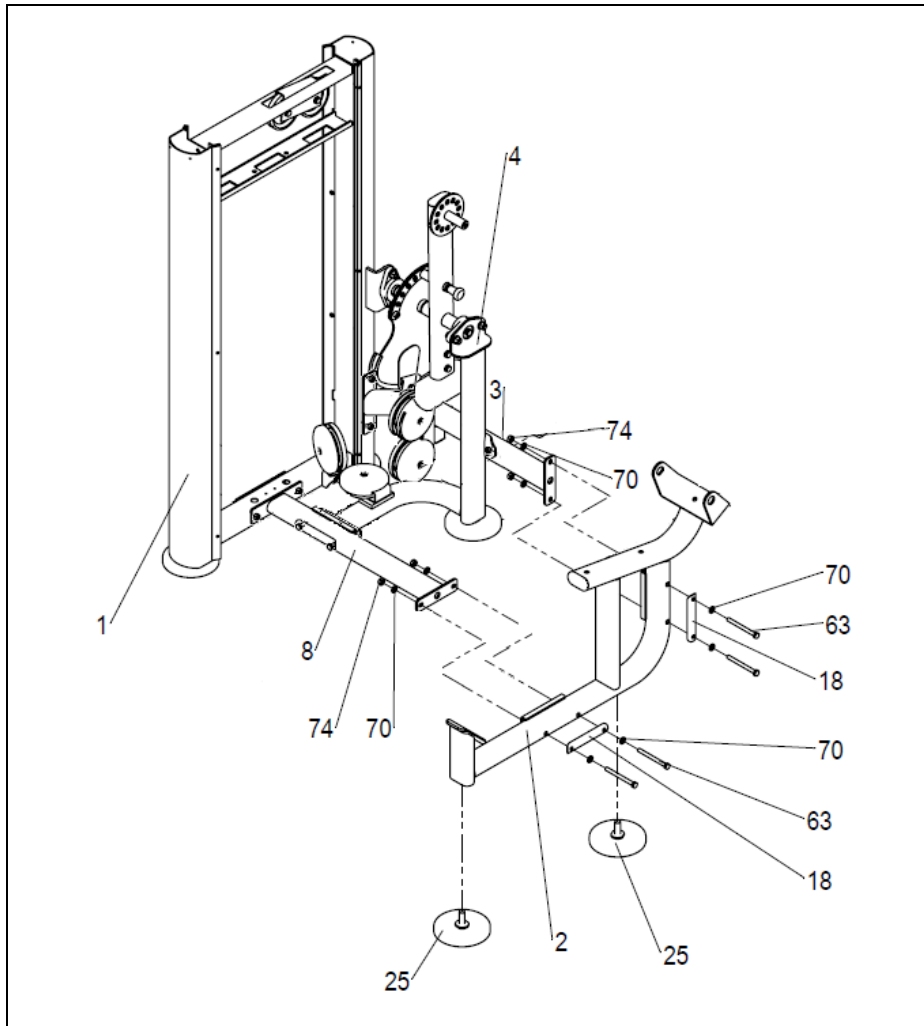

Vyrovnače nerovností (25) našroubujte na podpěru (2).
Umístěte držák (2) a (18) a zajistěte jej pomocí šroubů (63), podložek (70) a matic (74).

Obr. 6

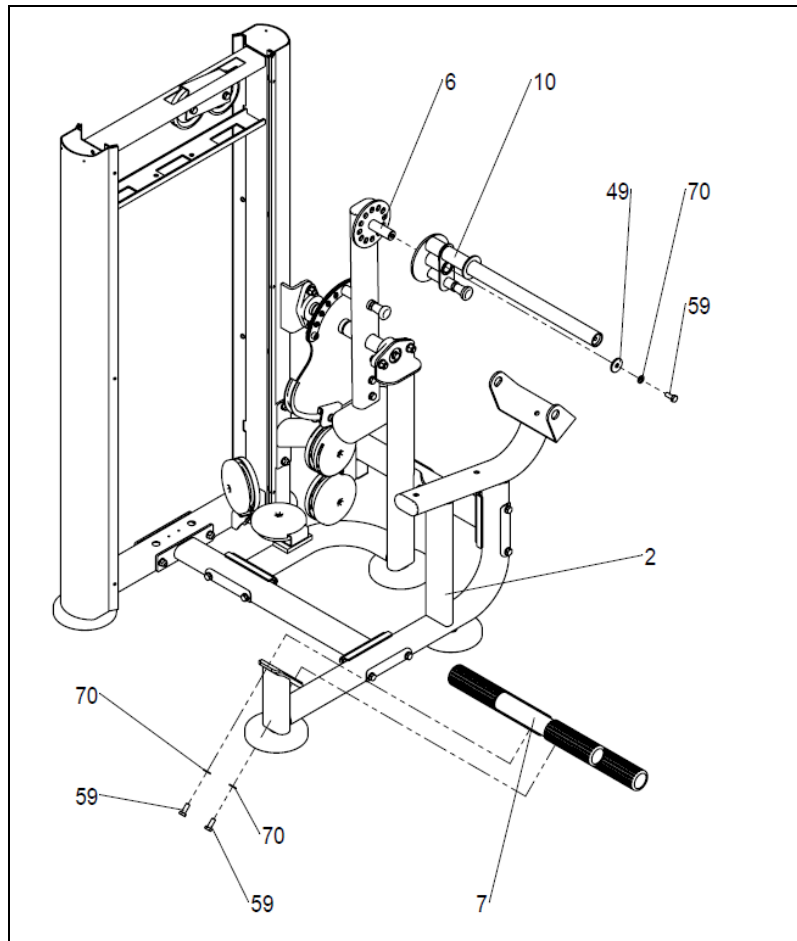

Konec hřídele (6) vložte do držáku (10), na konec hřídele (6) nasadte hliníkovou podložku (49) a podložku (70) a utáhněte je šroubem (59).

Dále umístěte držák (7) a zajistěte jej šrouby (59) a podložkami (70).

Obr. 7

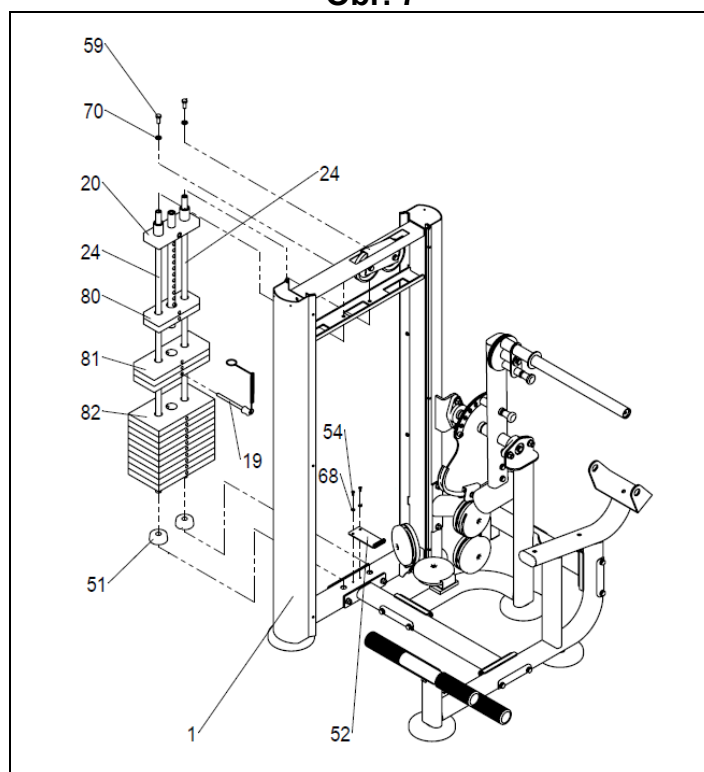

Přední přídržnou desku krytu (52) umístěte a utáhněte pomocí šroubu (54) a ploché podložky (68). Zarážku závaží (51) umístěte na závaží (1) a vložte vodící tyče závaží (24). Dále nasadte závaží (82), (81), (80), těžší závaží vždy dole, nakonec nasadte vodící závaží s volící tyčí (20), utáhněte horní část vodících tyčí závaží pomocí podložek (70) a šroubů (59). Nasadte kroužek voliče závaží (26) na středový výstupek na vodícím závaží

Obr. 8

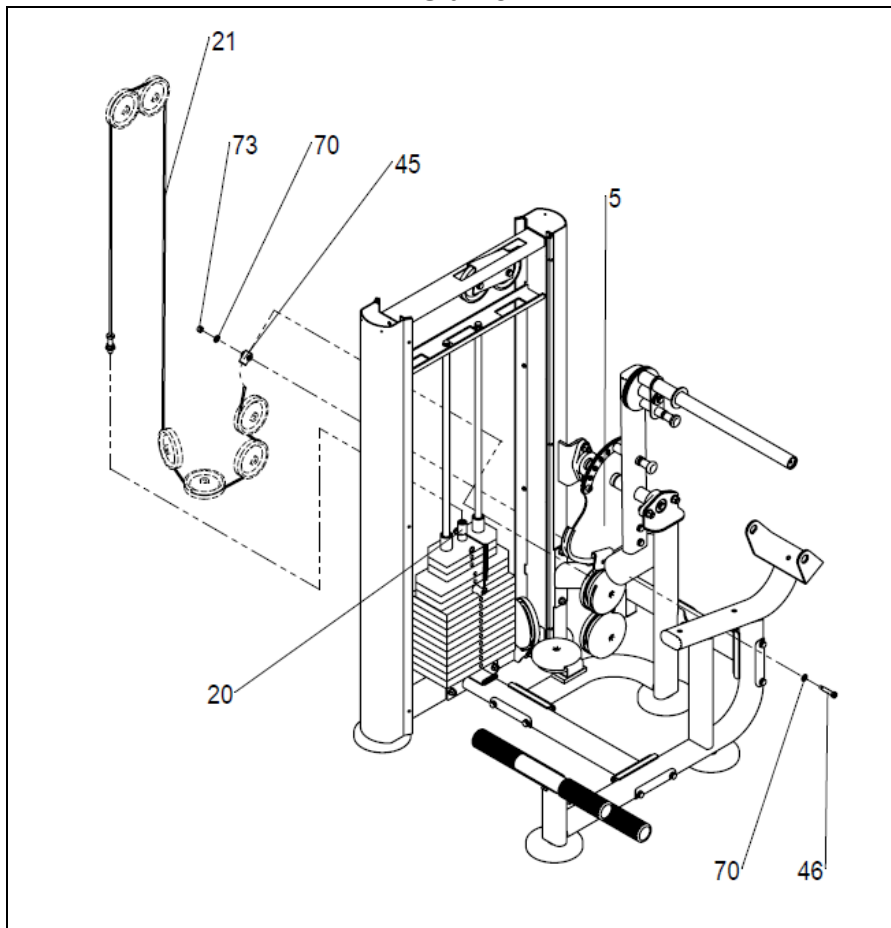

Konec lana (21) našroubujte na vodící závaží (20), poté vezměte druhý konec lana (21) a protáhněte jej horními a spodními kladkami. Zajistěte tento konec lana (21) na vačku (5) pomocí šroubu (46), podložky (70) a matice (73).

Obr. 9

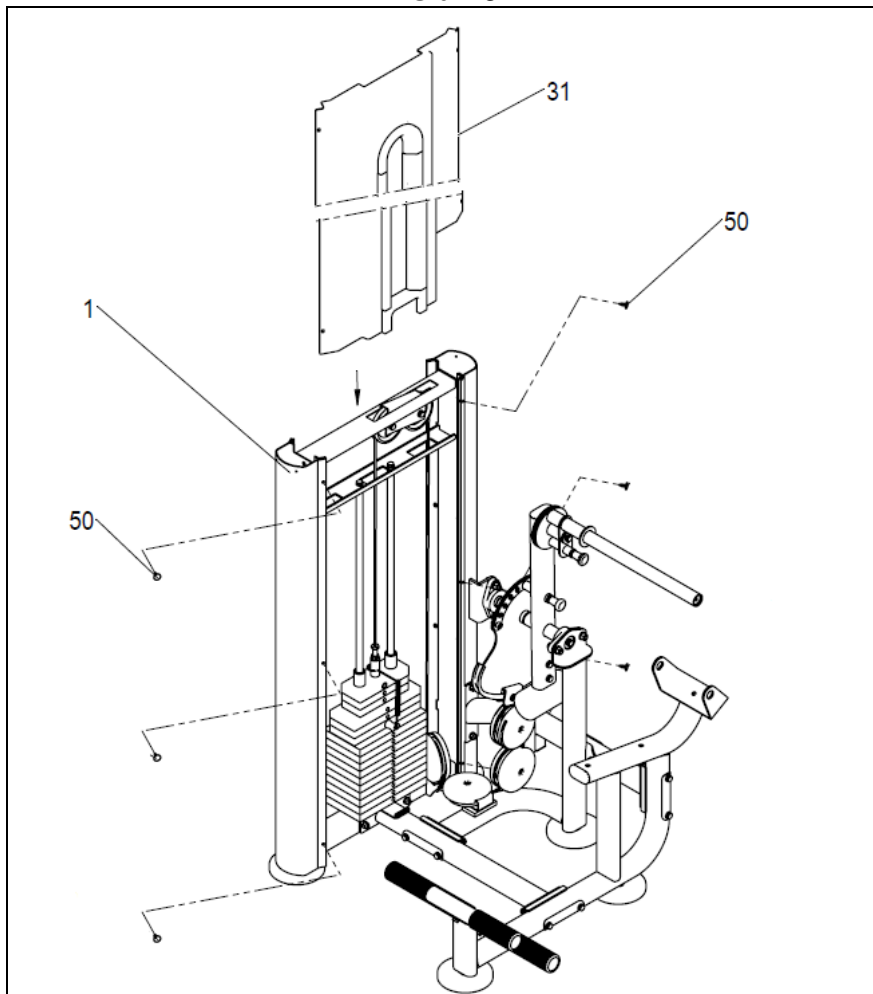

Přední kryt (31) nasadíte shora ve směru šipky na sadu závaží (1). Nasadíte vložky (50) na obě strany sady závaží.

Obr. 10

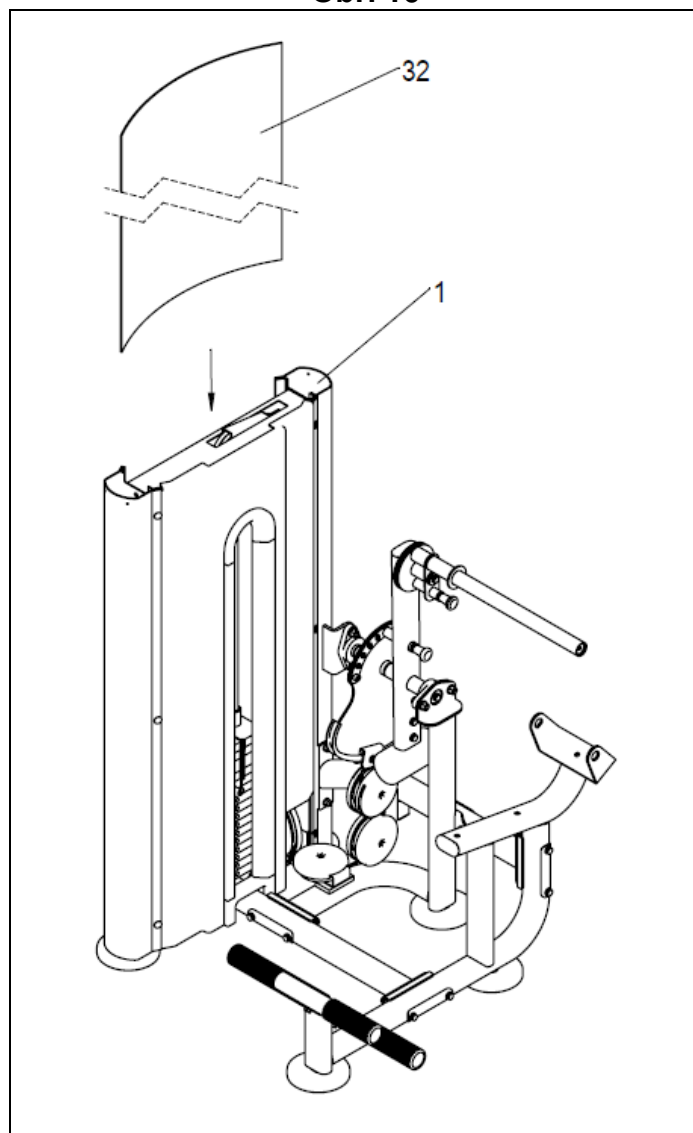

Zadní kryt (32) namontujte shora ve směru šipky na sadu závaží (1).

Obr. 11

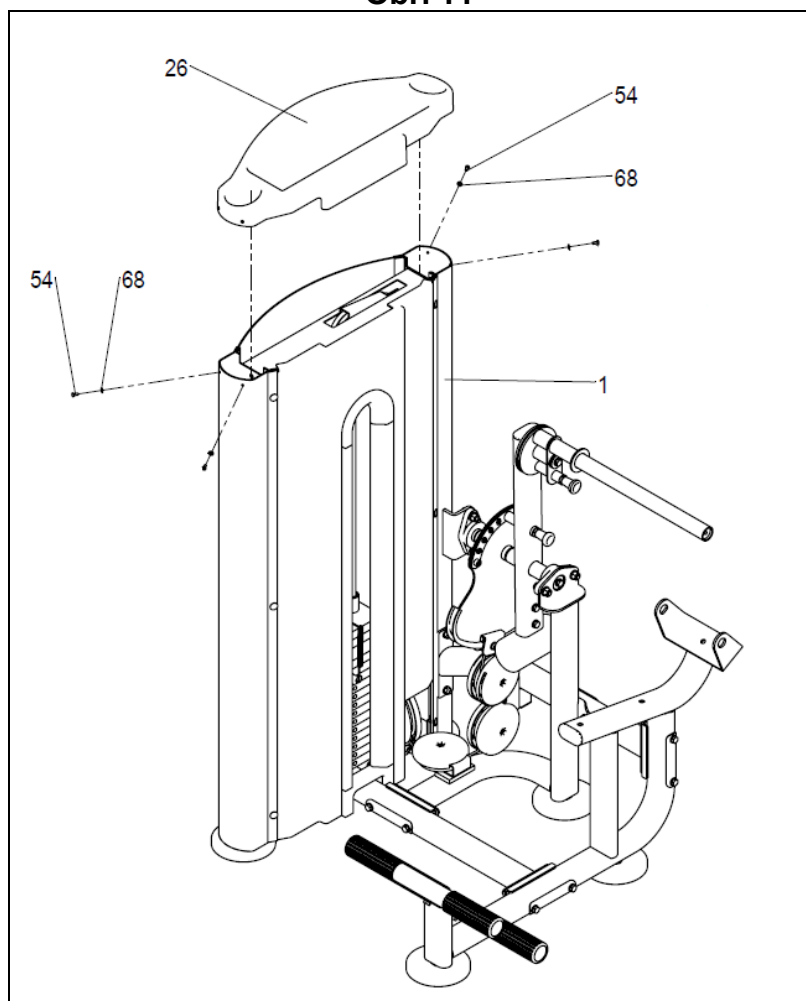

Horní kryt (26) namontujte shora ve směru šipky na závaží (1), obr. 11. Namontujte podložky (68) a šrouby (54).

Obr. 12

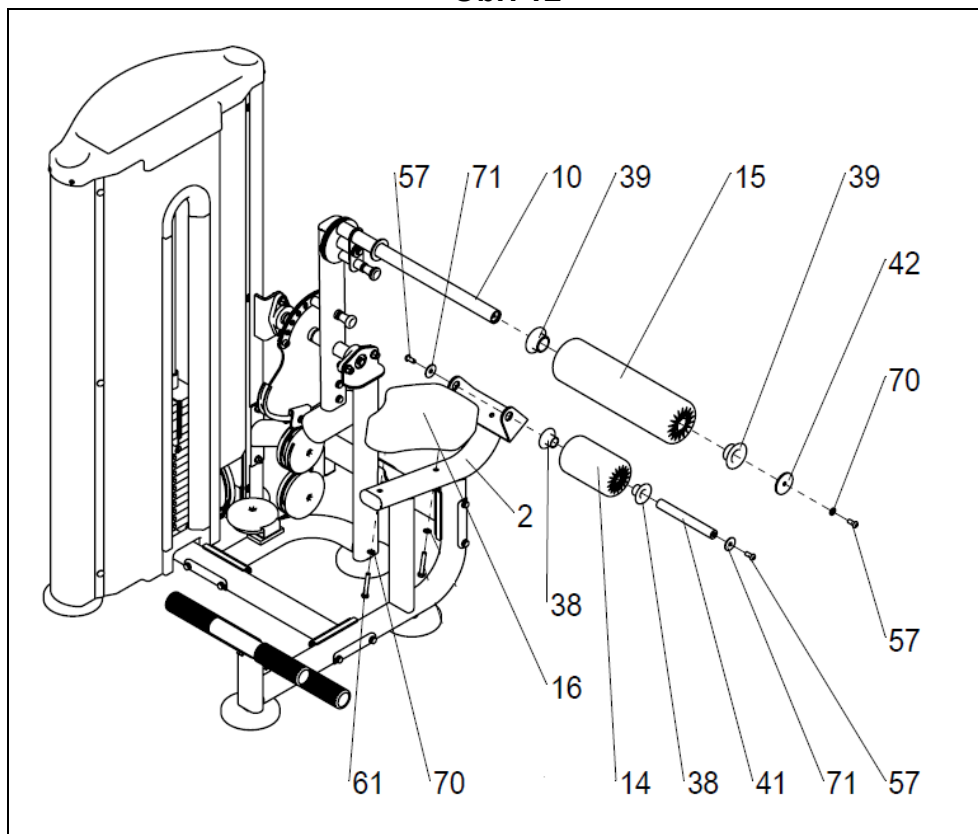

Podložku (39) nasadíte na hřídel podpěry (10), poté nasadíte váleček (15), podložku (39) a hliníkovou podložku (42), podložku (70) a utáhněte je šroubem (57).

Nasadíte podložky (38) na váleček (14) a vložte jej do „U“ podpěry (2) a vložte hřídel (41).

Nasadíte hliníkové podložky (71) a utáhněte je pomocí šroubů (57).

Sedlo (16) dejte na přídržnou desku (2) a utáhněte jej šrouby (61) a podložkami (70).

VELMI DŮLEŽITÉ:

Po dokončení montáže trenážeru zkontrolujte, zda jsou namontovány všechny šrouby a zda jsou bezpečně utaženy.

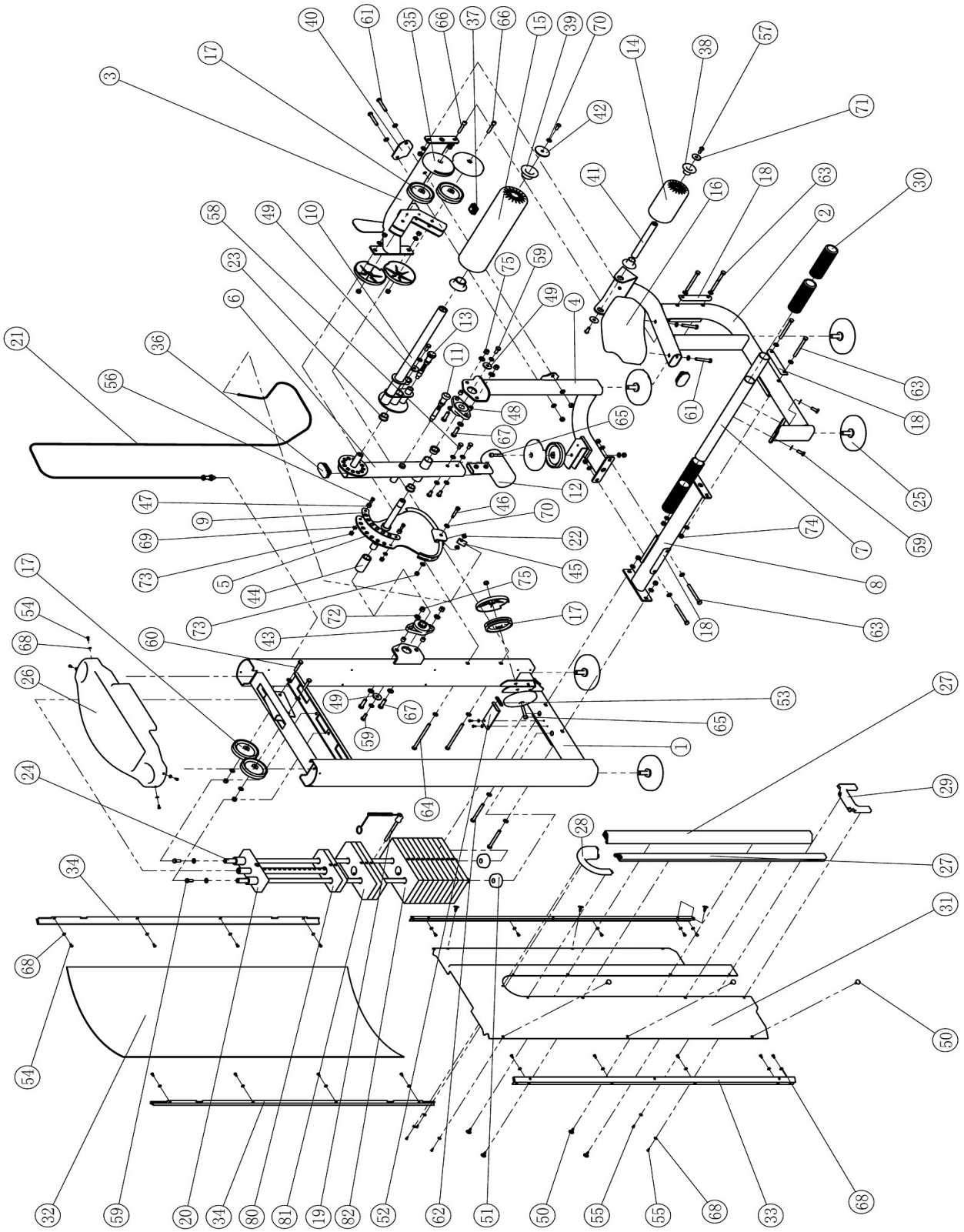

Dovozce a distributor pro
Českou a Slovenskou republiku
Trinteco spol. s r.o.
Na Strži 2102/61a,
140 00 Praha 4 – Krč
IČ: 052 54 175
DIČ:CZ05254175



Dovozce a distributor pro Českou a Slovenskou republiku
Trinteco spol. s r.o.
Na Strži 2102/61a, 140 00 Praha 4 – Krč
IČ: 052 54 175 DIČ:CZ05254175

Email: info@trinteco.cz
Telefon: +420 725 552 257