

Multifunkční stanice BH FITNESS Movemia M370
Návod k obsluze

BEZPEČNOSTNÍ POKYNY

Před sestavením a použitím trenažéru si prosím pečlivě přečtete tyto pokyny. Obsahují důležité bezpečnostní informace a pokyny pro používání a údržbu cvičebního zařízení. Návod uschovejte pro případné budoucí využití.



POZOR:

- Trenažér musí být používán pouze k určenému účelu, tedy k fyzickému cvičení.
- Jakékoli jiné použití trenažéru je zakázáno a může být nebezpečné. Výrobce nenes zodpovědnost za škody nebo zranění způsobené jeho nesprávným použitím.
- Trenažér používejte na pevném rovném povrchu.
- Trenažér kolem sebe musí mít alespoň 1 metr volného prostoru. Obr. 0.
- Zařízení je navrženo v souladu s nejnovějšími bezpečnostními normami.
- Trenažér vyhovuje normě EN ISO 20957. Je vhodný pro profesionální použití s maximální hmotností uživatele do 190 kg.
- Nesprávné opravy a/nebo konstrukční úpravy (např. odstranění dílů nebo použití neoriginálních náhradních dílů) mohou ohrozit bezpečnost uživatele.
- Poškozené součásti mohou ohrozit vaši bezpečnost a/nebo snížit životnost zařízení.

Poškozené díly musí být okamžitě vyměněny a zařízení vyřazeno z provozu, dokud nebude opraveno. Používejte pouze originální náhradní BH díly.

- Pokud je trenažér používán pravidelně, pečlivě kontrolujte všechny součásti každý 1 nebo 2 měsíce, přičemž zvláštní pozornost věnujte dotažení matic a šroubů.
- Před zahájením cvičebního programu se poradte se svým lékařem, abyste se ujistili, že je pro vás použití trenažéru vhodné.

Nesprávné nebo nadměrné cvičení může poškodit vaše zdraví. Cvičte na doporučené úrovni a nepřetěžujte se.

- Věnujte zvýšenou pozornost cvičebním pokynům trenéra.





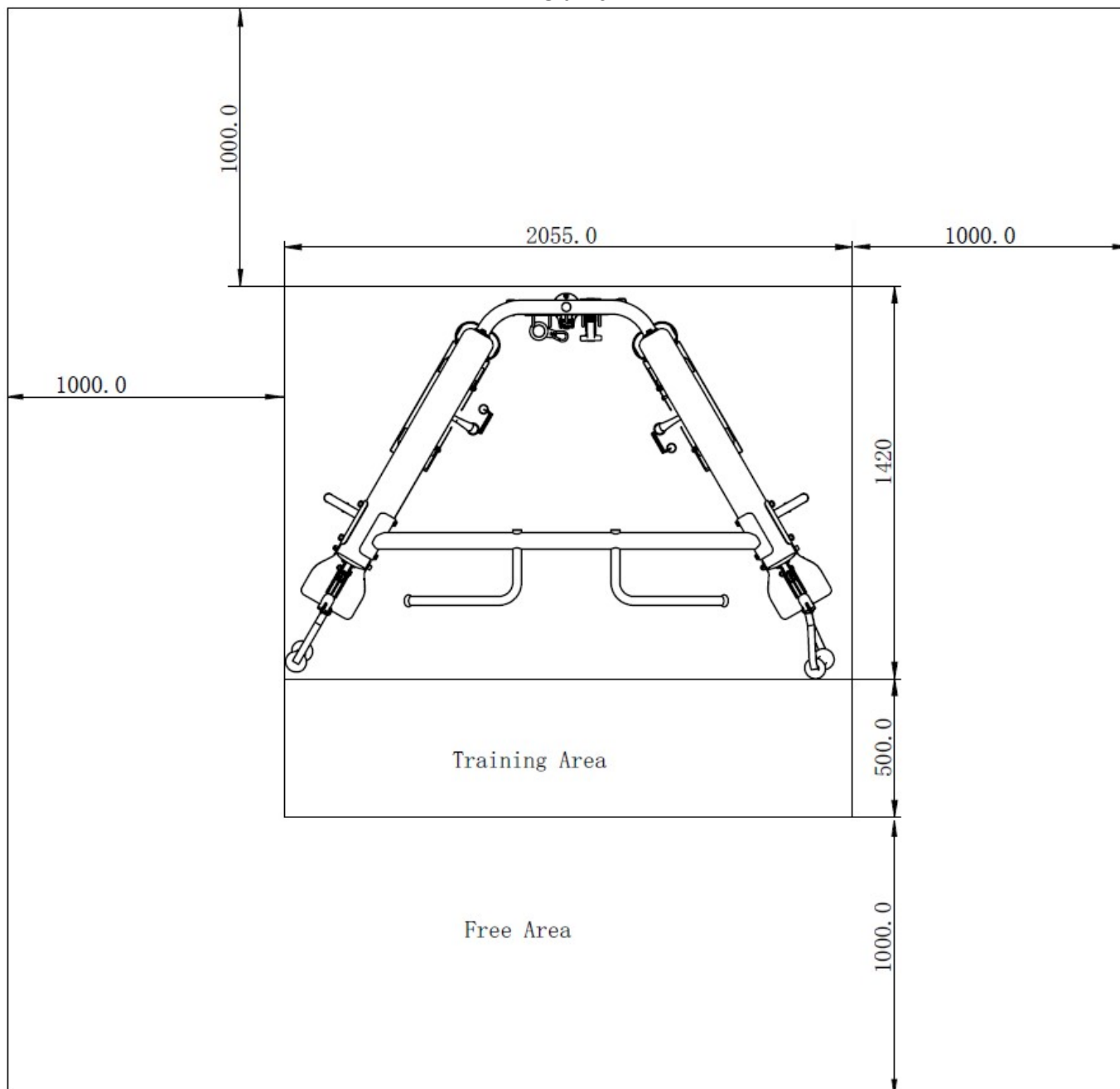

Při sestavování trenažéru je vhodná pomoc druhé osoby, jak je znázorněno na nákresech, které jsou součástí tohoto návodu.



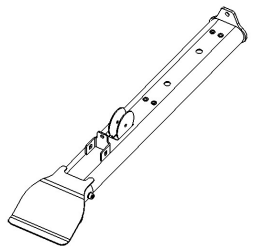
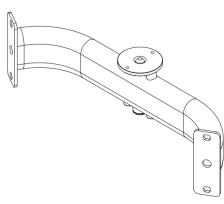
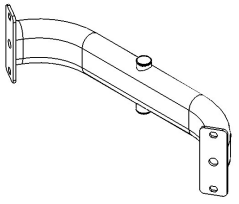
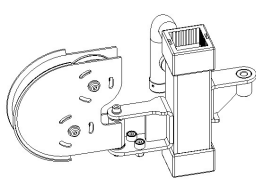
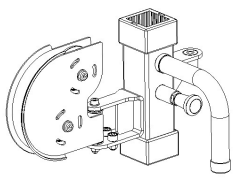
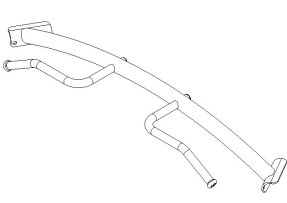
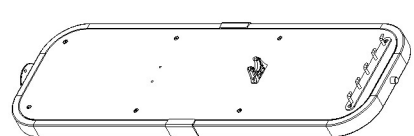
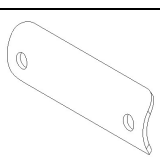

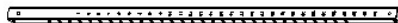
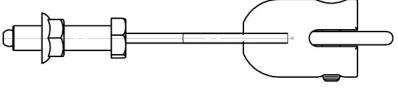

Obr. 0

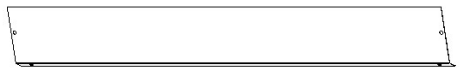

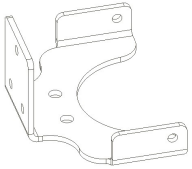

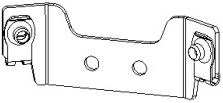
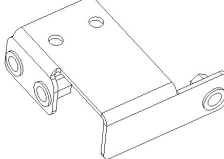
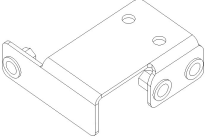
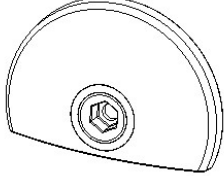
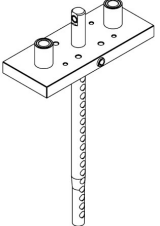

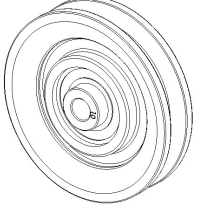

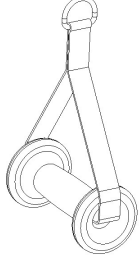
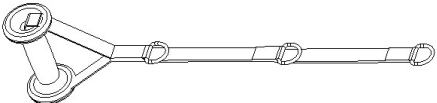



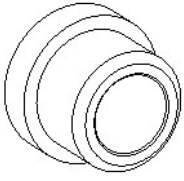
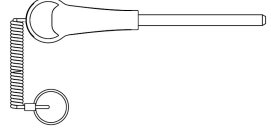
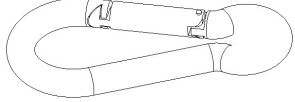
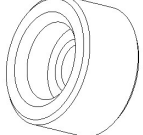

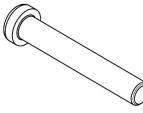
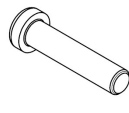
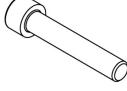
Jednotku vyjměte z krabice a podle seznamu na obr. A a B zkontrolujte, že nechybí žádné díly.

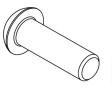
Obr. A

N°		✓	N°		✓
1		2	2		2
3		1	4		1
5		1	6		2
7		1	8		1
9		2	10		1
11		1	12		2
13		4	14		2
15		2	16		2

17		4	18		2
19		4	20		2
21		2	22		4
23		2	24		4
25		2	26		1
27		1	28		2
29		2			

Obr. B

N°		✓			✓	
30		8		31		2
32		5		33		4
34	 M12*150	4		35	 M12*90	12
36	 M10*75	8		37	 M10*50	2
38	 M8*50	4		39	 M8*15	2
40	 M8*20	44		41	 M12	30
42	 M8	2		43	 M10	12
44	 M8	54		45	 M12	14
46	 M10	10		47	 M8	4

MONTÁŽNÍ NÁVOD

POZNÁMKA: Popis částí na obrázcích vždy odpovídá poloze, kterou osoba zaujímá při cvičení.

Obr. 1

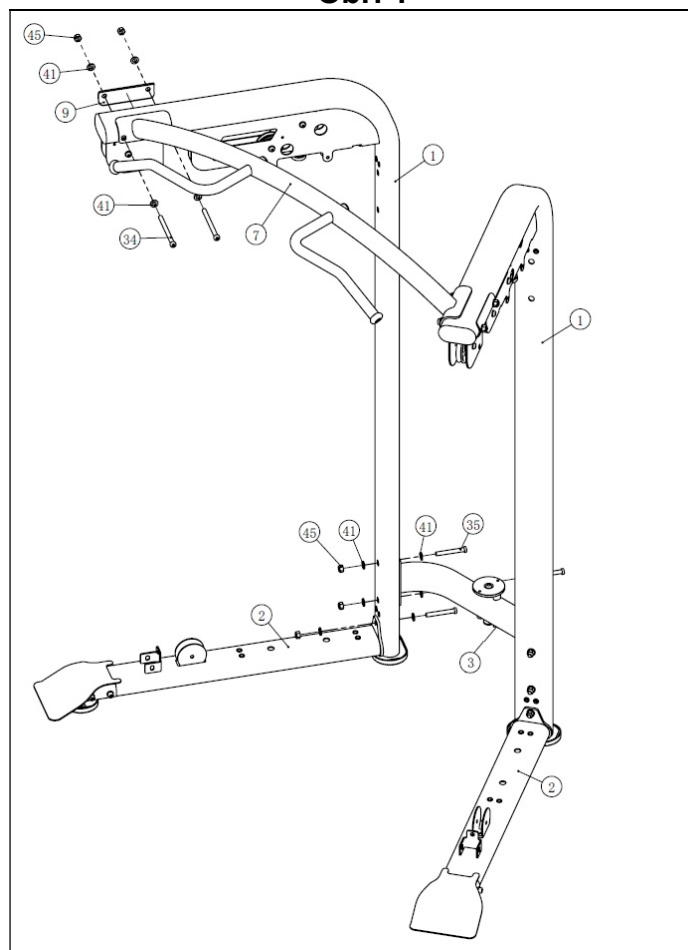

Hlavní podpěru (1) položte na zem, umístěte držák (2) a zajistěte jej pomocí šroubů (35) spolu s podložkami (41) a maticemi (45). Poté zvedněte konstrukci, umístěte spojovací trubku (3) a lehce ji přišroubujte pomocí šroubů (35) s podložkami (41) a maticemi (45). Umístěte horní trubku (7) a upevněte ji pomocí šroubů (34), podložek (41), matic (83) a položením plíšků (9). Utáhněte všechny šrouby.

Obr. 2

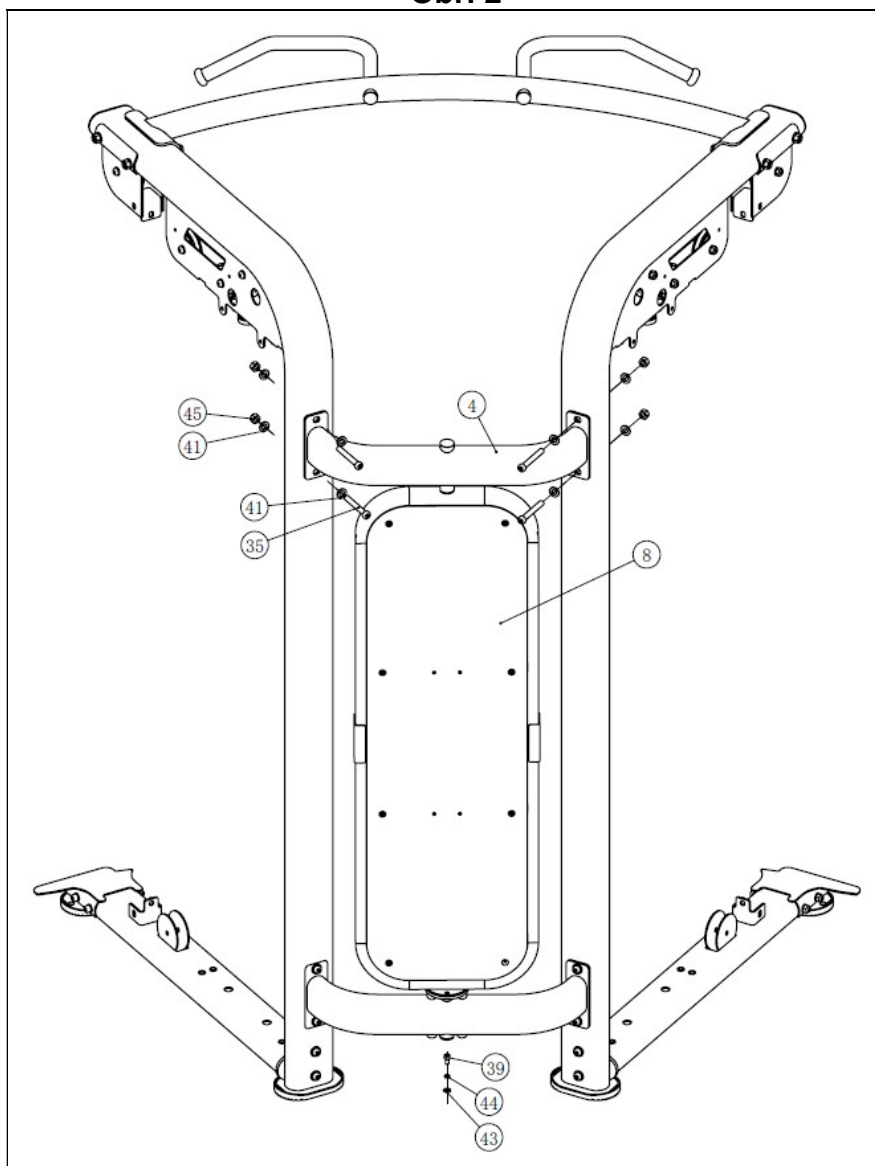

Rám (8) umístěte na spodní trubku a upevněte jej pomocí šroubu (39) a podložek (43), (44). Připojte horní trubku (4) vložením konce rámu (8) do trubky. Namontujte horní trubku (4) pomocí šroubů (35), podložek (41) a matic (45).

Obr. 3

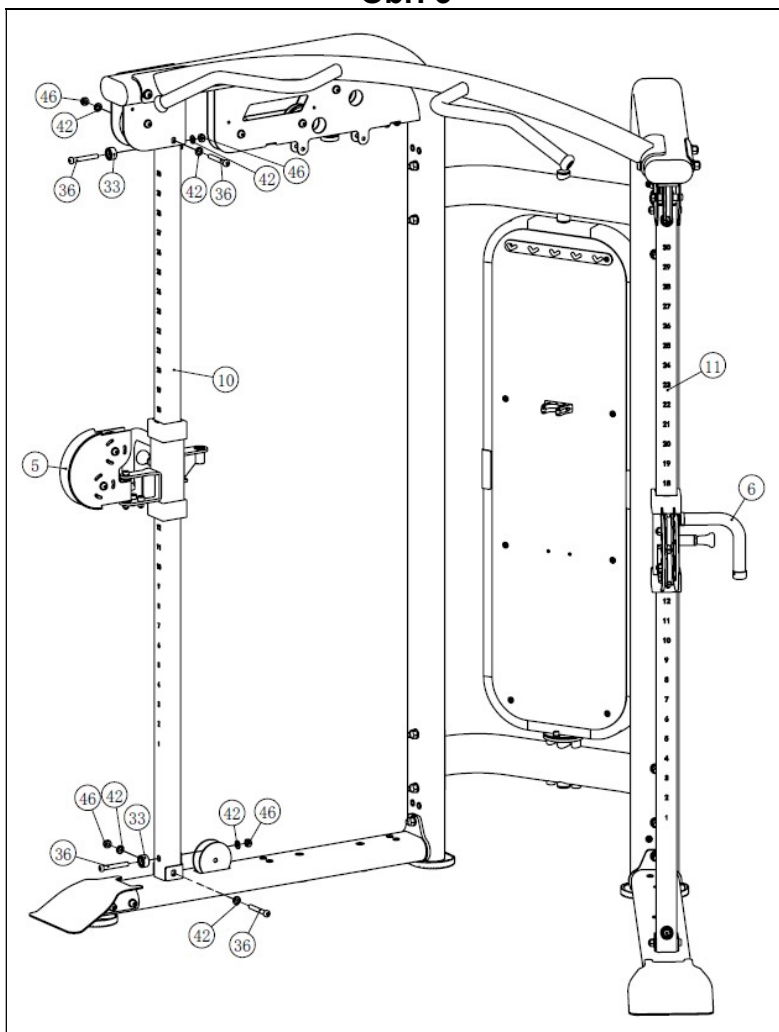

Levý držák (5) umístěte na levou vodící lištu (10). Levou vodící lištu (10) umístěte podle obrázku a přišroubujte ji šrouby (36) s pouzdry (33), podložkami (42) a maticemi (46). Stejně postupujte i u pravého držáku (6) a pravé vodící lišty (11).

Obr. 4

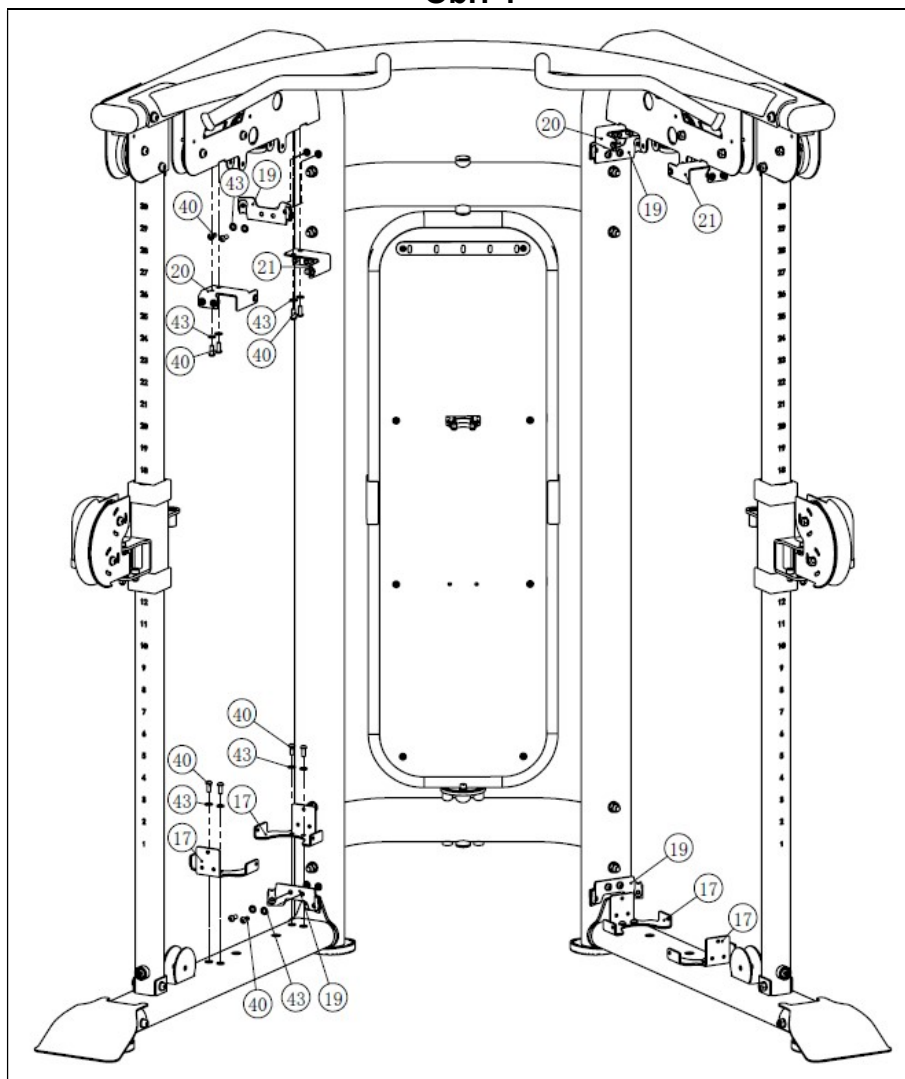

Namontujte podpěry krytů na zásobníky zátěže (17), (19), (20) a (21) a připevněte je pomocí šroubů (40) a podložek (43).

Obr. 5

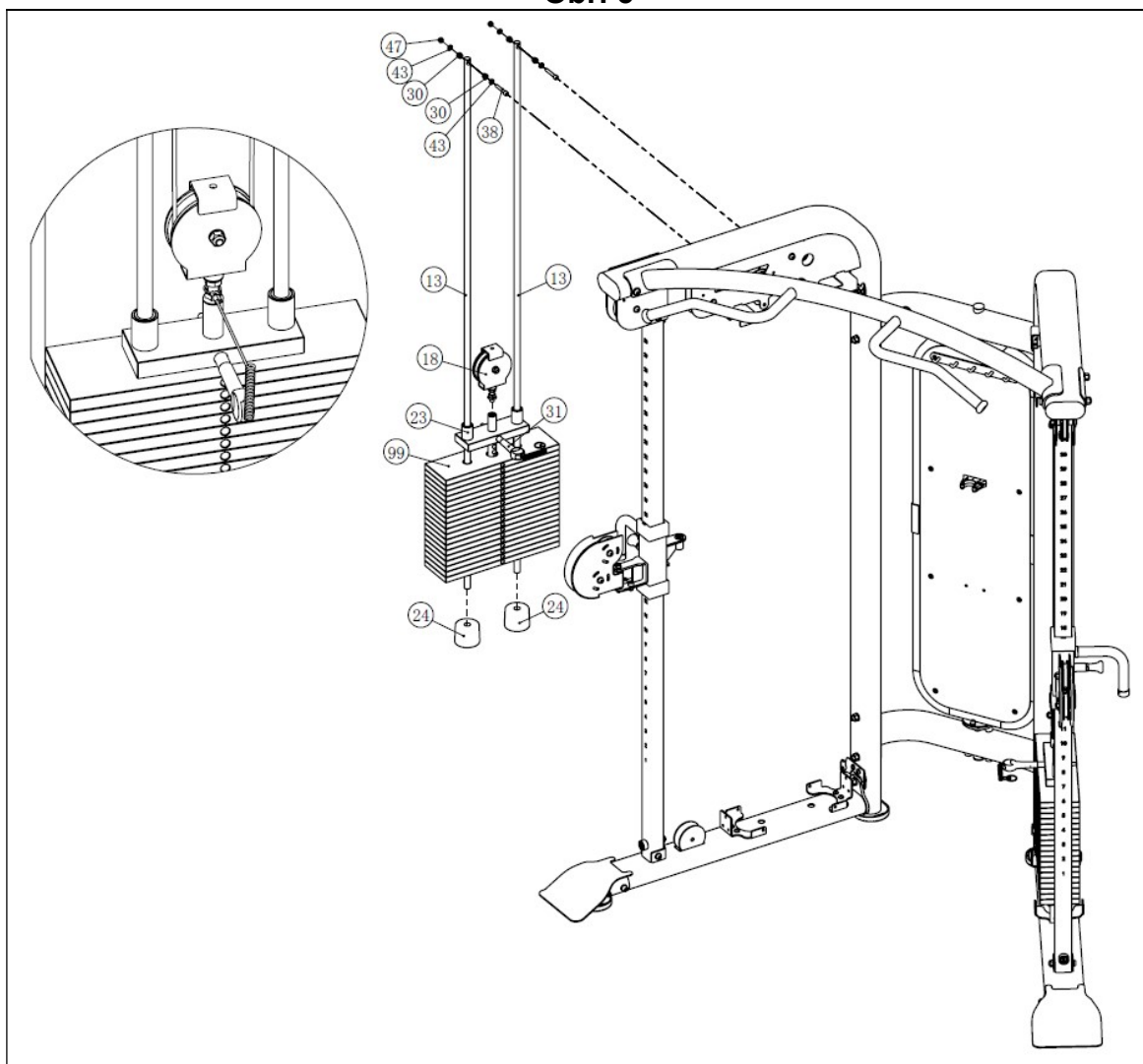

Zarážku závaží (24) umístěte na sadu závaží a vložte vodicí tyče závaží (13).

Dále nasadte závaží (99). Nakonec nasadte vodicí závaží pomocí přepínací tyče (23). Připevněte vodicí tyče závaží pomocí šroubů (38), pouzder (30), podložek (43) a matic (47). Stejně postupujte i na pravé straně.

Obr. 6

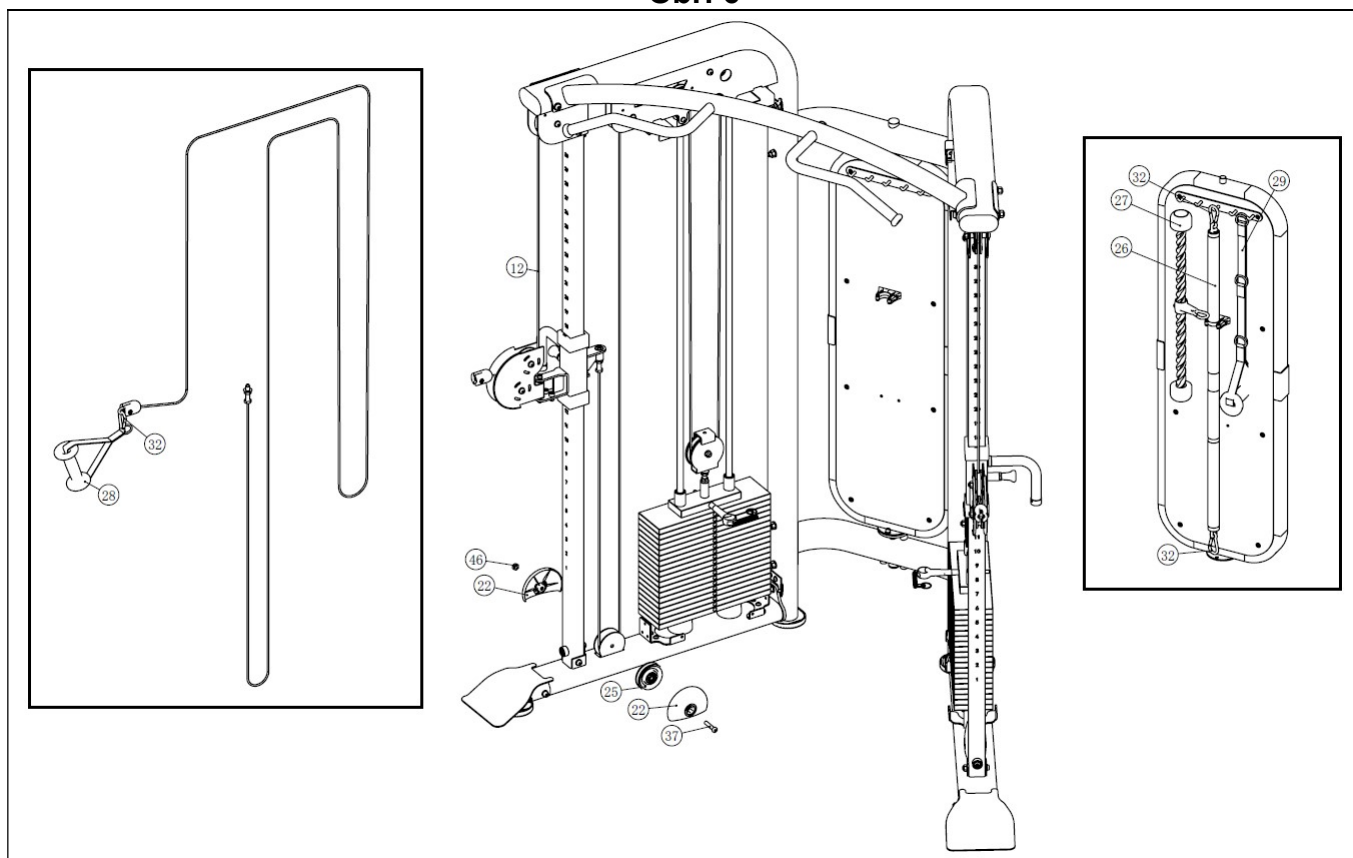

Nasaďte kladku (25), krytky kladky (22) a upevněte je šroubem (37) s maticí (46).

Konec lanka (12) našroubujte na držák rukojeti, vezměte druhý konec lanka a protáhněte jej horními a spodními kladkami a rukojetí.

Nasaďte rukojeť (28). Stejně postupujte i na pravé straně.

Rukojeti a popruhy (26), (27), (29) nasaďte na háčky rámu.

Obr. 7

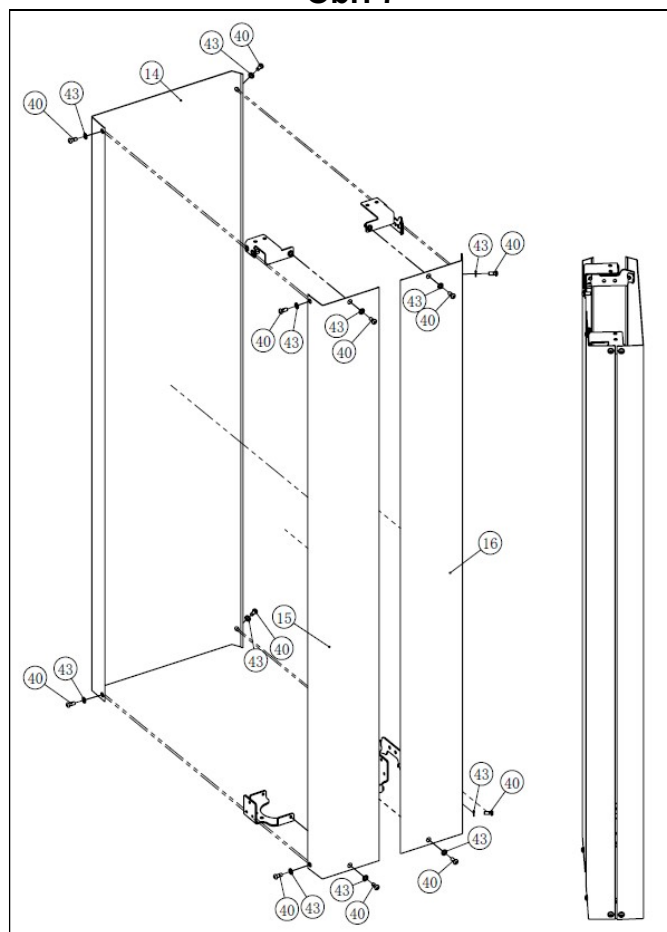

Umístěte kryty (14), (15), (16) a zajistěte je pomocí šroubů (40) s podložkami (43). Stejně postupujte i na pravé straně.

VELMI DŮLEŽITÉ:

Po sestavení jednotky zkontrolujte, zda jsou namontovány všechny šrouby a zda jsou pevně utaženy.

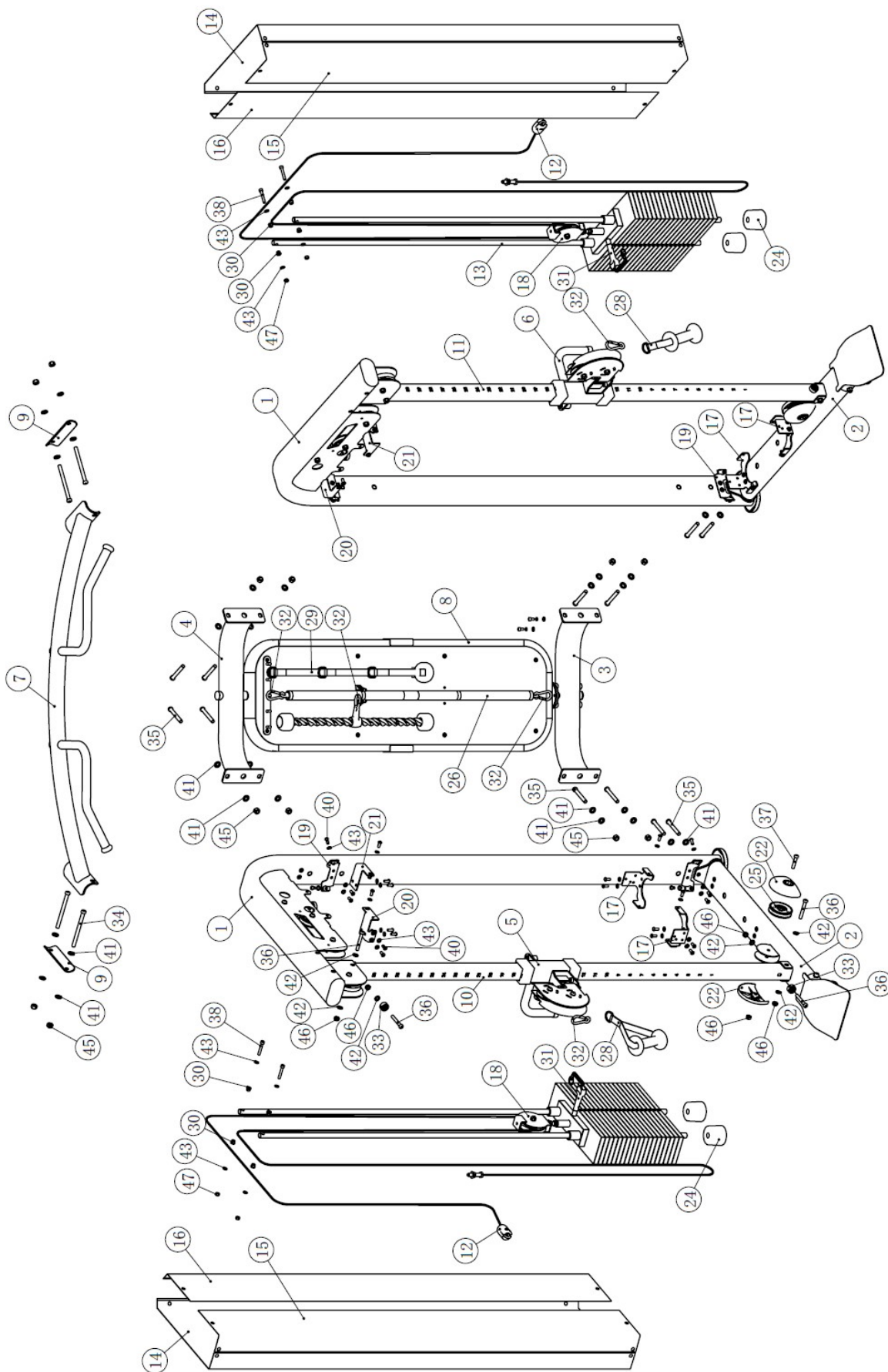

1. Main Frame ASSY

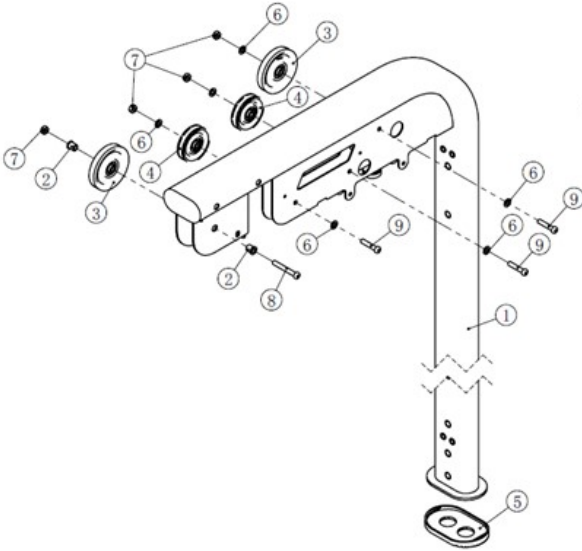

1.1 Main Frame pre-ASSY

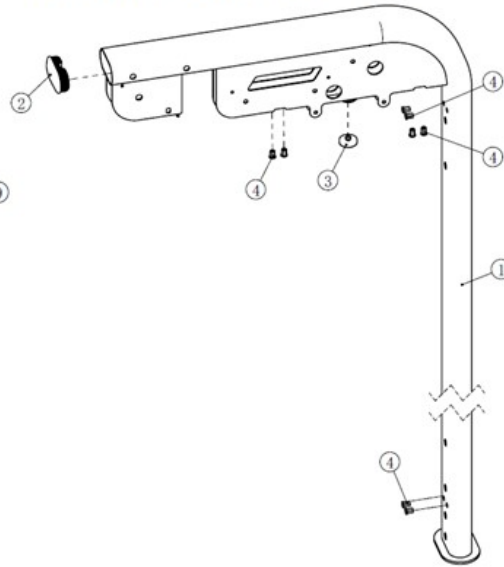

2. Bottom Frame ASSY

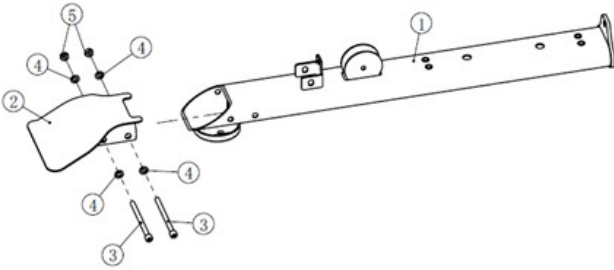

2.1 Bottom Frame pre-ASSY

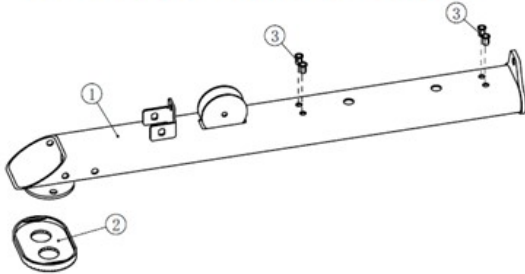

3. Bottom Connect Frame ASSY

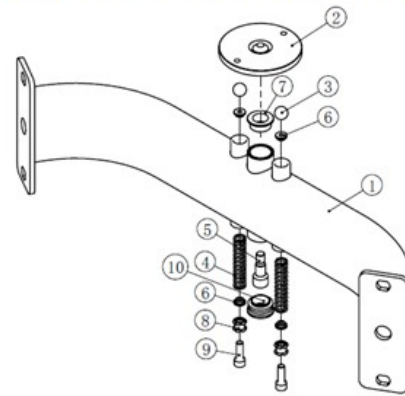

4. Top Connect Frame ASSY

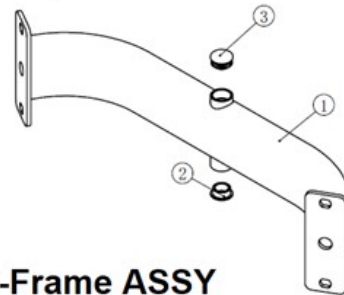

5. Left Sliding Frame ASSY

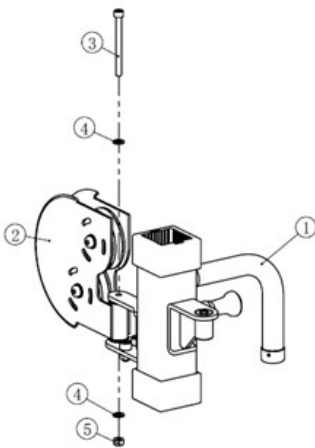

5.1 Left Sliding pre-Frame ASSY

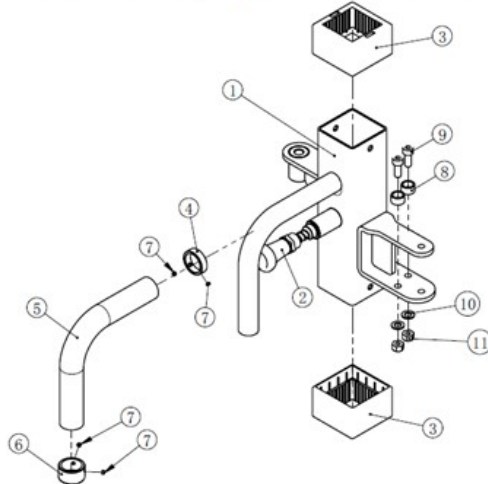

5.2 Double Pulley Frame ASSY

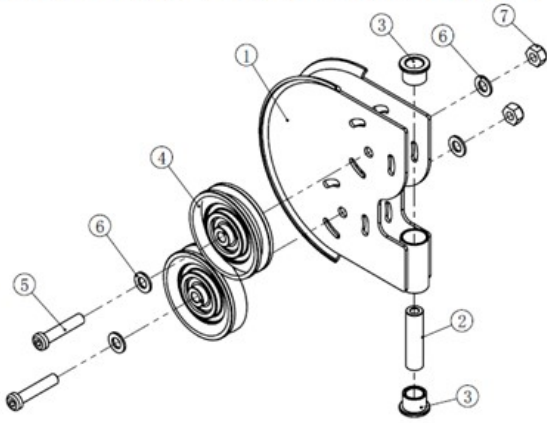

6. Right Sliding Frame ASSY

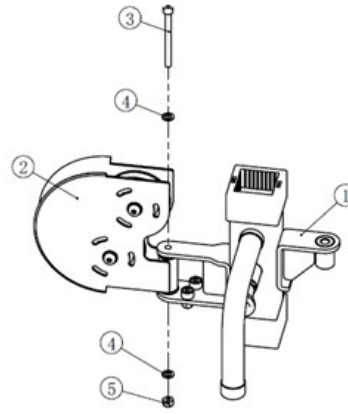

6.2 Double Pulley Frame ASSY

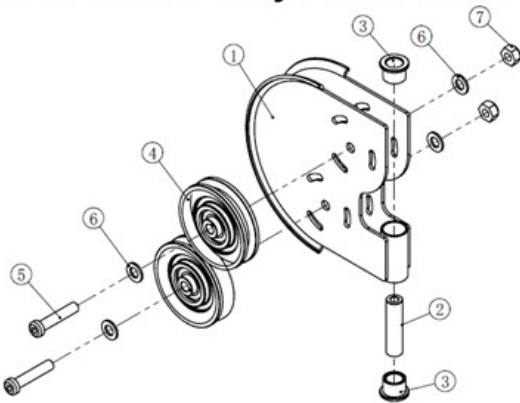

7. Handle Frame ASSY

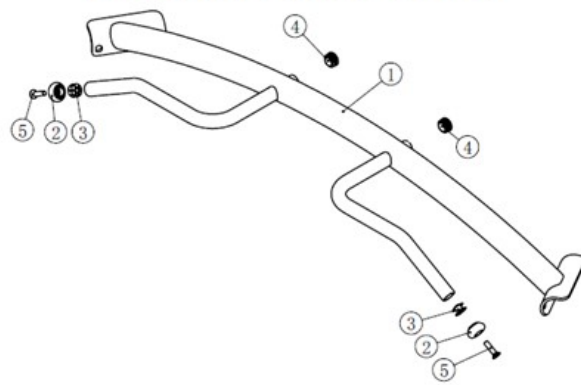

8. Rotate Shelving Frame ASSY

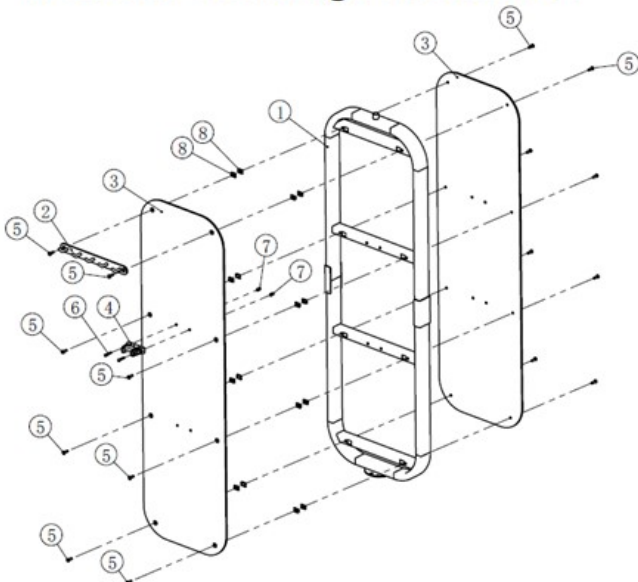

18. Pulley Frame ASSY

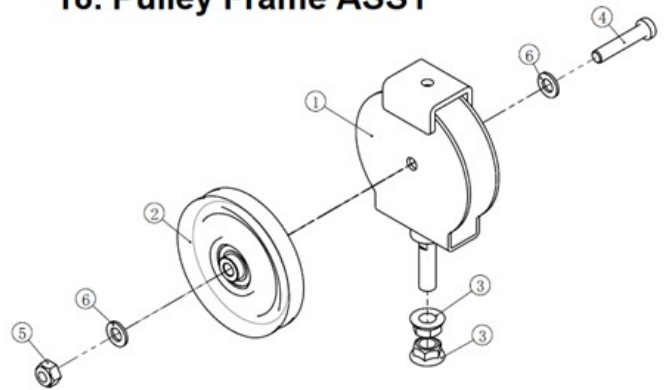

Dovozce a distributor pro
Českou a Slovenskou republiku
Trinteco spol. s r.o.
Na Strži 2102/61a,
140 00 Praha 4 – Krč
IČ: 052 54 175
DIČ:CZ05254175



Dovozce a distributor pro Českou a Slovenskou republiku
Trinteco spol. s r.o.
Na Strži 2102/61a, 140 00 Praha 4 – Krč
IČ: 052 54 175 DIČ:CZ05254175

Email: info@trinteco.cz
Telefon: +420 725 552 257