

CZ

SK

trinfIt[®]

TRINFIT PŘÍDAVNÝ SEDÁK PRO CX60

ADAPTÉR PRO POSILOVACÍ VĚŽ

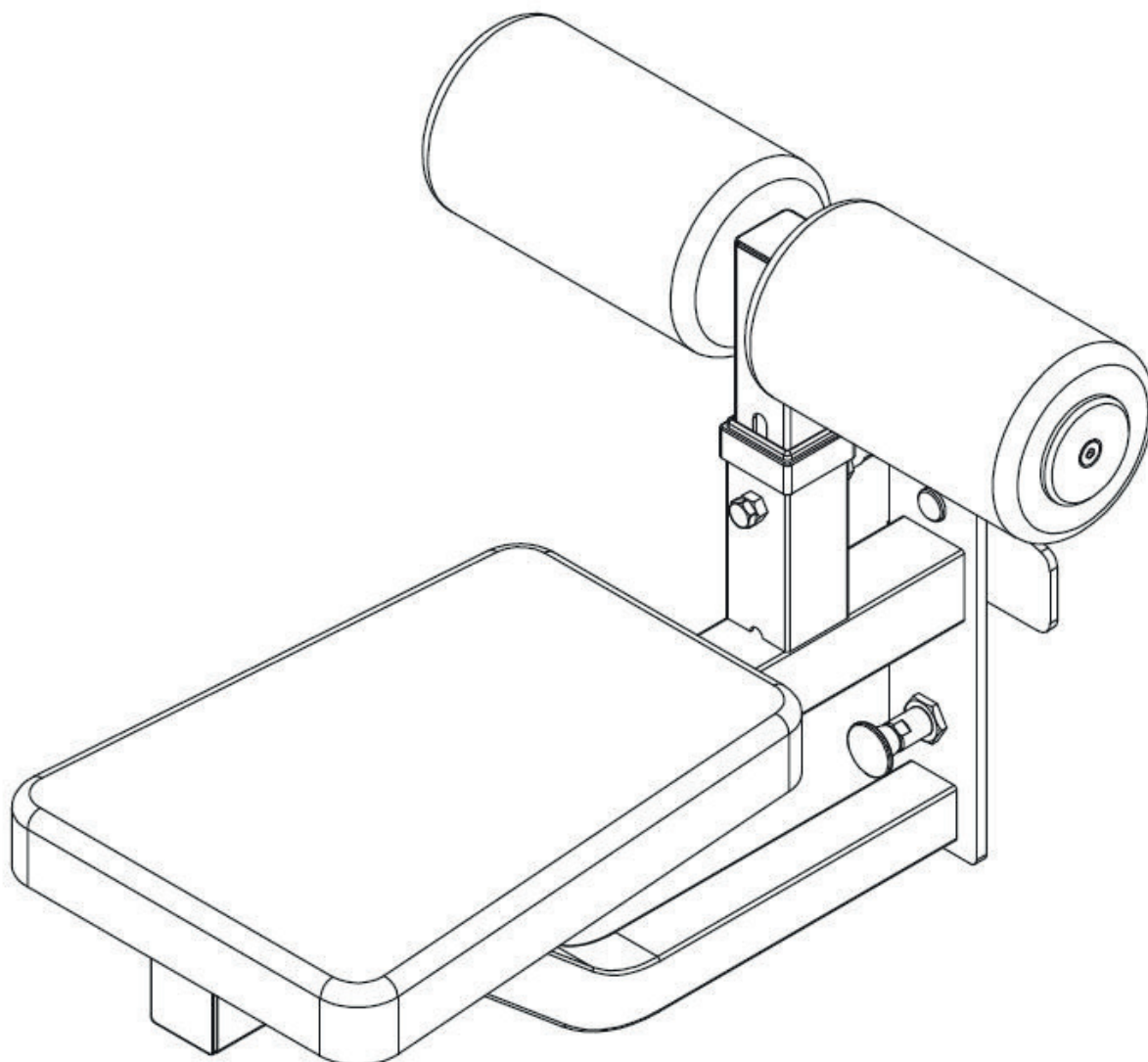

CZ	Obsah	2
	Bezpečnostní pokyny	3
	Montáž	4-8

SK	Bezpečnostné pokyny	9
	Montáž	10-14



Upozornění:

1. Před montáží stroje a jeho používáním si pozorně přečtěte celý uživatelský návod a dodržujte bezpečnostní pokyny.
2. Manuál si uschovejte pro případ budoucí potřeby.
3. Pro bezproblémové fungování stroje a prodloužení životnosti věnujte dostatečnou pozornost údržbě trenážéru.
4. Nesprávný postup montáže, nedodržení pokynů k údržbě a používání stroje v rozporu s návodem k použití mohou vést k poškození stroje, neuznání záruky či zpoplatnění servisního zásahu.



1. Děti ani domácí mazlíčci nesmí být v blízkosti trenažéru ponecháni bez dozoru.
2. V danou chvíli může trenažér při cvičení používat pouze jedna osoba.
3. Pokud pocítíte závrať, nevolnost nebo jakoukoliv bolest, ihned přestaňte cvičit a vyhledejte lékaře.
4. Trenažér umístěte na rovný a čistý povrch. Nenechávejte ho venku ani v blízkosti vody.
5. Ruce udržujte mimo dosah pohyblivých částí.
6. Na cvičení noste vhodné oblečení. Nepoužívejte volné oblečení, které by se mohlo zachytit do trenažéru. Vždy noste běžecké boty nebo tenisky.
7. Toto zařízení se smí používat pouze pro účely popsané v této příručce. **NEPOUŽÍVEJTE** příslušenství, které není doporučeno výrobcem.
8. Do blízkosti trenažéru neumisťujte žádné ostré předměty.
9. Osoby se zdravotním postižením by neměly používat trenažér bez pomoci kvalifikované osoby nebo lékaře.
10. Před použitím trenažéru se vždy řádně protáhněte a zahřejte.
11. Pokud jakákoliv část trenažéru správně nefunguje, trenažér do vyřešení problému nepoužívejte.
12. Je doporučeno cvičit pod dohledem další osoby.

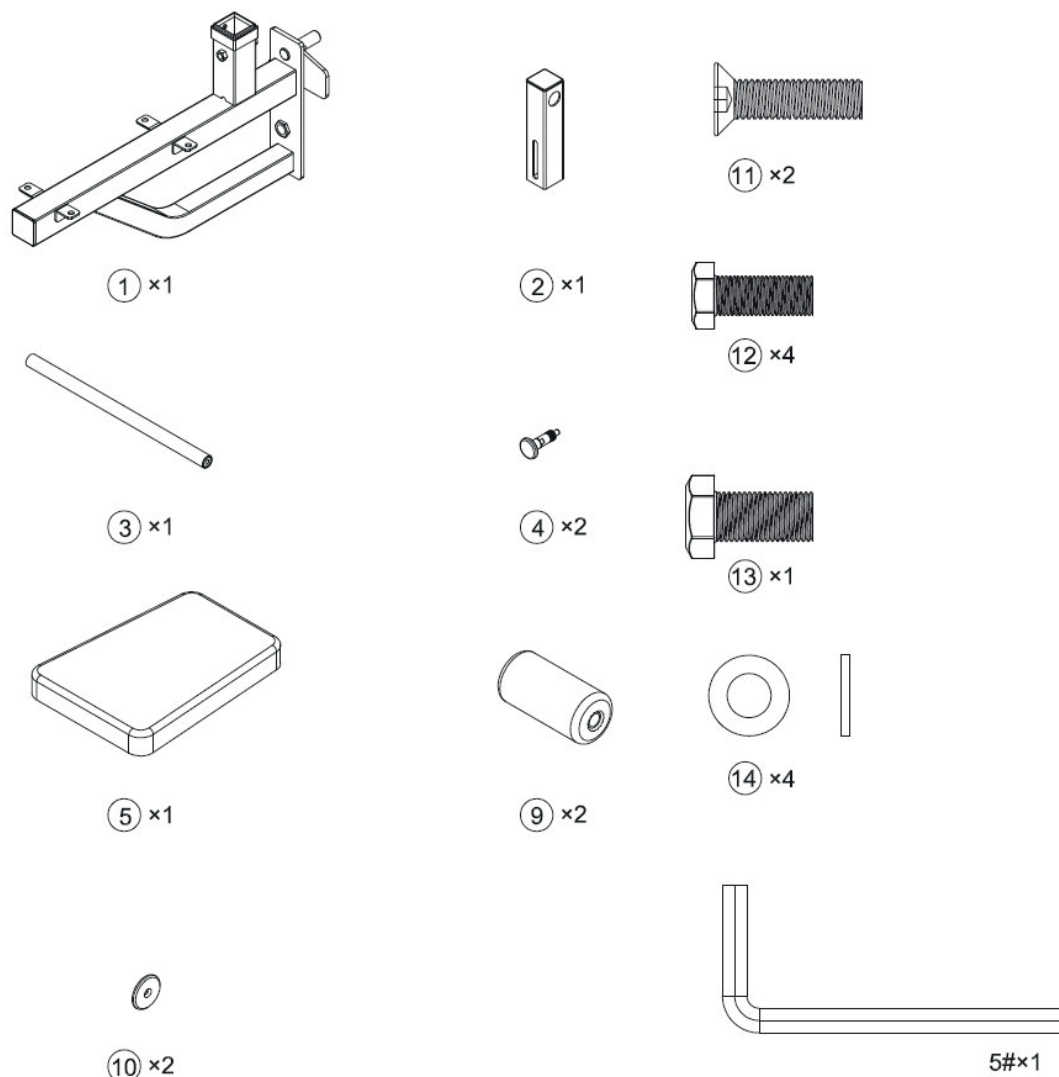

SEZNAM DÍLŮ

Č.	NÁZEV	KS
1	HLAVNÍ RÁM	1
2	RÁM PRO NASTAVENÍ VÝŠKY	1
3	OSA PRO PĚNOVÉ VÁLCE	1
4	ARETAČNÍ ŠROUB	2
5	SEDÁK	1
9	PĚNOVÝ VÁLEC	2
10	PLASTOVÁ ZÁTKA	2
11	ŠROUB M8x30	2
12	ŠROUB M8x20	4
13	ŠROUB M10x20	1
14	PLOCHÁ PODLOŽKA	4
	IMBUSOVÝ KLÍČ 5 mm	1

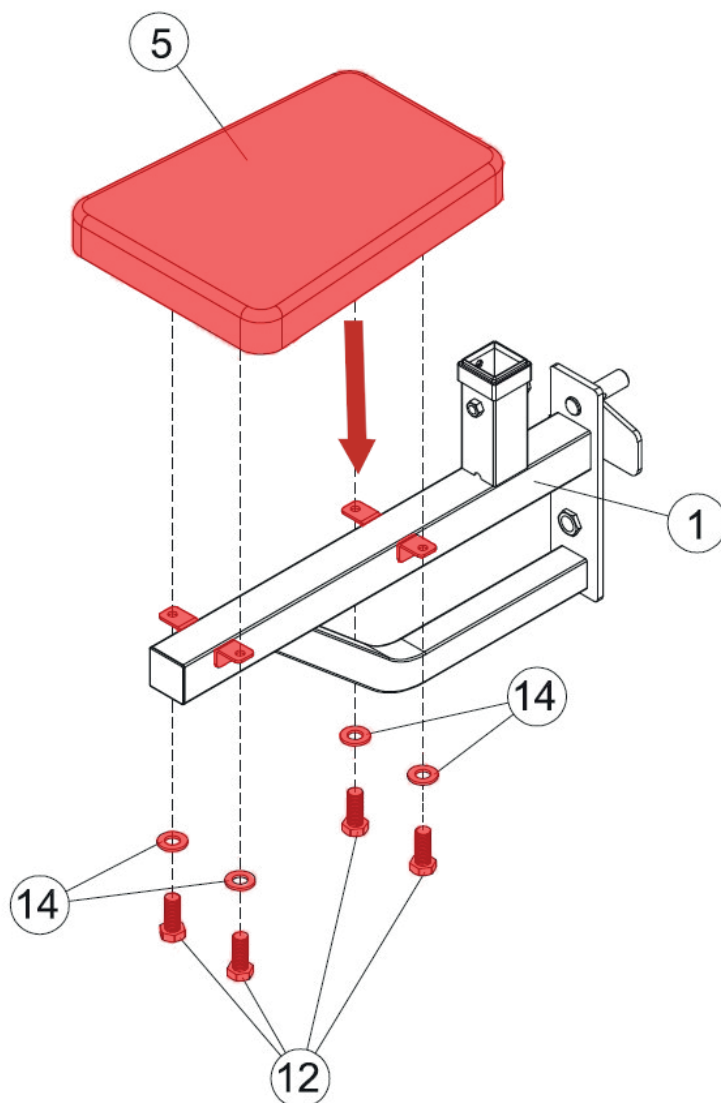

Sedák (5) připevněte k hlavnímu rámu (1) pomocí 4 šroubů M8x20 (12) a 4 plochých podložek (14). Šrouby pevně utáhněte.



⑬ × 1 M10×20mm

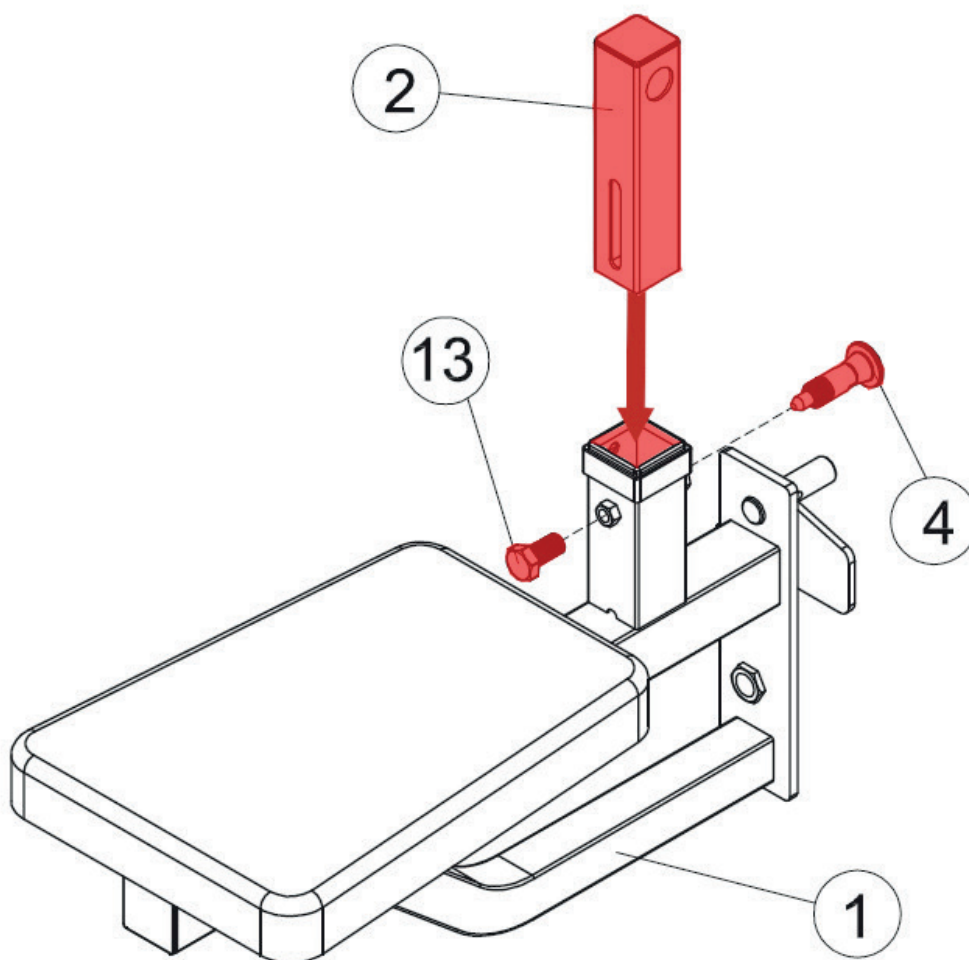

Rám pro nastavení výšky (2) vsuňte do otvoru v hlavním rámu (1) a zafixujte jej pomocí šroubu M10x20 a aretačního šroubu (4).

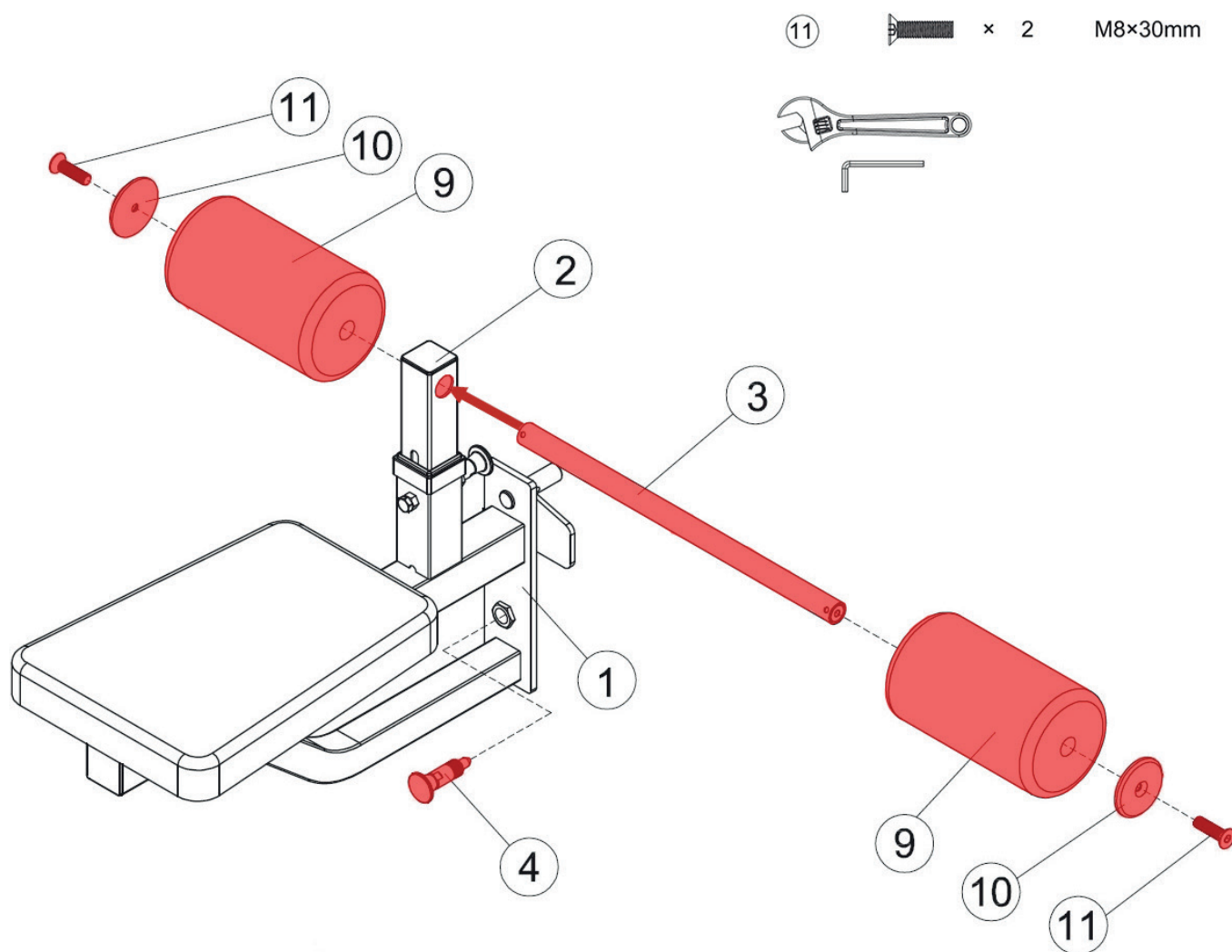

Do rámu pro nastavení výšky (2) vložte osu pro pěnové válce (3). Na osu (3) nasadte oba pěnové válce (9), plastové zátky (10) a vše zafixujte pomocí 2 šroubů M8x30 (11) a imbusového klíče.

Následně připevněte aretační šroub (4) do hlavního rámu (1).

Montáž je tímto dokončena.

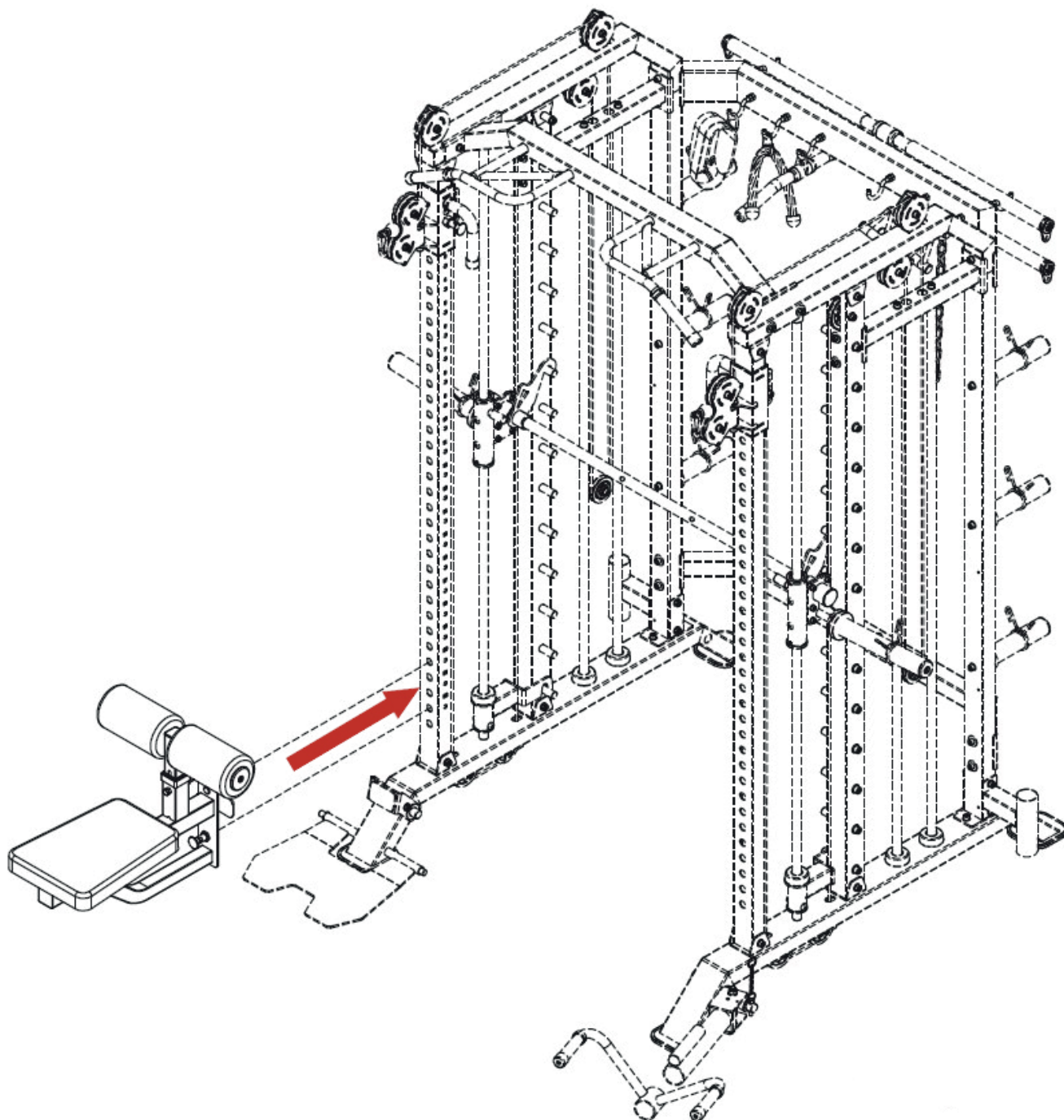

Přídavný sedák můžete umístit na požadované místo na posilovací věži Trifit CX60 a za-
fixovat jej pomocí aretačního šroubu (4).

1. Deti ani domáci miláčikovia nesmú byť v blízkosti trenažéra ponechaní bez dozoru.
2. V danej chvíli môže trenažér pri cvičení používať iba jedna osoba.
3. Ak pocítite závrat, nevoľnosť alebo akúkoľvek bolesť, ihneď prestaňte cvičiť a vyhľadajte lekára.
4. Trenažér umiestnite na rovný a čistý povrch. Nenechávajte ho vonku ani v blízkosti vody.
5. Ruky udržiajte mimo dosahu pohyblivých častí.
6. Na cvičenie noste vhodné oblečenie. Nepoužívajte voľné oblečenie, ktoré by sa mohlo zachytiť do trenažéra. Vždy noste bežecké topánky alebo tenisky.
7. Toto zariadenie sa smie používať iba na účely popísané v tejto príručke. **NEPOUŽÍVAJTE** príslušenstvo, ktoré nie je odporúčané výrobcom.
8. Do blízkosti trenažéra neumiestňujte žiadne ostré predmety.
9. Osoby so zdravotným postihnutím by nemali používať trenažér bez pomoci kvalifikovanej osoby alebo lekára.
10. Pred použitím trenažéra sa vždy riadne pretiahnite a zahrejte.
11. Ak akákoľvek časť trenažéra správne nefunguje, trenažér do vyriešenia problému nepoužívajte.
12. Je doporučené cvičiť pod dohľadom ďalšej osoby.

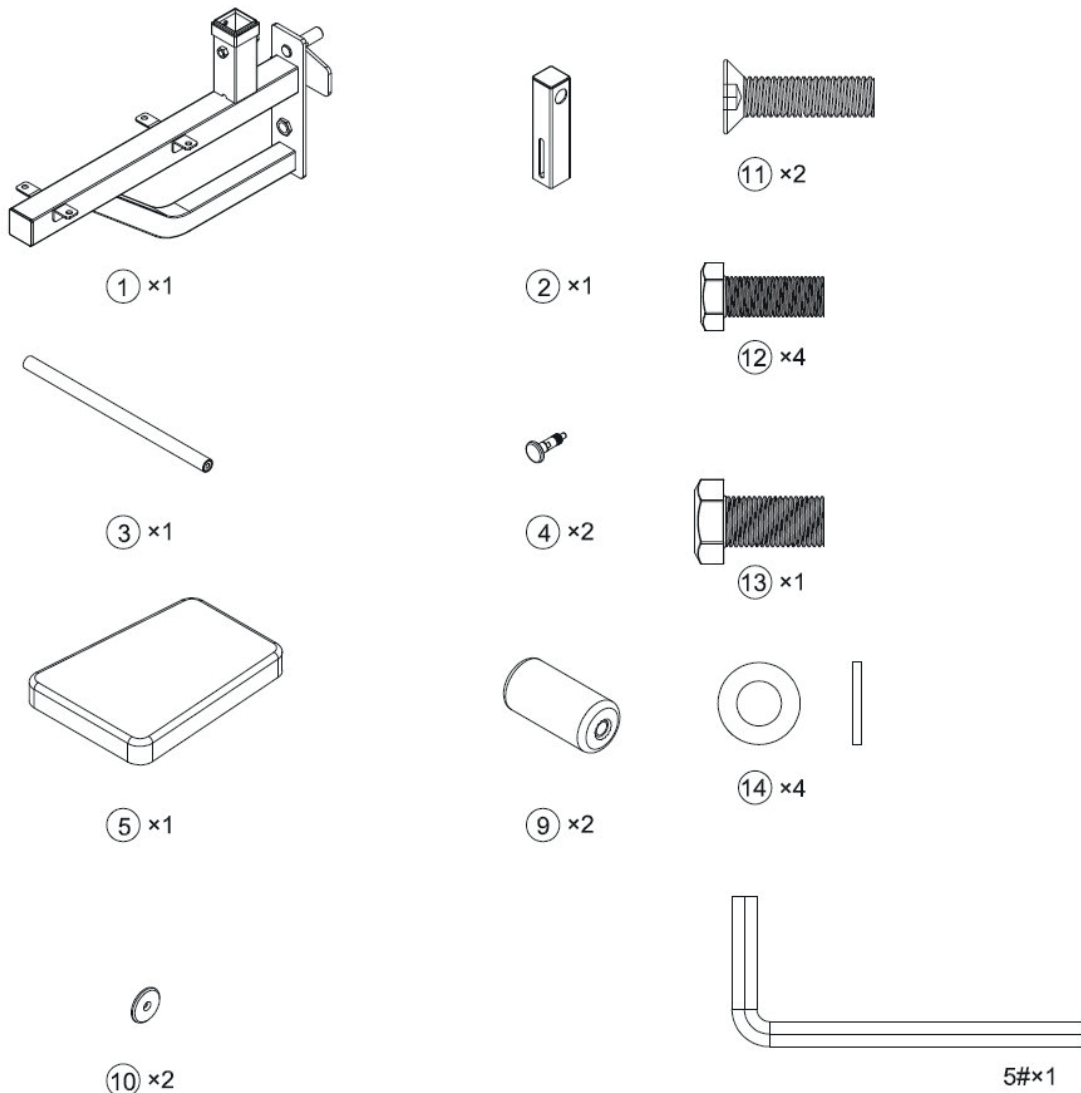

ZOZNAM DIELOV

Č.	NÁZOV	KS
1	HLAVNÝ RÁM	1
2	RÁM NA NASTAVENIE VÝŠKY	1
3	OS PRE PENOVÉ VALCE	1
4	ARETAČNÁ SKRUTKA	2
5	SEDÁK	1
9	PENOVÝ VALEC	2
10	PLASTOVÁ ZÁTKA	2
11	SKRUTKA M8x30	2
12	SKRUTKA M8x20	4
13	SKRUTKA M10x20	1
14	PLOCHÁ PODLOŽKA	4
	IMBUSOVÝ KLÚČ 5 mm	1

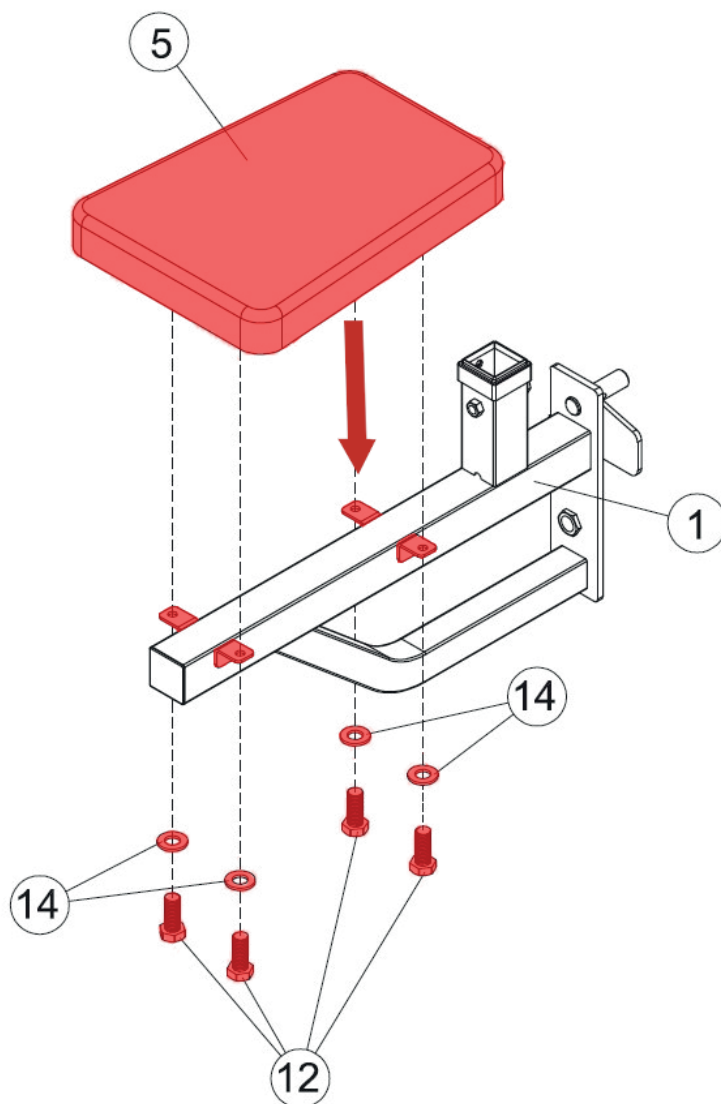

Sedák (5) pripevnite k hlavnému rámu (1) pomocou 4 skrutiek M8x20 (12) a 4 plochých podložiek (14). Skrutky pevne utiahnite.



13  × 1 M10×20mm

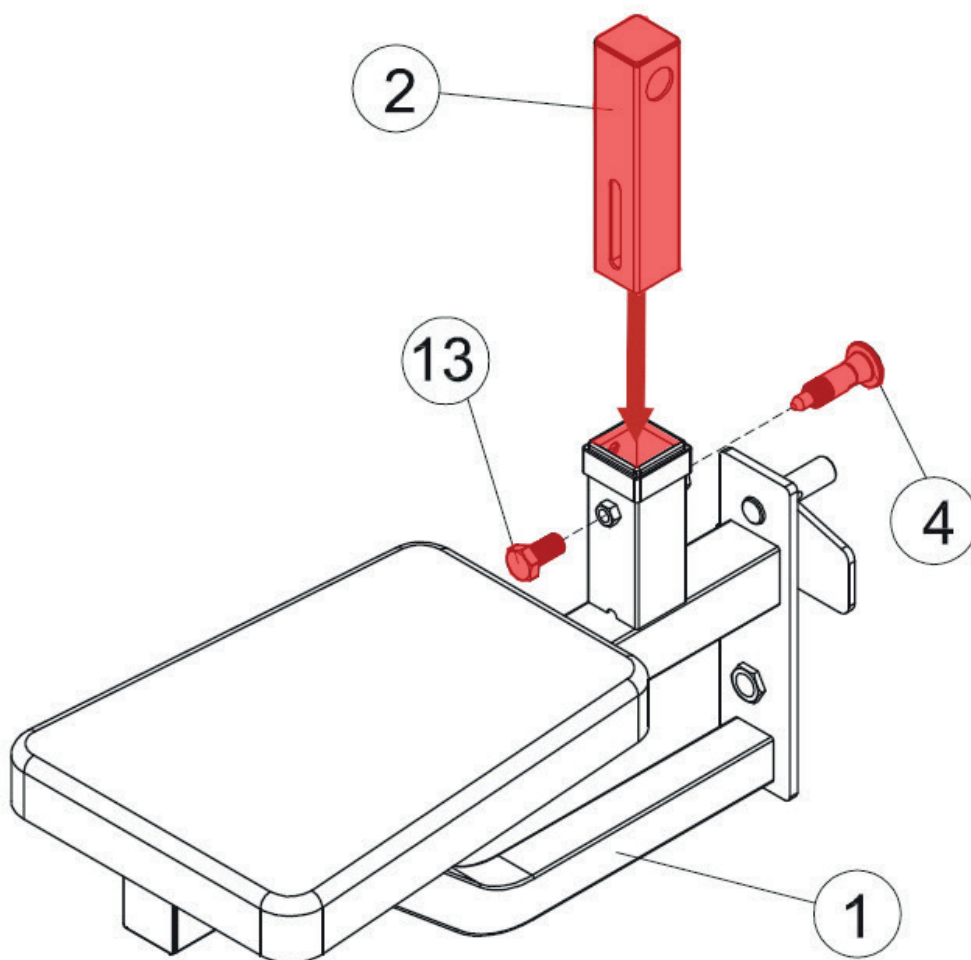

Rám pre nastavenie výšky (2) vsuňte do otvoru v hlavnom ráme (1) a zafixujte ho pomocou skrutky M10x20 a aretačnej skrutky (4).

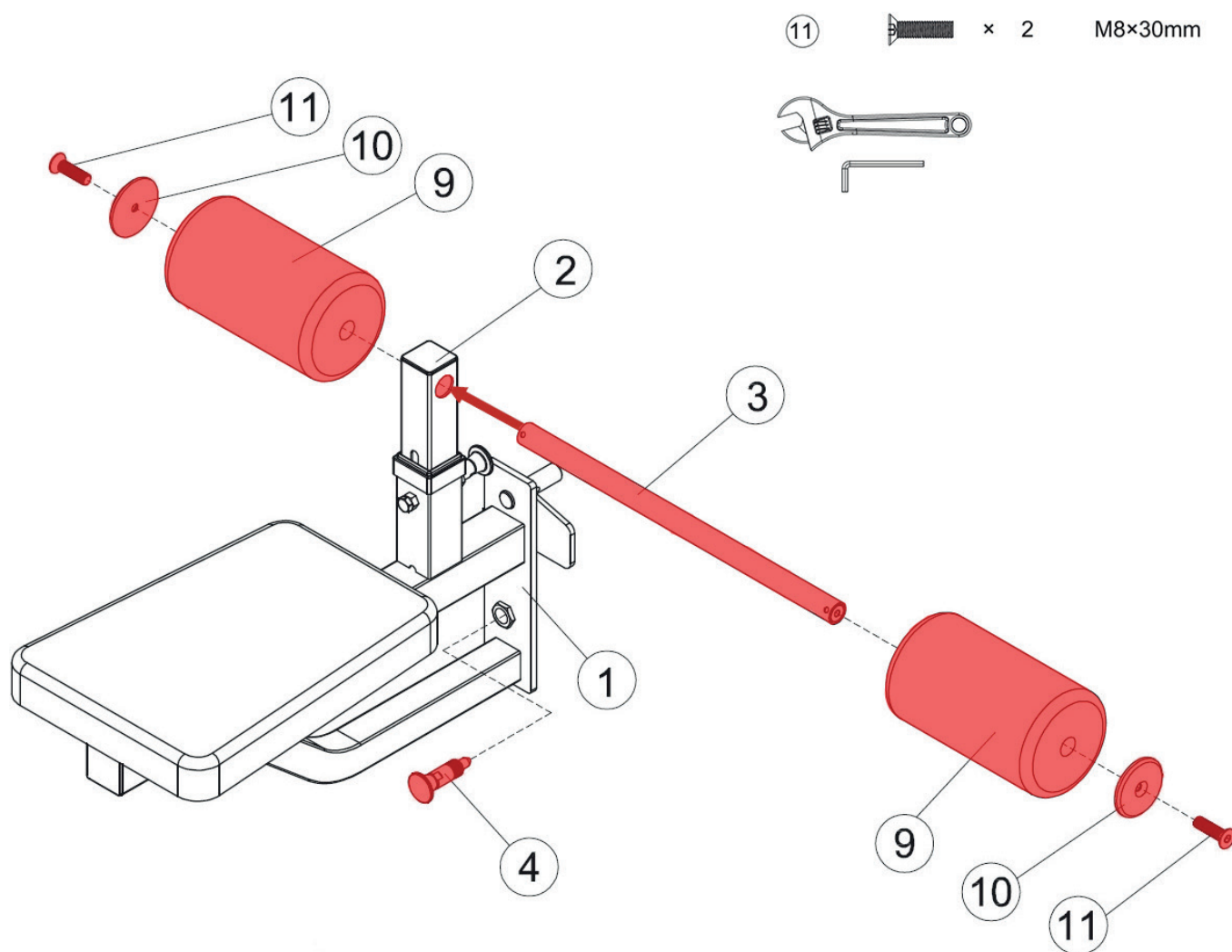

Do rámu na nastavenie výšky (2) vložte os pre penové valce (3). Na os (3) nasadte oba penové valce (9), plastové zátky (10) a všetko zafixujte pomocou 2 skrutiek M8x30 (11) a imbusového kľúča.

Následne pripevnite aretačnú skrutku (4) do hlavného rámu (1).

Montáž je týmto dokončená.

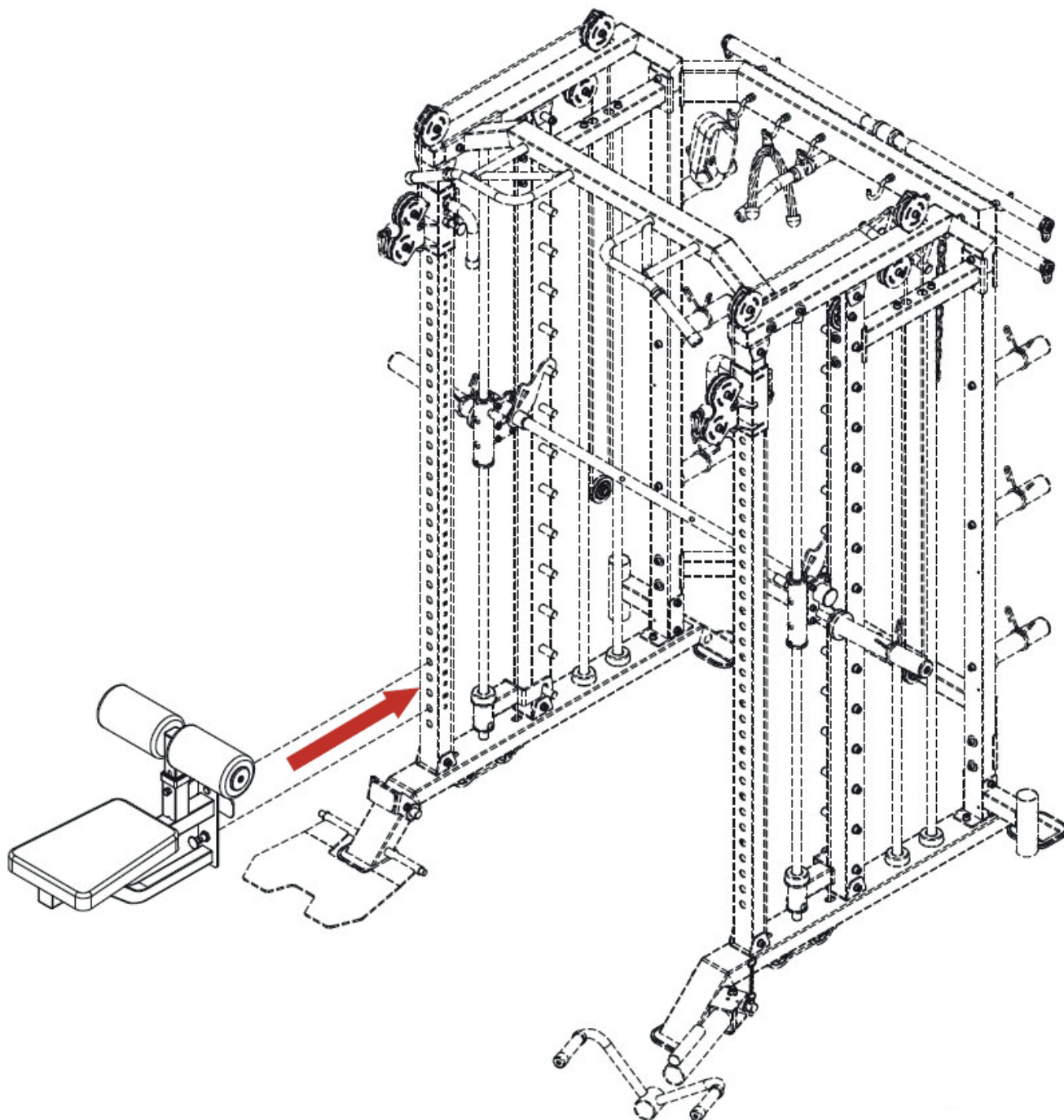

Prídavný sedák môžete umiestniť na požadované miesto na posilňovacej veži Trifit CX60 a zafixovať ho pomocou aretačnej skrutky (4).



Dovozce a distributor pro
Českou a Slovenskou republiku
Trinteco spol. s r.o.
Na Strži 2102/61a,
140 00 Praha 4 – Krč
IČ: 052 54 175 DIČ: CZ05254175